

## LAKÁSBELSŐ

A nép művészi értékeket létrehozó alkotó tevékenységének alig van még egy oly széles skálájú területe, mint a lakásbelső. És ez nem véletlen.

A Kis-Küküllő vidéki magyar parasztság is idejének egy jelentős részét a házban tölti, benti munkával, étkezéssel, gyermekgondozással, beszélgetéssel, szórakozással és pihenéssel. Így csak természetes, hogy a ház belső kialakításánál mindig alapvető szempont volt, hogy a lakás e sokoldalú funkciójának minél tökéletesebben megfeleljen. Az előző nemzedékek hosszú során át e téren is felhalmozott tapasztalatok és a nyomukban kialakult gyakorlat mindig készen kínálta azt a mintát, amelyet az utódoknak csupán át kellett venniök, alkalmazva az újabb adottságokhoz és egyéni viszonyokhoz. A vidék parasztságának életkörülményei tehát lakóházának beosztását, tüzelőjét, bútorait és egyéb berendezési tárgyait s mindezek elrendezésének módját, egyszóval az egész lakásbelső sajátos képét mindenkor meghatározták. Ilyenformán a lakásbelső mint a helyi népi életmód vetülete is méltán igényelheti a közelebbi vizsgálatot.

A hagyományos népi lakásban nincsenek garnitúrák vagy mai értelemben vett kombinált bútorok, de sorozattermékek sem. Bármely lakás minden egyes bútora többnyire mind más-más ember különböző időben készült munkája, jobbra nem is helyhez kötött, hanem önálló, egyéni darabok, s feltétlenül igénylik, hogy minél többüket sorra szemügyre vegyük. Azonban a lakásbelső tárgyainak egyenkénti alaposabb megismerését is segíti, ha a vizsgálatot kategóriánként végezzük, hiszen ugyanazon helyiségben is több az igazán csak egymással összevetve megmagyarázható különböző korú és fejlettségi fokot képviselő egyszerű vagy összetett, egyetlen vagy több szerepet teljesítő darab. Ugyanakkor nem téveszthetjük szem elől azt sem, hogy az egyes tárgyak megépítése, használata és művészi értéke egyaránt csupán a lakásbelső egészében elfoglalt helyük ismeretében nyer teljes értelmet.

Éppen ezért a lakásbelső vizsgálatánál már az egyes objektumok kategóriánkénti sorbavétele előtt meg kell ismerkednünk ezek természetes csoportosulásának rendjével, a lakás hagyományos berendezésével. Ezt követően a lakásbelső életben és a lakásbelső alakulásában egyaránt elsőrendű, meghatározó objektumot, a tüzelőt kerítjük sorra, hogy majd rátérjünk a lakás leltárának egyéb darabjaira, mindenekelőtt a bútorokra, s ezekkel kapcsolatban más berendezési tárgyakra is.

### 1. A LAKÁS BERENDEZÉSE

Amilyen kevés és nem lényegi eltéréseket látunk a Kis-Küküllő vidéki magyar földművesek hagyományos sövényfalú, szalmafedeles házainak külső képénél és alaprajzi beosztásánál, éppoly egységesnek mondható a lakóházak hagyományos berendezési elve is.

Nekünk már nem állott módunkban rekonstruálni a valamikori egysejtű hajlék berendezését; ilyen „külső házatská”-kat a XVIII–XIX. század fordulóján kelt összeírás is már csak özvegy zselléraszonyok menhelyeiként említ, berendezésükről pedig, nyilvánvalóan, a mégoly idős adatközlőink sem nyújt-

hattak érdemleges felvilágosítást. Ennek ellenére indokoltan feltételezzük, hogy a kizárólag sárral, sövényvel és nehezen megmunkálható tölgy- és cserefával építkező ősök lakásberendezésében is a központi szerepű tűzhely mellett ennek sár padkáját és a padka folytatásaként a falak mentén is rakott sár töltéseket használhatták elsősorban bútor gyanánt: fekvő-, ülő- és tartó-helyül. Lapádon még mi is találtunk olyan házat, amelynek pitvarában a *tűzhelyen* és *padkáján* kívül, az ajtó mögötti sarokban is volt egy 70 cm-es sugarú, negyedkör alapú alacsony sár *padka*, melyet itt a vizesedények tartóhelyéül használtak. A régi házak előtt általános, és gyakran több oldalon is emelt sár *töltés* pedig nemcsak tartóhelyül, hanem szép időben padként is szolgált egyes ülőmunkákhoz, sőt heverőhelyül is az öregeknek. S ha mindezekhez hozzávesszük azt az általánosan tapasztalható szabályt, hogy az újabb bútortípusok bevonulásával a régiek a lakóhelyiségen kívül (fészerbe, eresz alá) kerülnek, a ház körüli és egyéb sár töltéseket, padkákat jogosan tekintjük a házbeli deszkabútorok elterjedése előtti ősi bútorok maradványainak.

Ezek után érthető, hogy „háztűznézőnket” mi is a tüzelővel kezdjük. A tüzelő, amellyel hogy magasztott tűzhelye, padkája a legelső fontos „bútorok”

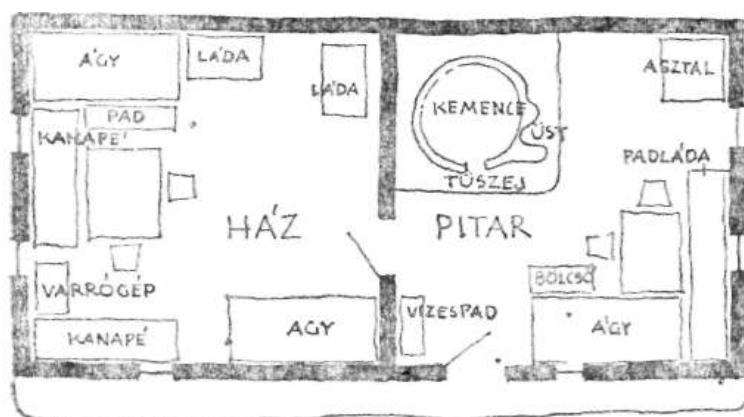

b



1. Lakáselrendezés: a) sarokra rendezett *pitar* és részarányos elrendezésű *ház* (szoba), Hari (Kocsis József öreg háza); b) sarokra rendezett *elsőház* és részarányos elrendezésű *hátsóház*, melyet később toldott egyik örökös a házhoz, Nagykend (özv. Kócsár Istvánné 1854-ben épült szalmásháza).

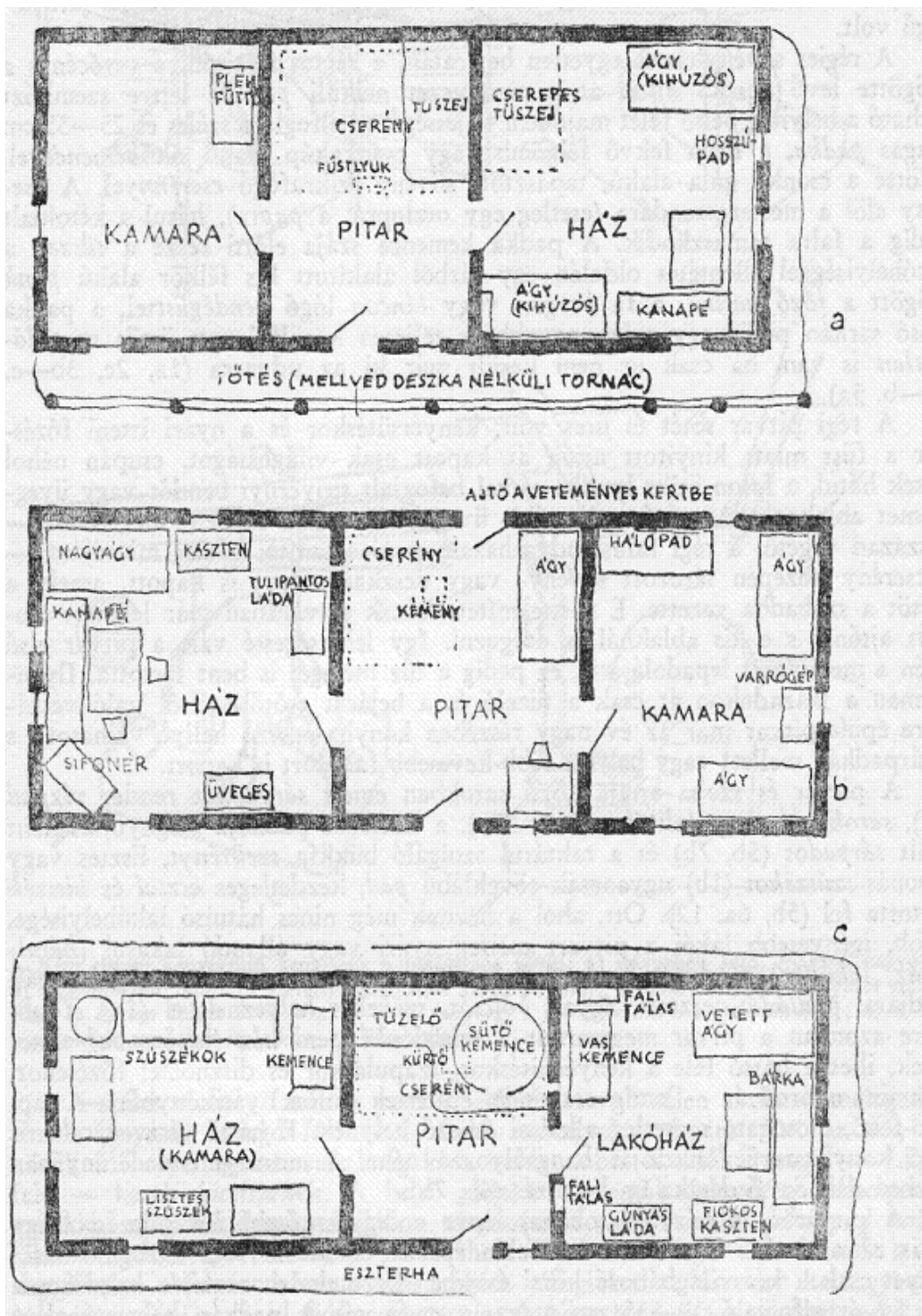

2. Lakáselrendezés: a) sarokra rendezett ház, Sáros (Pataki Istvánné Zöld Mária régi szalmásháza); b) részarányos elrendezésű ház és fekvőhelyekkel berendezett kamara és pitar, Gogánváralja (1770-ben épült ház); c) részarányos elrendezésű lakóház, amely a kamarából alakult, és kamara-gabonásként használt ház, Királyfalva (Székely János Zöld régi sövényfalú, -mennyezetű és -csonkájú háza).

kiindulása, a lakásbelső legősibb, helyhez kötött, terebélyes és központi objektuma lévén, valamint sokoldalú szerepénél fogva egyúttal az egész hagyományos lakásbelső alakulása és rendje szempontjából meghatározó jelentőségű volt.

A régies sövényházak egyetlen bejáratán, a rácsos félajtón, a *verőcén* s a mögötte levő deszka *ajtón* át a mennyezet nélküli *pitvarba* lépve szemközt látható a helyiség belső felét majdnem teljességében elfoglaló széles és 25–35 cm magas *padka*, a rajta fekvő félgömb vagy csonkakúp alakú *sütőkemencével*, fölötte a csonka gúla alakú, tapasztott sövény szikrafogó *cserénnyel*. A cserény elöl a mestergerendára (esetleg egy oszlopra, a *papra*), hátul s kétoldalt pedig a falra támaszkodik. A padka kemence szája előtti része a *tüszej*, a lakóhelyiséggel ellentétes oldalán egy sárból alakított kis félkör alakú *ponk* mögött a *főző katlan*, a fa *horgon* vagy *láncon* lógó *vendégüsttel*, a padka belső sarkán pedig egy még nagyobb és teljesen körülfalazott üstös *szapulókatlan* is van, ha csak ez nem került már ki az udvarra (1a, 2c, 3b–c, 4a–b, 5a).

A régi pitvar sötét és üres volt, kenyérsütéskor és a nyári itteni főzés-kor a füst miatt kinyitott ajtón át kapott csak világosságot, csupán néhol tetek hátul, a falon ütött lyukba sárral befoglalt tenyérszerű bennőt vagy üveg-szemet ablaknak. Az ajtó mellett kis üveglak csak ott jelent meg, ahol – a század végétől a régi falusi udvarházak, papi s tanítói házak mintájára – a cserény közepén sározott sövény- vagy *deszkekéményt* is kapott, amely a füstöt a szabadba vezette. E füsttelenített házak pitvarában már lehetett csukott ajtónál s e kis ablaknál is dolgozni. Így lehetségessé vált a pitvar első felén a mennyezet lepadolása is, ez pedig a tűz melegét is bent tartotta. Ilyenformán a századokon át csak a tüzelő és a bejárat esőtől-szélről való védelmére épült pitvar már az év nagy részében konyha-étkező helyé válhatott, s a sárpadkák mellett vagy helyett több-kevesebb fabútort is kapott.

A pitvar és szoba ajtaja közti sarokban emelt *sárpadkát* rendes *vízpad* (1a), *sarokpolc* vagy *falítálas* (36b, 37b), a kemence padkája megnyújtásaként épült *sárpadot* (5b, 7b) és a raktáru szolgáltató bükkfa *szekrényt*, lisztes vagy gabonás *szűszékot* (1b) ugyancsak cöveklábú *pad*, kezdetleges *asztal* és *kisszék* váltotta fel (5b, 6a, 12). Ott, ahol a háznak még nincs hátulsó lakóhelyisége, újabb, igényesebb lakói a pitvart esetleg nyári vagy állandó lakásul (*hátsóház*, *lakóház*) rendezik be: a külső ablakos sarokba, a régies lakószobák módjára, *padládát*, *asztalt*, *ágyat*, *bölcsőt*, *székeket* helyeznek el (1a). Többnyire azonban a pitvar megmaradt a tulajdonképpeni ház (lakószoba) előterének, illetve hátsó fele a kenyérsütéskor, szapuláskor és disznóétel főzésekor, valamint nyáron át – amíg csak nem építettek külön nyárikonyhát – napi sütő-főző, mosogató s esetleg alkalmi étkező helynek. E hátsó rész egyre erősödő konyhaszerű funkcióját hangsúlyozza néhol a mestergerenda irányában részben elkülönítő deszka ív, boltozás (6b, 7b).

A pitvarból a *házba* (szobába) lépve a legjelentősebb berendezési tárgy itt is az ajtós fal tágasabb belső felén épített tüzelő. A régi házbéli tüzelő, melyet csak a két világháború közötti években kezdtek lebontani, a helyiségnek kb. 1/6-át elfoglaló 30–35 cm magas, cserefa rámas padkán helyet foglaló *tüszej*. A tűzhely fölé itt cserény helyett lefordított láda alakú csempe *kájhát* vagy *cserepest* építettek, amelyből a tűzhely itt összegyűlt füstje egy kürtön át oldalt (a pitvarbeli cserény alá), vagy egyenesen föl (a padlásra) távozott (9).

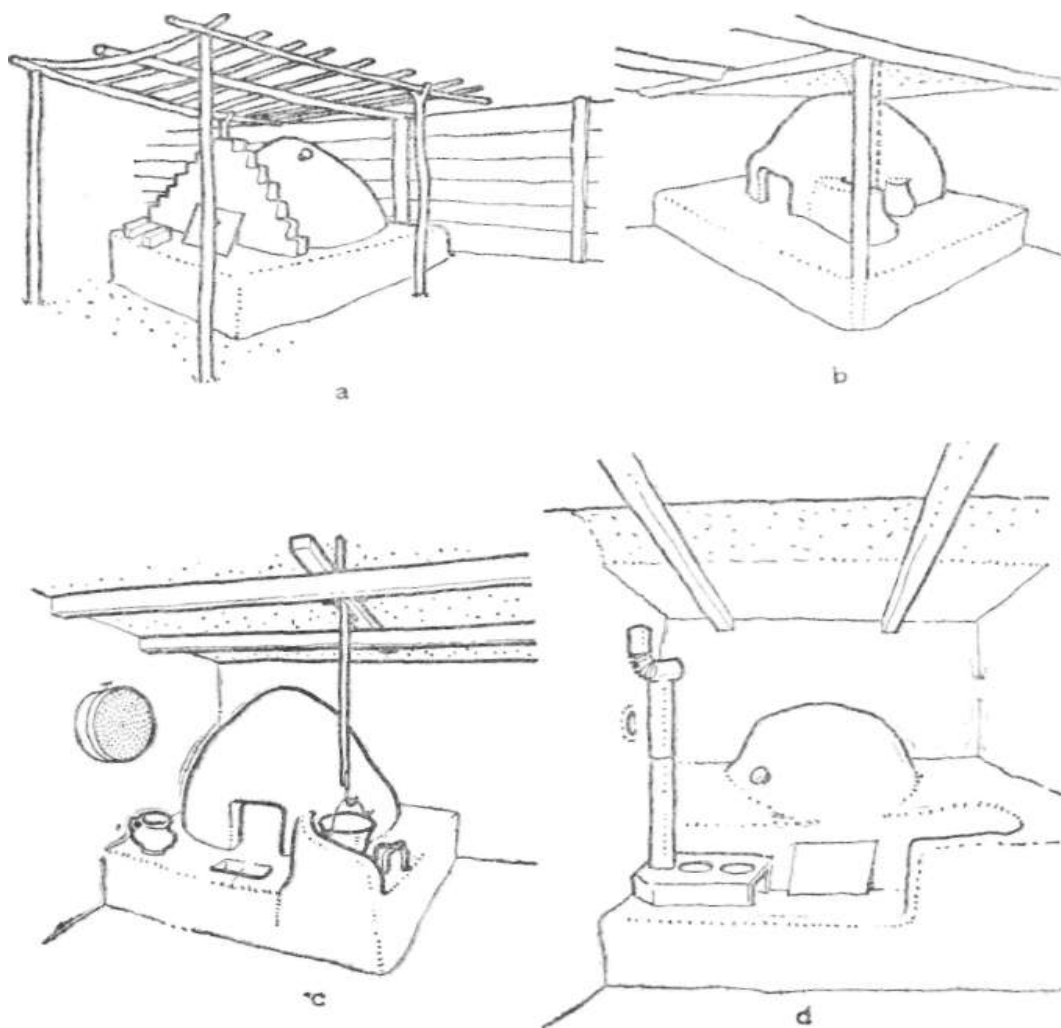

3. Régi típusú kenyérsütő kemencék a lakóházon kívül; a) udvarbeli *sütő*, Marosszentgyörgy; b) *nyárikonyha*, Hari (a *cserény* gerendáját tartó *pappal*); c) *nyárikonyha* mennyezet nélkül, Hari (a *katlan* fölött a *vasfazakat* tartó *fahorog*, a *kemence szája* előtt *hamujuk*); d) a házhoz toldott *cserényes nyárikonyha*, Sövényfalva.

A széles tűzhely faromás pereme ülőhely is volt télen a tűznél melegedők, ennek fényénél faragó férfiak és fonó asszonyok számára. Ezt az ősi, tűz körüli ülőhelyet egészítették még ki a befűrt lábú, hosszúkás vagy – Lapád felé – kerek *kicsiszékek*. A belső oldalon az egyik felével a tűzhelyre, a másikkal meg két becsapolt lábön támaszkodó cserefa palló *pucikpad* volt a fázós öregek kedvelt heverője s a tűzhelynél tevékenykedő nők étkező- s mosogatóhelye. Helyét azonban már régóta elfoglalta az asszony kelengyetartó *tulipántos ládája*, majd *fiókos kasztenje*. A következő sarok viszont a virágos festésű és hímes ágyneművel, tollúval töltött bélésű, varottas csúpú *derékaljak*kal és *párnákkal* magasra vetett *nagyágy*, vagy *vetettágy*. Hogy a nagylány vagy menyecske *kiállítás*a (hozomány) „többet mutasson”, a régiek az ágy lábait felfelé még egy-egy odakötözött karóval megnyújtották, s az erre

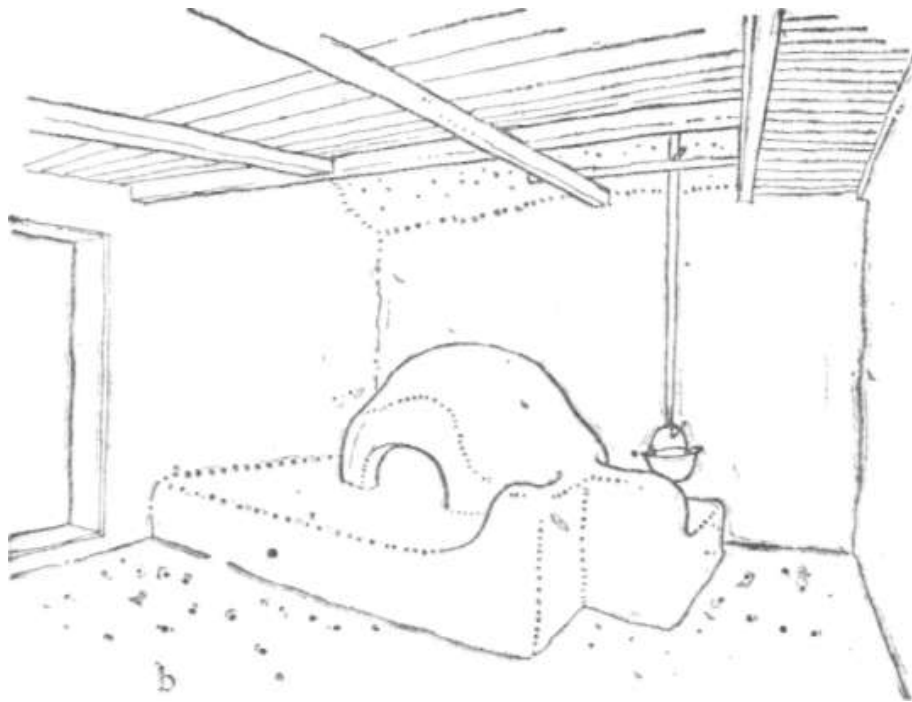
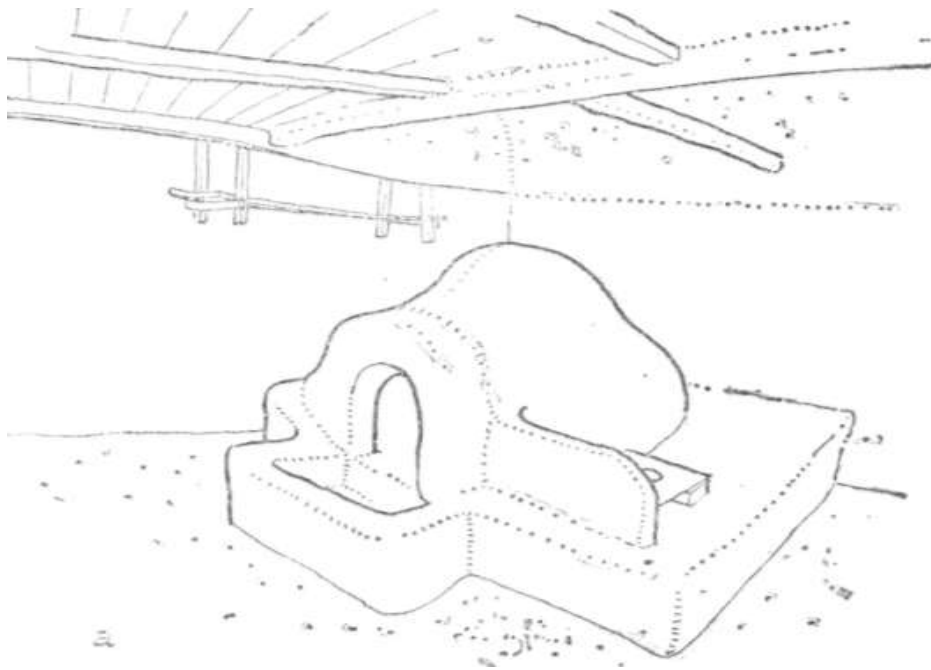

4. Pítvarbeli sütőkemencék: a) Királyfalva (a kemence fölött *sajtszárító* pole); b) Péterfalva (1840-ben épült a ház *pítara*; az üstöt később *tégla lábakra* helyezték);

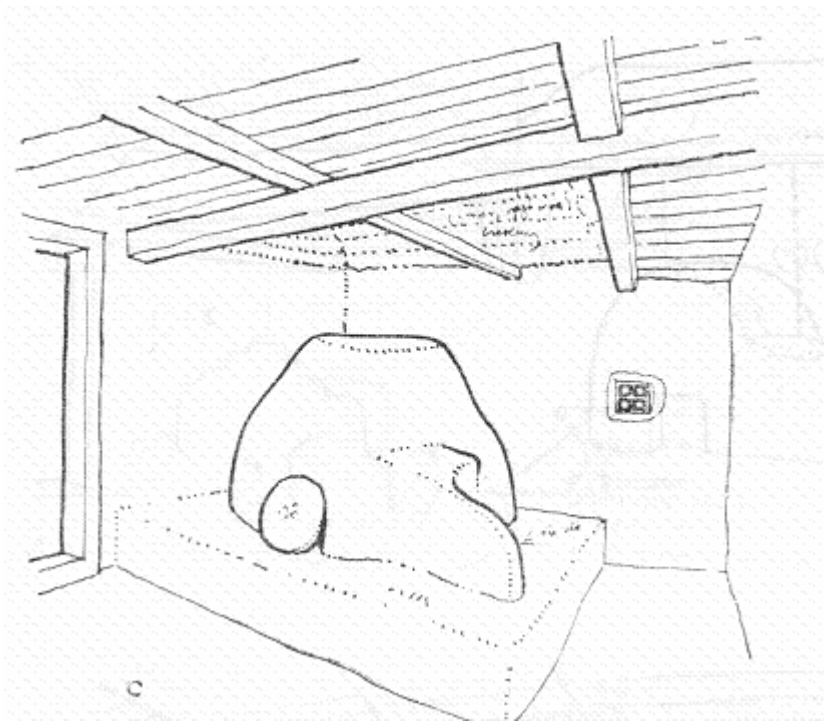

4c. Lapád (a kemence szája előtt *kő*, előtte *tüszej*, oldalt *tüzeltő* – a láncon lógó *üst* vagy *vasháromláb* helye –, fölötté *vájokolt fonású cserény*).

fektetett deszkázatot letakarva díszes lepedővel, erre rakták fel két-három sorban a varrottas párnákat s így azok egészen a padlásgerendáig értek. Az ilyen magas ágyak természetesen e „mennyezete” alatt aludtak. A magaságy megvetésekor az ágy elé helyezték *karospadra* (hátságpad), vagy utóbb ide helyezték támlásszékekre állítottak; lefekvéskor ugyanezek lépcsőül szolgáltak (29, 30).

A tűzhelyes és a vetettágyas fal hosszában, fent a mennyezetgerendához kötött vízszintes *rudak* húzódtak. Ezek közül a tűzhely fölöttin télen a kisgyermek mosott lepedőinek és az átnedvesedett ruháknak szárító rúdja volt, míg az ágy fölötti rúdra, „mióta csak tudják”, mindig díszként vetették a piros- vagy kékcsíkos *rúdravaló* kendőket.

Az ajtóval szemközti ablakos főfal aljában a korábbi *hosszúpadot* már száz éve felváltotta a ruhatartó fedeles *hosszúláda* vagy festett hátság *padláda*, majd ezt is – a századforduló táján – az éjszakára ágyak kihúzható rövidebb *kanapé* vagy *bárka*, a melléje helyezték *fiókos kasztemel*, *varrógéppel*, *sifonérral* (1, 2, 33, 36a). A mestergerenda alatt volt a *tükör* hagyományos helye, amely köré utóbb még családi fényképek is kerültek, az ablak mellett vágott vakablakba pedig orvosos *tékát* helyeztek (36, 38). Az ablak fölött (a szomszéd fal menti rúd magasságában) húzódott a hosszú *fogas* kancsóknak, felső rájája mögött tányérok. A hagyományos kancsós fogast meg a kendőtartó rudat a századforduló tájától kezdve felváltotta egy-egy sor tányér, közvetlenül a falba ütött vasszegekre akasztva. Ez évekig vezethető vissza az Enyed felé eső falvakban az a szokás, hogy – a drapériával keretezett empire medalionok mintájára – a *falitányérok* köré kendőket is akasztottak.

A helyiség közepén húzódó *mestergerenda* ablak felőli vége ugyancsak egyben „bútor”-ként is szolgált. Rászegezték az asztalnál étkezéskor szükséges evőeszköztartókat: oldalt a *kalánytartót*, alul pedig a *késtartót* vagy a *kés-*

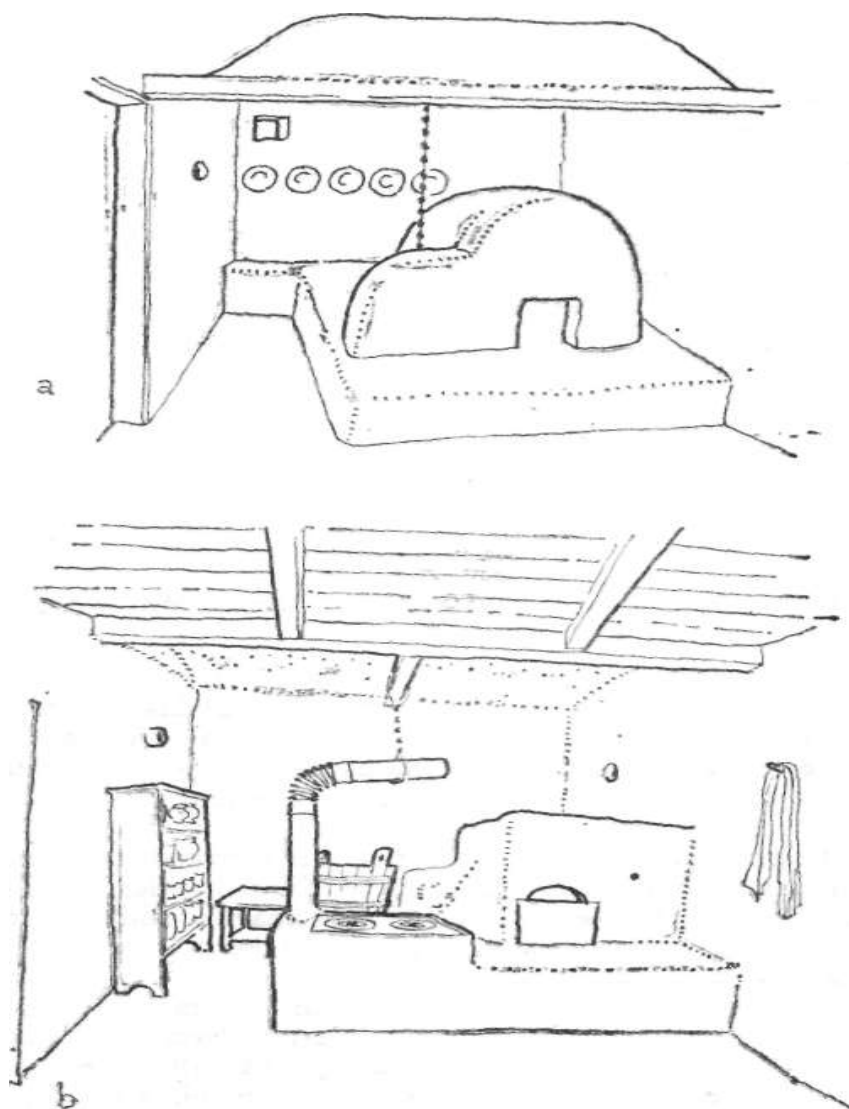

5. A félgömb alakú kemencéket felváltó kemenceformák a pitvarban: a) negyedgömb alakú kemence, Magyarlapád (az üst láncon lóg); b) lapos tetejű kemence, Sövényfalva (a katlant már plattenes *fűttő*vel cserélték fel).

*villatartót* (39); a mestergerenda teteje könyvespolc volt a Biblia, kalendáriumok s iratok számára, a fölötte levő mennyezetgerenda és deszka közti rés viszont a pénz és egyéb értékek *dugi* helye volt.

A helyiségnek a töltés vagy tornác felőli oldalán folytatódtak a népes család tagjai számára szükséges további fekvő- és ülőhelyek. Mivel az ajtón benyitva elsősorban a tűzhelyes-vetettágyas és a kanapés oldalak ötlenek szembe, a tornác felőli oldal pedig az ajtó „árnyékában” marad, itt voltak elhelyezhetők a főbb helyekről már „lecsúszott” olyan bútordarabok, mint



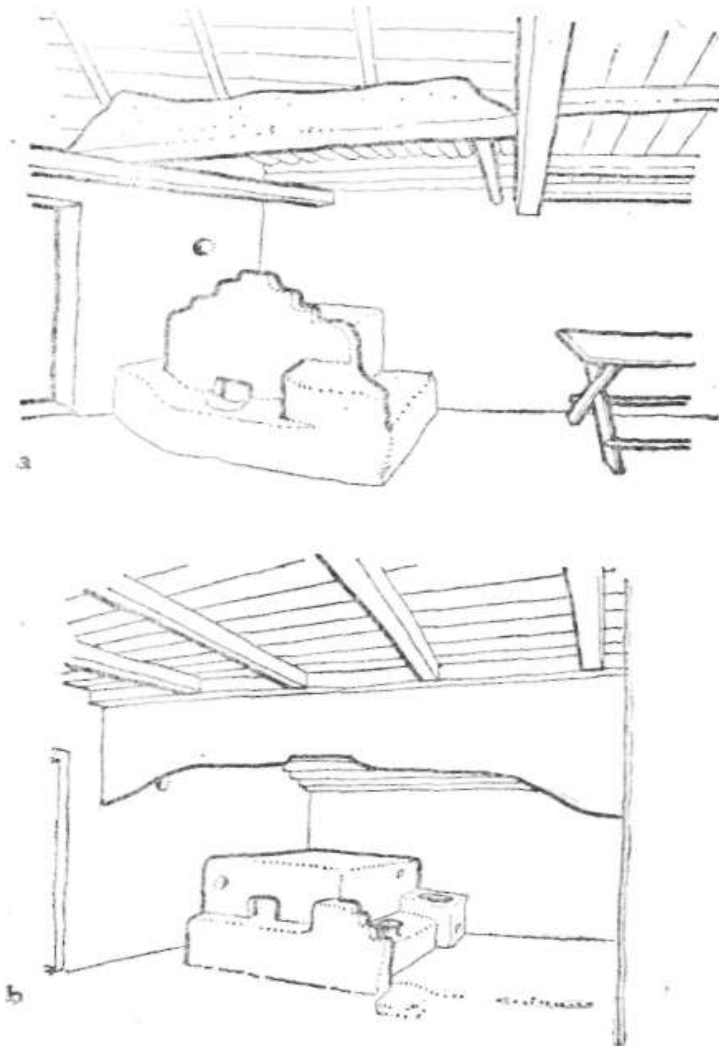

6. Pitvarbeli lapos tetejű kemencék, Vajasd: a) a kemence fölötti *cserény* hasábfákból rakva; b) a pitvar belső (kemencés, fűstös) részét félig deszkafal különíti el a külső, belépő résztől; a gerendákból rakott *cserény* közepén deszkekémény van.

a régi *hosszúpad*, *pad*, *padszék*, *karszék* s az ajtó által teljesen eltakart régi-módi *kiságy*, az öregasszony rendszerinti fekvőhelye, s végre az ajtó mögötti sarokban somfa szegekre akasztva a *falitálas*, *kalányos*, *sótartó*, *törülköző kendő*, téli felöltő.

Szándékosan hagytuk utoljára a berendezés egyetlen olyan fő bútort, amely az utolsó száz év folyamán a régi házakban is helyet változtatott. Az *asztal* régi helye – mint azt még itt-ott a lakószobában (1b, 2a, 36), de már inkább csak az öregek lakásául berendezett pitvarban (1a) láthattuk – a főfal és tornác felőli fal által képzett ablakos sarok volt. A főfal két világító ablakkal való építésének divatjával, valamint a díszes rövid *kanapé* (*bárka*) ide helyezésével viszont már az asztal is a főfal közepe irányába kíváncsozott (2b–c, 1a: ház, 1b: hátsóház).

Az ősi tűzhelytől kiinduló sárpadka-rendszernek különböző padfélékre s más bútorokra való „feldarabolása” a házbeli élet fokozatos differenciálódá-

sával és igényesedésével áll összefüggésben. A már viszonylag fejlett házbeli élet alakította ki a lakásbelső különböző rendeltetésű gócait is, amelyek a régi kis házakban valójában egy-egy mai szoba szerepét töltötték be. Így jött létre mindenekelőtt a középről az ajtós fal felé húzódó tüzelő körül a sokoldalúan használt „konyha” szerepét betöltő tűzhelyes sarok, amelynek helyét indokolta egyrészt a tűzifa könnyű idehordása és a tűzhely körül gyült szemét könnyű kitakarítása a közeli ajtón át, másrészt a még meleg, tűzveszélyes füstnek a falon át a pitvar szikrafogó cserénye alá, vagy pedig a pitvar építésével megnyúlt padlástérnek (a gyúlékony fedéltől távoli) közepe tájára való vezetése. A tűzhely melegében részesülő szomszédos sarok irányában alakult ki a „hálószoba” szerepét betöltő ágyas sarok, központjában az ajtón belépőnek első pillanatra szembeötlő díszes vetett ágy, a fiatalasszony vagy az eladó lány legfőbb hozománya, *kiállítás*. Az utca és az udvar felőli ablakos falak szegletében találkozó padok elé viszont mai méretűvé nőtt asztal került, s létrejött így a jól megvilágított ebédlő, vendégfogadó, olvasó-író hely, a többszobás lakásaink „nappali”-jához hasonló funkciót betöltő asztalos sarok. Végül az öregasszony vagy beteg családtag ajtó mögé rejtett ágya és különféle, kamarába vagy félreeső helyiségbe kívánczó tárgyak sarka következett.

A ház hátulsó végén, a pitvarból másik irányba nyíló *kamara* építése már a múlt század elején általános volt. Itt állottak a házból kiszorult és már a pitvarban sem férő bútorok, különféle más avult tárgyak s tárolóedények (üst, kártya, cseber, korsó, fazék), gabonás szuszék, tekenyő, lapító, sütőlapát, vizes légely és különféle mezei, famegmunkáló és fonó-szövő eszközök. A módosabb gazdák aztán e kamarát, esetleg még szélesítve, ablakkal is ellátva az akkor megjelent öntött *vasfűtő* és az elavult bútorok behelyezésével, már mintegy száz éve „befogták” lakóháznak s az eredeti (utca felőli) lakóhelyiség, immár *elsőház*, felszabadult a „cifrább” bútorok (barka, festett ágy, kihúzó asztal), varrottas ágynemű, vagy ha volt eladó lány, annak bútorai s egyéb kelengyéje elhelyezésére és más, inkább kamarába illő dolgok (pl. élelem) raktározására. Az ilyen elsőházat aztán legfennebb sátoros ünnepekkor, családi ünnepek és kalákák alkalmával rendezték el a látogatók fogadására. De gyakran a legszegényebekben is előfordult a kamara hátulsóházzá alakítása, ha valamelyik nagyobb házasodó fiú nem tudott magának külön házat építeni. Ilyenkor a szülő vagy a szülőkkel maradó legkisebb fiú segíteni tartozott a házasodót, hogy a ház hátsó felében magának külön lakóhelyiséget építsen. Természetesen ez utóbbi esetben már az „első” és „hátulsó” helyiség berendezése teljesen önálló, lényegében azonos volt, nem úgy, mint a tehetősebbek „kétszobás” házainál, ahol a két helyiség egymást kiegészítő szerepet és különböző berendezést kapott.

A sövényházak gyenge *hijuja* (padlás) nem volt alkalmas nagy terű raktározására. Elég volt itt tartani, eltergetve, az udvaron levő kasba nem férő *gabonát* (törökbúza) és még legfennebb egy belül tapasztott *kasban* a téli paszulyt. Ezzel szemben a ház előtti régi keskeny töltés helyén száz éve építeni kezdett *tornác* már alkalmas volt a gabonás vagy lisztes szuszék tartására, sőt nyári hálóhelynek is, a Maros–Kis-Küküllő közti falvakban pedig szokásossá vált, hogy a tornác hátsó felét elfalazták külön élelmiszertartó *szalonnás kamarának*.

A lakásigény, valamint az anyagi és technikai lehetőségek növekedésével a kis lakás berendezése sokáig csak sarkok szerint differenciálódott, az utóbbi

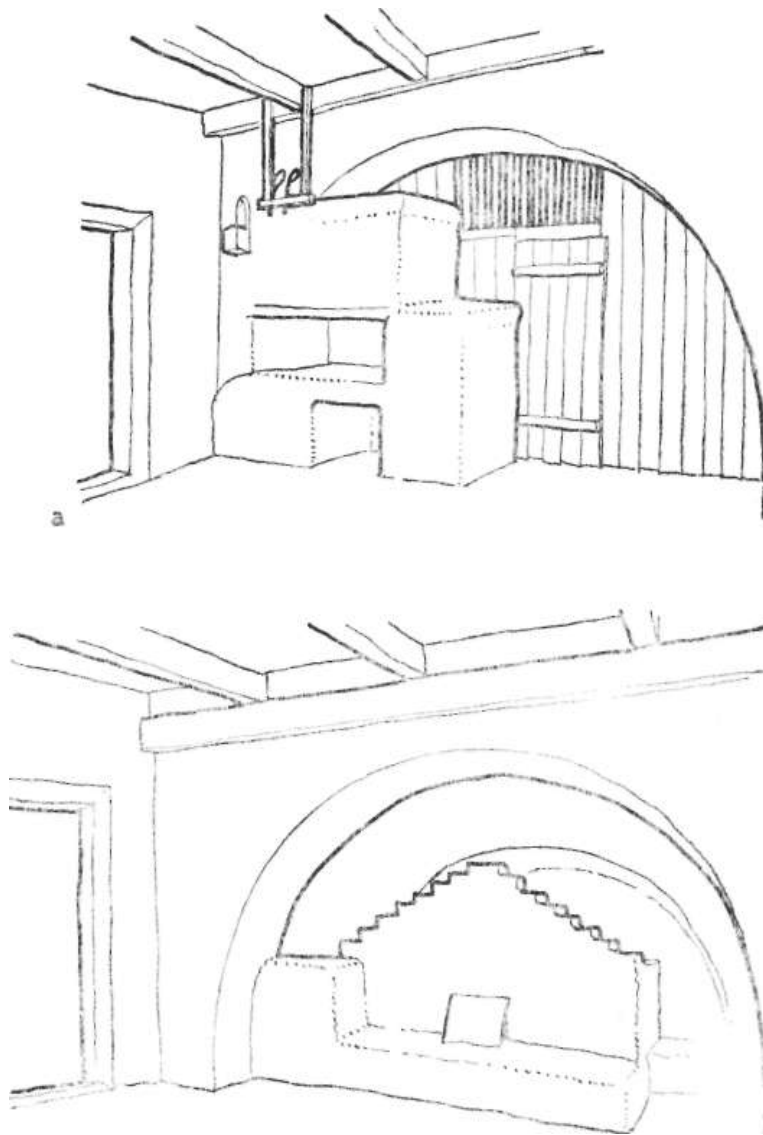

7. Tűzelők a pitvar félig elválasztott hátsó felében, Nagykend: a) a kemence az ajtós deszkafal mögött; b) a pitvar téglaboltozású hátsó fele a lapos kemencével.

száz év folyamán aztán egyre több helyiséget is létrehozva kiterjed a pitvarra, majd a kamarára, illetve hátulsóházra és a tornácra, mígnem a század első felében épült különálló kis nyárikonyha vált a régimódi tűzelők, bátorok s velük együtt a valóságos otthoni élet színhelyévé. Az utóbbi két-három nemzedék két- és háromszobás, konyhás és (üvegezett) verandás „vinkli” él „blokk” típusú házai (a családok állandó tartózkodási helyéül szolgáló nyárikonyhák mellett) már alig állnak kapcsolatban a földműves, illetve – újabban – a szövetkezeti paraszt és a dicsői gyárakba járó munkáslakosság valóságos lakásigényével. E téres és az év nagy részében lakatlan s télen is csak részben lakott épületek jórészt nélkülözik a használatra szánt berendezési is, jobbára csak újdivatú, sorozatban gyártott bútorgarnitúrák kietlen rak-

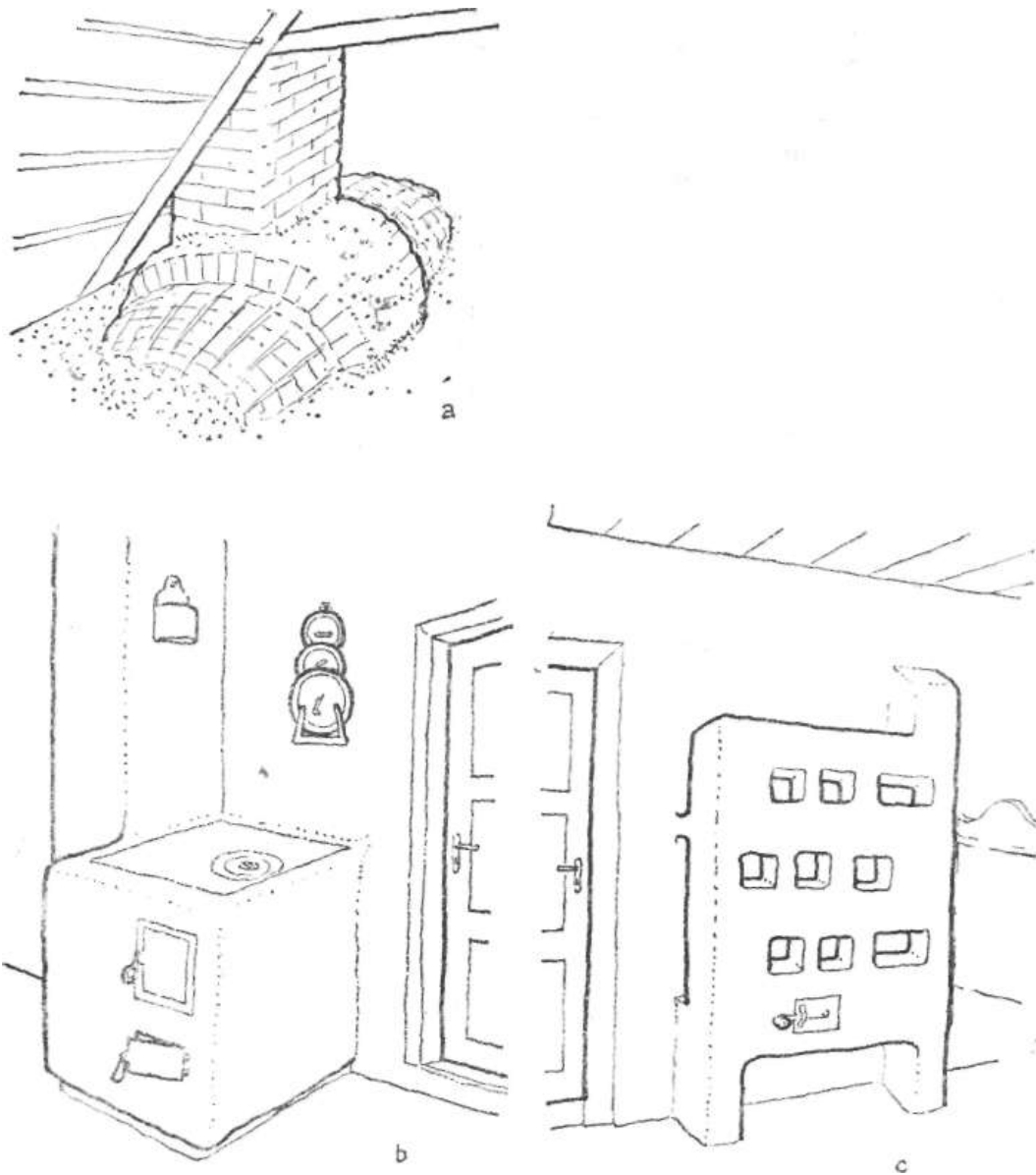

8. Téglapítésű tüzelő-részletek: a) téglaboltozatos cserény és kémény látható része a padláson, Nagykend; b) kívülről fűtött *dombai kemence*, Ózd (id. Horváth István): a konyhai kémény mellett rakott plattenes főzőkemence, ahonnan a szobabeli kemencét is fűtik; c) a téglából rakott, kanyargós füstjárató dombói kemence, alul koromajtó, fent a kéménybe vezető kürtő.

tárai. Az újabb falusi lakóház és berendezése a Kis-Küküllő vidékén is az életmódban bekövetkezett roppant változások korának jellegzetes termékei.

A hagyományos kötöttségeitől már elszakadt, de új kialakult életmódot, megállapodott közösségi életet még nélkülöző lakosság számára az új lakás egyelőre inkább csak a család összkeresetét kifejező státuszszimbólum, fitogtató divat, mintsem valóságos igényt kielégítő otthon. Az új típusú népi lakásbelső itt is megállapodott életmódot feltételez, s így végleges kialakítása még a jövő nemzedékre vár.

## 2. A TÜZELŐ

A pitvaros ház hagyományos lakásberendezésének lényegét és központját képező tüzelőrendszer emberemlékezet óta a következő fő elemekből áll: a pitvarbeli *sütőkemence*, főző s esetleg szapuló *katlannal* és a fölötte levő füstfogó *cserénnyel*, amelyet esetleg kivezető *kéménnyel* is elláttak, valamint a lakóházbeli kandallószerű *tüzelő kemence* és a többnyire melléje épített plattenes *fűtő*.

Mindezeknek számos emberöltővel korábbi írott emlékeivel is találkozunk. A sütőkemencét már a legkorábbi helyi feljegyzések is a pitvarban említik, s bizonyos, hogy a XVIII. században már itt is befejezett volt a kemencés pitvar kialakulása. 1753-ban Dombon a tanítói lak pitvarbeli sütőkemencéjének felrakását említik (az egyházközség kiadásai közt). Ugyancsak a XVIII. századi állapotot jelzi az itteni 1803. évi összeírás is, amely a legtöbb zselérház pitvarában talál sütő „kementzét”, egyikkel kapcsolatban még „pálinka főző katlan”-t is, a sütőkemencék fölött pedig több ízben „vesszőből font füstfogót”, illetve „tserényt” említ. Ugyanakkor a falusi köznemesi és városi polgári házakéhoz hasonló beosztású papi és tanítói lakások pitvarai már mindenfelé kéményes cserénnyel épültek. Így pl. 1763-ból a vajasdi „parochiális ház kéményéhez” való vessző vágásáról, kerteléséről, sár csinálásáról és tapasztásáról értesülünk (Számadások), egy nemzedékkel később, 1794-ben pedig a dombói presbitérium határozatot hoz arról, hogy a tanítói ház után „a papi háznál is... kéményt tsináltat”-nak (Határozások). 1822-ben Gogánváralján a papilakhoz fonott és tapasztott „kémény” épül (Számadások), 1834-ben Dombón „a papi ház kéményének tsinálásához... a fát Megyesről veszik” (Határozások).

Míg az 1697. évi adat még csak épp említést tesz a dombói mester (tanító) „kementzéről”, egy nyolc évvel későbbi feljegyzés már jelzi, hogy akkortájt a házbeli kandallószerű tüzelőt nevezték egyszerűen kemencének, s megtudjuk még, hogy a falubeli parókia „kementze tsinálói” a szükséges „kályhákért” (csempékért) ugyanannyit kaptak, mint a „tsinálásért” (Számadások 1705). A XIX. század elején Gogánváralján az egyházi épületekben a „zöld kályhás kementzék”-et ugyancsak a szakember, „fázekas”, illetve „mesterember” „rak”-ta (Számadások 1817, 1822).

Hasonlóan mesterember műve lehetett az 1788-ban épült dombói parókia „lakó Ház”-ában állított „zöld kájhából való... kementze, fűtőjével együtt, mely egyszersmind az oldal Házat is melegíti” (Javak összeírása 1803). Értékes adat ez a környéken azóta elterjedt *dombai kemence* néven ismert tüzelő talán legelső modelljére, melynek lényege, hogy az egyik helyiség (konyha) plattenes fűtőjétől hevítik a mögötte levő szoba vak-kályháját. A sárosi iskolában (classis) rakott tüzelő kemencéhez viszont 1832-ben „vas ajtót” készíttetnek, ami figyelemre méltó adat a kandallószerű tüzelő kovácsoltvas-ajtós fejlődési változatának Kis-Küküllő vidéki létére (Protocollum 1832). Eme ajtós kandalló szélesebb körű elterjedésének azonban gátat vetett az, hogy egy emberöltő múlva már tért hódítottak a városról hozatott gyári „értz fűtők” pl. a dombói Jegyzőkönyv 1863-ban két ilyen esetet is említ). Ilyen *vasfűtő*, vagy *ércfűtő* került nemsokára a módosabb, majd más parasztcsaládok háromosztású házainak egyik szobájába is.

A Kis-Küküllő vidéki lakóház hagyományos, kandallószerű „tüzelő kemencéje” változataival a XVIII–XIX. századforduló táján már a parasztság

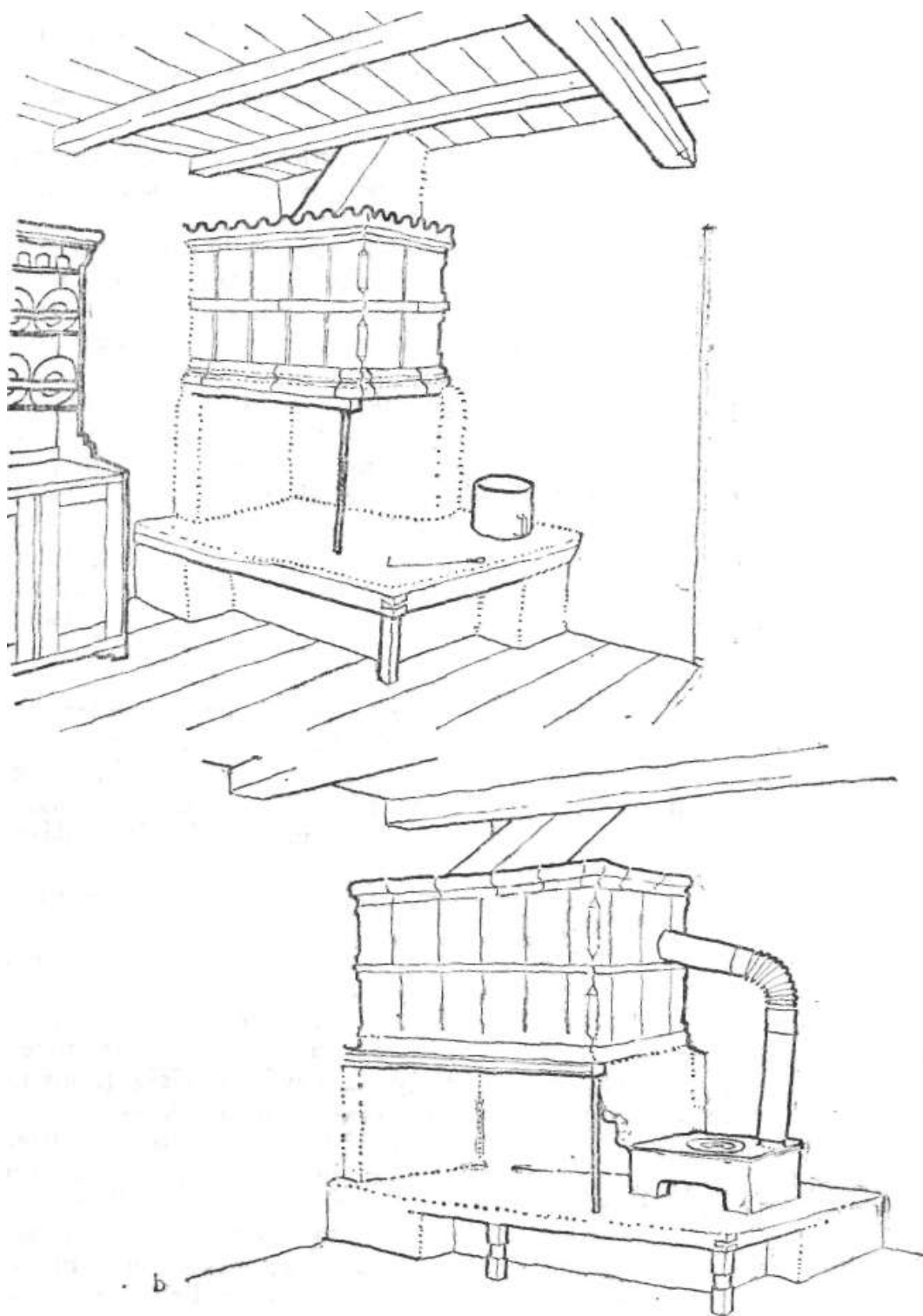

9. Házbeli kandallók, Nagykend: a) a tüzelő részei: *tüszej* cserefa lábbal és rázával, *vájog* szigetelő fal-részre és *vaslábra* rakott füstfogó *cserepes*, két sor *kájhával*, alsó, középső és felső *párkánnyal*, mögötte üresen hagyott *sutuval*, tapasztott deszka *kürtővel*; b) a cserepes mellé már *fűtőt* is építettek.

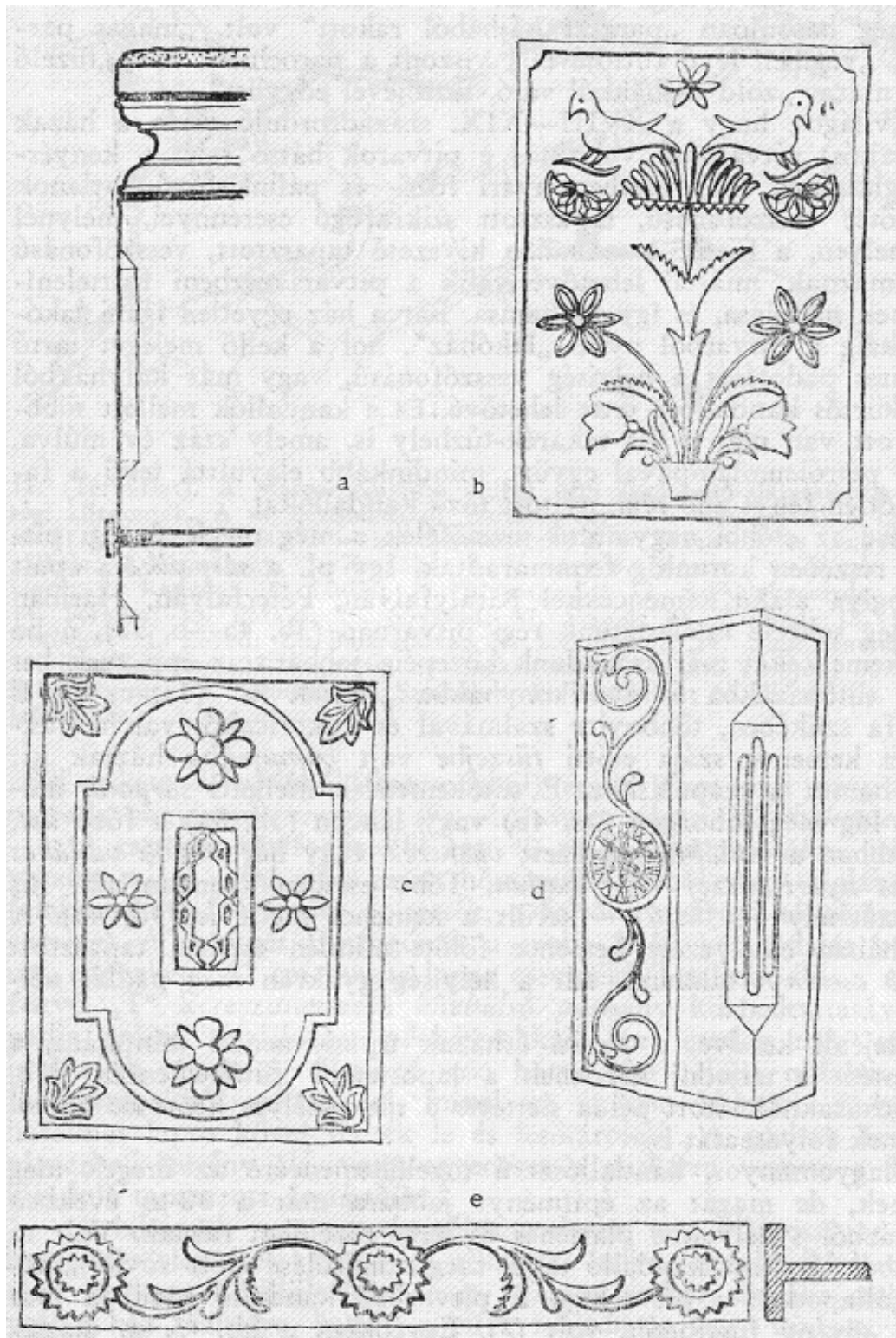

10. Kandallórészetek: a) csempék rakása; b–d) makfalvi eredetű zöldmázos kályhacsempék és e) középső párkány, Nagykend.

legszelesebb körében találkozunk. Így pl. a dombói egyházi javak 1803. évi összeírásában számbavett 9 zsellérházból kettőben kezdetlegesebb „vesszőből font”, a többi hétben pedig már „paraszt kájhákból rakott” „tüzelő kementze” volt; utóbbiak közül háromnak ugyanakkor még takaréktűzhelye, „füttője” is volt, amelyek közül kettő ugyancsak „paraszt kájhákból”, egyik pedig „kövekből készült”. Az iskolahelyiség, a „classis”, és a tanítói lakóház tüzelőkemencéje ekkor még hasonlóan „paraszt kájhákból rakott” volt, „magas párkányra” készítve, „végiben lévő füttőjével”, viszont a parochiális ház „tüzelő kementzéje” már mázas „zöld kájhákból való, füttőjével edgyütt”.

Ennyiből is világos, hogy a XVIII–XIX. századforduló táján a házak már mind zárt (ajtós) pitvarosak voltak, s e pitvarok hátsó felét a kenyérsütő kemence foglalta el, több esetben nyári főző- és pálinkafőző katlanok társaságában, fölötté vasszőfonású, tapasztott szikrafogó cserénnyel, melynél már, módosabb helyen, a füstöt a szabadba kivezető tapasztott, vasszőfonású kéményt is alkalmaznak, miáltal lehetővé válik a pitvar részbeni füsttelenítése, mennyezetének padolása, és így lakhatása. Bár a ház egyetlen igazi lakóhelyisége még sokáig a pitvarból nyíló „lakóház”, hol a kellő meleget tartó mennyezet tökéletes padolását a helyiség vasszőfonású, vagy már kályhákból rakott füstfogós-kürtös kandallója tette lehetővé. És e kandallók mellett többnyire mindenütt ott van már a kis takaréktűzhely is, amely száz év múlva, az akkor terjedő petróleumlámpával együtt, mindinkább elavulttá teszi a faprédáló és egyenlőtlen fényt adó régi, nyitott tűzű kandallókat.

Ennek ellenére az előbbi nagymúltú tüzelőfélék a még meglévő régi pitvaros házak egy részében korunkig fennmaradtak. Így pl. a *sárpadkára* épült félgömb vagy boglya alakú kemencékkel Királyfalván, Péterfalván, Hariban vagy Lapádon még sokfelé talákoztunk régi pitvarban (3b, 4a–b, 5a), noha e terebélyes sütőkemencéket már századunk közepéig jobbára az épp ezek befogadására épült sütőházakba és nyárikonyhákba „rakták ki” (3a, c, d). E sütőkemencéket, fa szükében, többnyire szalmával és kukoricakóréval hevítették s a hamut a kemence szája előtti *tüszej*be vajt *hamujuk*ba húzták ki; itt gyűjtötték a hamut a szapuláshoz. E sütőkemencék melletti *sárponk* mögött gyakran ott lóg még fahorgon (3c, 4b) vagy láncon (3b, 5 a) a főző *üst*, vagy helyette újabban a *vaslábra*, helyezett *vasfazék* vagy háromlábú *vaslábas* számára elkerített *nyári tüszej* vagy *katlan*. Több esetben azonban már kis plattenes takaréktűzhely – *füttő* – került a kemence mellé is (3d, 4a). A pitvarban, konyhában elhelyezett kemence fölött minden esetben tapasztott vassző szikrafogó *cserényt* találunk, bár a helyiség gyakran még padlás nélküli (3c, 5a).

A század elejétől kezdve, a vasúti őrházak típuskemencéi mintájára, a Kis-Küküllő mentén is terjedni kezdenek a lapostetejű sütőkemencék (5b, 6a–b, 7b); az őrházaknál látott példa siettetette a tűzveszélyes kemence háztól való elkülönítésének folyamatát is.

A házbeli hagyományos, kandallószerű tüzelőkemencére az öregek még sokfelé emlékeznek, de magát az építményt jobbára már a 30-as években „kihordták” a házból s helyükbe plattenes és leres tüzelőket raktak. Volt rá eset, hogy a házból kirakott kandalló teljes megsemmisülése előtt rövid „utóéletre” még megállapodott a pitvarban. E pitvarbeli kandalló azonban már csak kezdetleges, sövény füstfogójú volt (7). Egyébként a kb. 1/2 m magas, 1 m széles és az ajtó felé 1,5–2 m hosszán elnyúló cserefa ráma közé fogott sár *tüszej* fölé állított füstfogó *góc* régtől mindenütt majdnem kizárólag



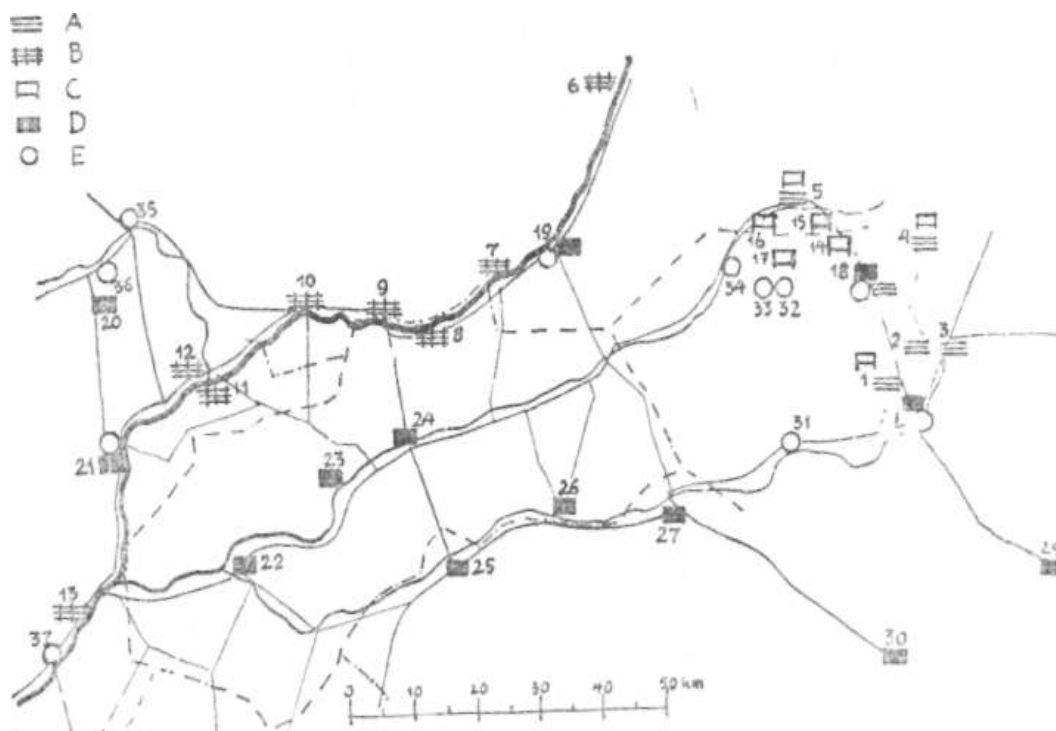

11. (Térvázlat). A Maros–Küküllő vidéki népi lakásbelső-alakításában részt vevő mesterségi központok. A = deszkametsző vízfűrészek; B = deszka szállító tutajállomások; C = ácsolt szuszék készítés; D = asztalosmesterek; E = fazekasok és csempekészítők. 1. Egyházásfalva; 2. Oroszhegy; 3. Zetelaka; 4. Varság; 5. Szováta; 6. Régen; 7. Malomfalva; 8. Ugra; 9. Radnót; 10. Ludas; 11. Marosújvár; 12. Székelykocsárd; 13. Marosszentimre; 14. Sófálva; 15. Parajd; 16. Sóvárad; 17. Siklód; 18. Korond; 19. Marosvásárhely; 20. Torockó; 21. Enyed; 22. Balázsfalva; 23. Küküllővár; 24. Dicsőszentmárton; 25. Medgyes; 26. Erzsébetváros; 27. Segesvár; 28. Székelyudvarhely; 29. Vargyas; 30. Kőhalom; 31. Székelykeresztúr; 32. Küsmöd; 33. Szolokma; 34. Makfalva; 35. Torda; 36. Várfalva; 37. Gyulafehérvár.

zöld mázas *kályhából* (csempekből) épült. Erre utal az utolsók közt fentmaradt nagykendi *cserepes* (9a–b), vagy sárosi *kályhakemence* elnevezés is.<sup>1</sup>

A csempés füstfogót elül egy 40 cm magas vas *láb*ra, hátul pedig a tűzveszély miatt a fal előtt emelt hőszigetelő sárból vagy téglából rakott *ponkra* feltámasztott fa *rámára* építették, a faltól tenyérnyi távolságra (*sutu, kemence*). A csempés füstfogónak a szoba felőli két oldalát két, ritkán három sor, egyenként 32 cm magas lapos csempekből rakták föl, a csempesorok közt fekvő „T” keresztmetszetű *közbülső párkány* közbeiktatásával, alul és felül pedig erősen profilozott *párkányokkal*, fent esetleg még egy sor *csipkével* is (9a–b, 10a). A füstfogó góc hátsó (fal felőli) oldalait téglából vagy fedőcserepekből rakták fel, mivel ez úgysem látszott. A góc tetejét végül hatalmas lapos kővel fedték le és lesikárolták. A gócban összegyűlt füstöt a pitvarbeli cserény alá, vagy egyenesen a padlásra vezette a füstfogó tetejéből kiinduló tapasztott *deszkaürtő*.

A lakásnak nem csupán télen meleget, este világosságot szolgáltató, délben-este meleg étel készítésére alkalmas helye, csendes kézimunkára, beszélgetésre gyakran körülült központja, számos szokás, rituális cselekedet színhelye volt a ház tűzhelye, hanem a cifra *tulipántos* vagy *virágos*, csillogó *zöldmáz* *kályhából* egész kis építészeti remeknek fölrakott csempés kandalló egyúttal a lakásbelső fő díszé is volt. A Kis-Küküllő vidéki falvak nagy részében

még emlékeznek rá, hogy a kályhacsempéket „székely fazekasok” készítették rendelésre, többnyire ők is hozták el lószekérrel és építették fel a gócot. A legkeletibb falvakból, pl. Nagy- és Kiskendről viszont már inkább a vásárlók mentek szekérrel a fazekashoz, a 22 km-re fekvő Makfalvára, a megrendelt zöldmázás csempe után (10b–c). A sárosiak is Makfalváról vagy Szolokmáról rendelték vagy szállították el a zöldmázás csempéket (az első világháború előtt darabját 5–10 krajcárért). Egy cserepes góchoz mintegy 16–22 nagy csempe és megfelelő mennyiségű alsó, felső és közbülső párkány kellett. Míg a Nagy-Küküllő felé eső szász falvakban a kandallókat (az ún. Luther-kályhákat) Kirchbergről hozott fehér alapú tarka, virágos csempékből építették, ezeket a Kis-Küküllő vidékiek „túl cifráknak” ítélték: „Elég, hogyha a kályha csak szép fényes zöldmázás, mert úgyis kerül a házba még más színű bútor, vetettágy és egyéb elég” – mondta ezzel kapcsolatban 1954-ben egy idős adatközlőm Kelementelkén.

Eredetileg a csempés góc magában állott a tűzhely fölött (9a), azonban már régóta általánosabb, hogy a tűzhely ajtó felőli sarkába kis *füttőt* is építettek a téli takarékosabb fűtésre és a plattenen vagy a kihúzott parázs fölött való főzésre (nyáron át a pitvarbeli kemence sarkában levő katlanon főztek). A góc alatti tűzhelyen rakott tüzet, mikor már jól égett, a fűtő arra felé eső szájához irányították, hogy ezt is melegítse; a fűtőből egy kürtön a füst aztán ismét visszakanyarodott a góc alá s így mégiscsak innen távozott a pitvarba, a cserény alá, majd a hijuba, vagy – ha a cserénynek volt kéménye is – egyenesen a szabadba. Kéményes cserény esetén, mikor a hijuban füstölni akartak, elzárták a kéményt, hogy a füst a padlásra tóduljon.

A füstfogós kandalló egykori bevezetése jelentős fordulatot hozott és századokra meghatározta itt is a lakóház berendezését és a benti életet. Lehetővé tette a viszonylag füstmentes, meleg (mennyezetes), belső foglalatosságokra alkalmas otthon kialakítását. A fával való még nagyobb takarékoskodást, a jobb melegítést és a változatosabb házi tevékenységet tette lehetővé a kandallónak kis fűtővel való kombinálása. A füstmentes lakótér növelésének igénye és a fával való mind nagyobb takarékoság szüksége további fűtési módokhoz vezetett. Így például a nagyobb lakóházak egymás mellett álló lakóhelyiségei közös fűtésének két régi megoldásával is találkozunk: egyik, még 1803-ból ismert megoldás volt az, midőn a lakószoba kandallójából, ennek az elválasztó falba állításával az oldalházat is fűtötték (Dombói tanítói ház leírása, 1803). A füstös és hideg pitvarnak kéményes és mennyezetes konyhává alakításával terjedt el aztán az a megoldás, hogy a konyhai plattenes takaréktűzhely meleg füstje kürtön át a szobabeli falhoz téglából épített fűtőtestbe került, majd ennek *sípjain* (járatain) át jutott a konyhába épített téglakéménybe (8). E *dombai kemence* néven a század elejétől kezdve terjedő tüzelőrendszer lényegében az alföldi, bánági, olténiai és más vidékeken elterjedt „kivülfűtős” vagy „vakkályhás”, „vakkemencés” rendszerek egy újabb, Kis-Küküllő vidéki változata, amely a szoba-konyhás házakban a régi kandallószerű szabad tüzelők örökébe lépett.

A falusi papi és tanítói, nemesi és egyes nagygazda lakásokban a múlt század utolsó negyedében a korábbi szobabeli csempés kandallókat már a gyári öntöttvas kályhák, a konyhabeli plattenes fűtőket pedig a lábon álló plattenes-leres takaréktűzhelyek, *sporhertek* váltották fel, mígnem pár évtizede a parasztházakban is általános lesz a konyhai asztalkemencék és a gyári csempéből rakott szobai kályhák divatja.

### 3. BÚTORFÉLÉK

A Kis-Küküllő vidéki falusi nép hajlékaiban korunkban a legkülönbözőbb – régi és újabb készítésű, kezdetleges és fejlettebb technikával előállított, korábbi és mai életmódnak megfelelő – bútorfélék élnek együtt. Ezek egy része bútorként is használt különféle épületelemek, vagy pedig a házzal egyszerre épített és az építéstechnikából eredő ugyancsak helyhez kötött kezdetleges bútorfélék. Más részük azonban már a fejlődés során az épülettől elválasztott, vagy éppen kezdettől tehető-vehető önálló darabok. Ezek az „igazi” bútorok, amelyek közt, napjainkban, a helyi anyagokból házilag előállítottakon kívül, valamint az erdős vidékek népi faipari termékei mellett a vásárolt fenyődeszkából itthon készített vagy csináltatott és a vásári asztalosoktól vagy gyári bútorlerakatokból készen vett deszka- és lemez-bútorok egyaránt megtalálhatók.

Az épülethez kapcsolódó és faragással házilag előállított archaikus jellegű bútorok elsősorban a szegényebb telkeken megmaradt régi házak pitvarában, kamarájában, hátulsó helyiségében vagy a módosabb udvarok mellék-hajlékában, a nyárikonyhában maradtak fenn. E legalsó bútorréteget egészíti ki az egykori nemesi és papi lakások példájára már a középkortól a parasztság körében is általánossá lett ácsolt láda – az első szakember („szekrénycsináló”) által készített bútordarab – és egyéb hasonló konstrukciójú bútor. A bükkfából ácsolt „óvilágbeli” kelengyés láda helyét vette át a XIX. század elejétől az itteni parasztházakban is az első asztalosmunkájú fenyődeszka bútor, a festett láda, amelyet aztán a század folyamán más deszka-bútorok követtek: „fehéren” hagyott házi előállítású, vagy a már asztalos által készített és jobbára „tarkára” festett, majd az olajfestékkel egyszínűre behúzott s végül, korunkban, a gyári diófacapós-politúros bútorok.

Az újabb és újabb divatú bútorok a házban természetesen mindig a fő helyre kerültek, míg a korábbi divatúak előlük egyre kijebb hátráltak: a szoba kevésbé szembetűnő ajtós sarka felé, majd az ajtón is kívül, a hátulsó lakóhelyiségbe, konyhába, kamrába szorultak vagy használatból is kikopva a



12. A pitvar ajtó felőli ablakos sarka házilag készített keményfa *asztallal* és *székkel*, Magyarlapád.



13. Fenyődeszka *pad* és *kisszék*, Szancsal.

padlásra, végleges pusztulásra ítélve pedig az eresz alá kerültek. Ilyenformán a nagy időket kiállt, hagyományos típusú bútorok kutatója a jellegzetes darabokat, amelyek a népi életformához és helyi ízléshez alkalmazottságukban nemzedékek hosszú során át fontos objektumai voltak a népi lakásbelsőnek, ma már rendszerint csak a félreesőbb helyeken találja meg.<sup>2</sup>

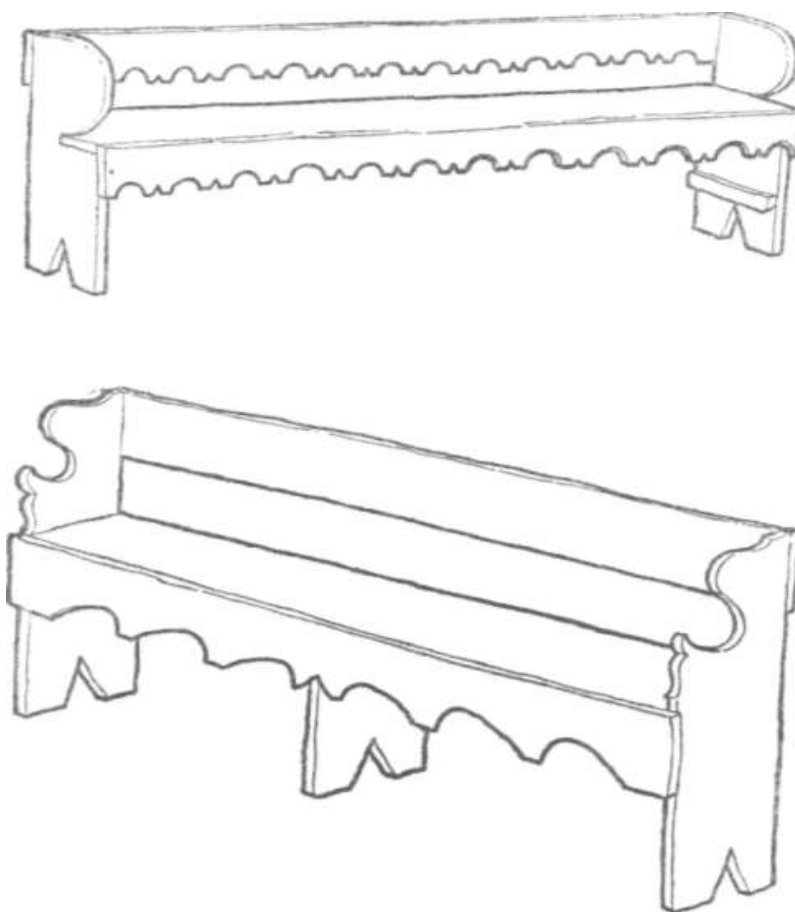

14. Fenyődeszka *karospadok* (h: 160–165 cm), Péterfalva.

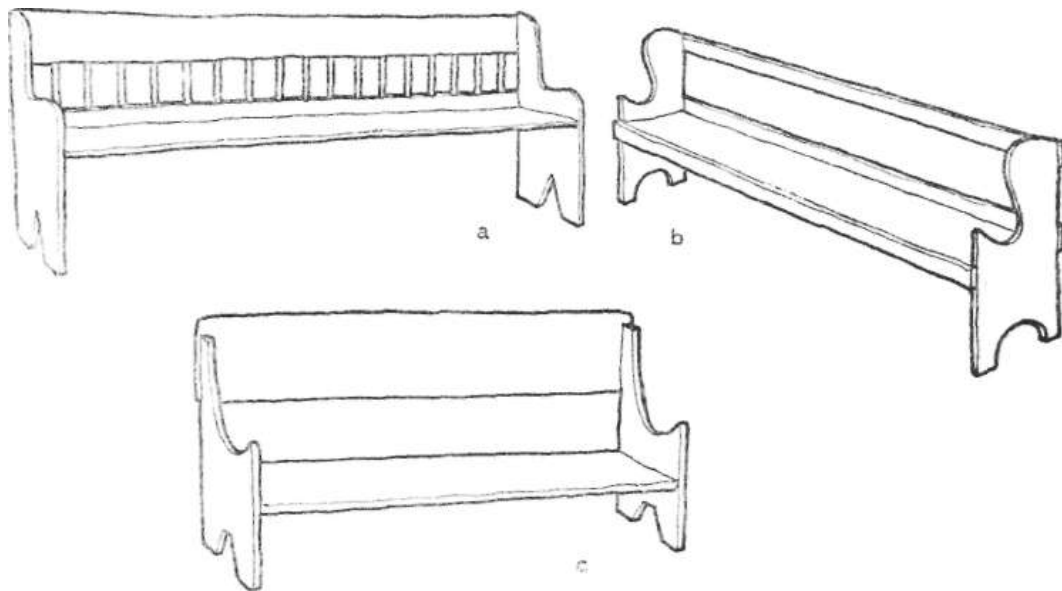

15. Fenyődeszka padok: a) *ágy előtt való karospad*, Ózd; b) *hosszú karospad* (h: 250 cm), Lapád; c) *alacsony kártyatartó*, Sáros.

E másodrendű szerepre, vagy éppen pusztulásra szánt régi bútorok számbavétele, alaposabb vizsgálata, fejlődési rendjük és eredeti helyük, szerepük meghatározása annál körülményesebb, mivel, ellentétben az épületekkel és a tűzhellyel, az ingóságokról a helyi levéltári feljegyzések majdnem teljesen hallgatnak. Így pl. még a bőbeszédű dombói kurátori számadások is alig néhány következtetésre alkalmas adatot tartalmaznak. Ilyen részletek: 1675-ben „Egy

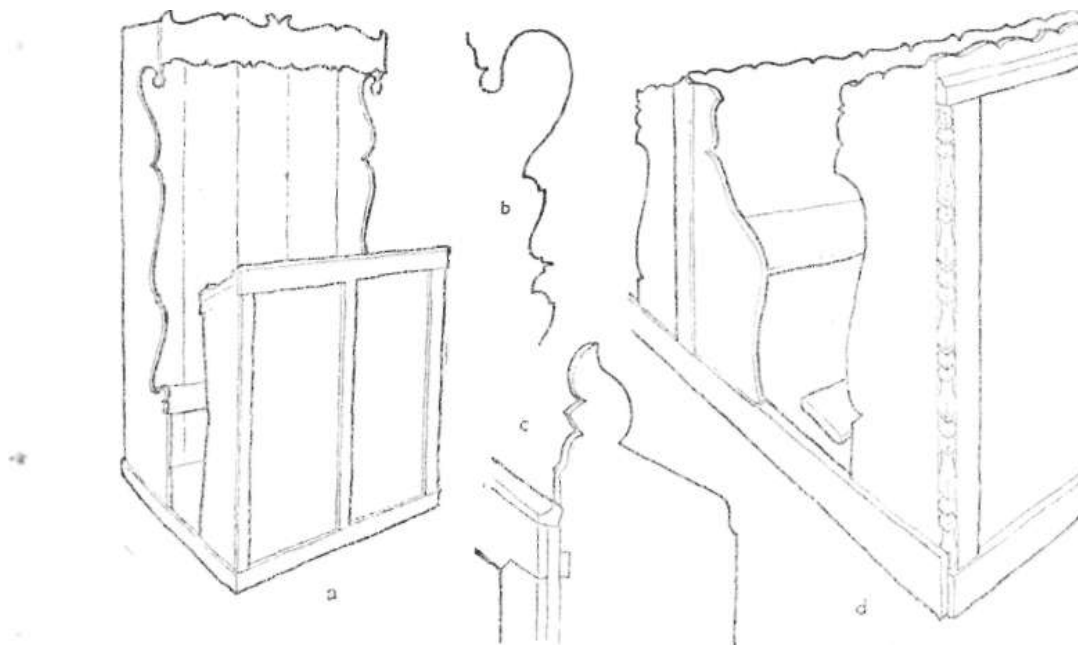

16. Régi fenyődeszka templomi padok és pad-részletek (barna festéssel), Herepe.

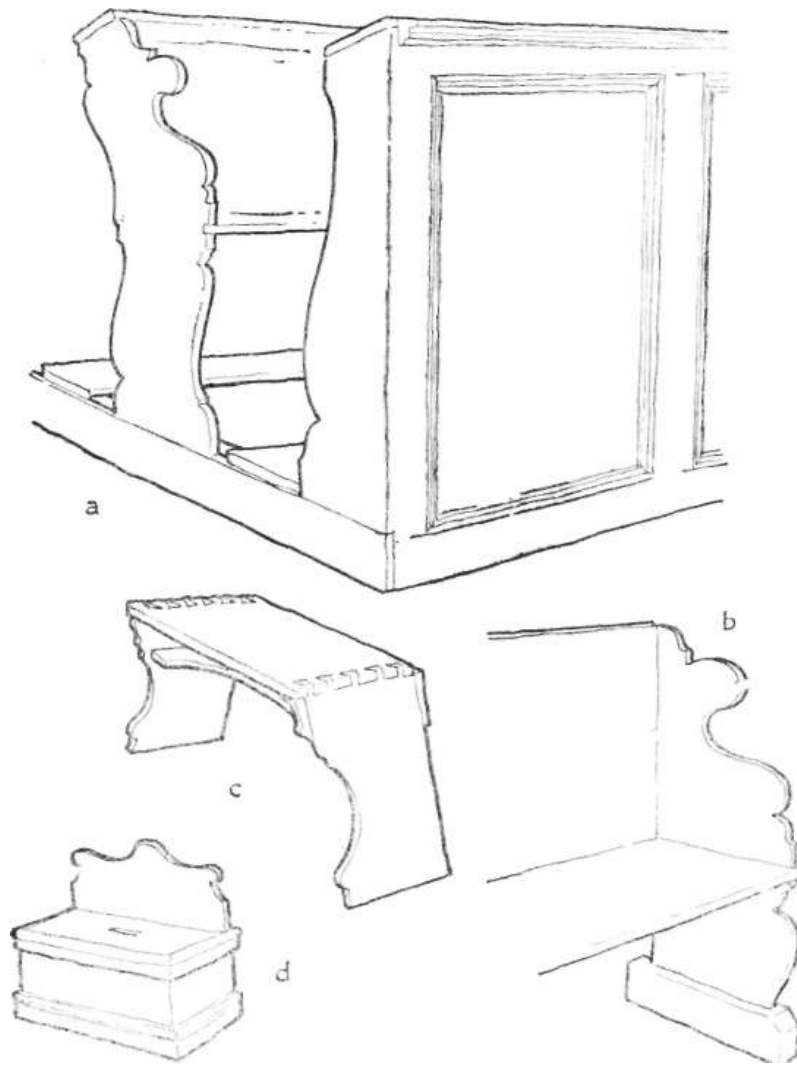

17. Régi fenyődeszka templomi pad, portikusbeli pad, szék és persely (világoszöld festésű alap vörös rá mákkal és élelkel), Lapád.

asztalt tsináltattunk Medgyesen... flo.1.d.80”; 1696-ban a templombeli „székeket” helyben készítő asztalost búzával fizették az egyháztagek; 1703-ban az új kurátor „egy szuszekot buzával edgyütt” vesz át elődjétől. Az egyházi javak száz évvel későbbi, 1803. évi összeírásakor: „Vagyon egy másfél singes [kb. 1 m hosszú] tarka festésű, Vas záru láda, amelyben a’ Cledoniumok tartatnak”; „A’ Papság Háznál egy fenyődeszkából való kerek asztal lábakra szegezve”; „Egy hosszú asztal”; „Két fogasok, egyik karjas, másik kar nélkül”; ugyanakkor „A’ Mesterség Háznál négy lábakra készült paraszt asztal”.

Annyi mindenesetre e kevés írott adatból is kitűnik, hogy a) a XVII–XVIII. századforduló táján a kis falusi egyházközségnél is a középkorias, keményfából ácsolt bútor (*szúszék*) mellett már megvolt a városi asztalosmunkájú bútor (*székek, asztal*) iránti igény is; b) ez idő tájt az asztalosmun-



18. Ágy elé való *karospad*, Istvánháza; az „öregeknek való” kékre festett *karosszék*, Sáros.

kájú bútorokat vagy helyben dolgozó, gabonáért szegődött mester csinálta, vagy pedig városi asztalossal pénzért csináltatták; c) a XVIII–XIX. századforduló éveiben a papi és tanítói házban a virágos festésű láda, kerek és négyszögű festett és festetlen („paraszt”) asztal, valamint „karjas” (táartó léccel is ellátott) és anélküli fogas említése az asztalosmunkájú fenyődeszka bútorok további erős térhódítására utal; d) tekintettel arra, hogy a XIX. sz. elején még a falusi pap és zsellérek házai és tüzelői között is alig van lényegi különbség, föltehető, hogy a papilakon meglevő fenyődeszka bútorok ekkor már terjedni kezdtek a falu parasztsága körében is.

A hagyományos népi bútorféleségek tekintetében azonban, a kevés és szűkszavú levéltári adatnál sokszorosan többet mond a házban s a ház körül még fellelhető konkrét tárgyi anyag vizsgálata. Ennek teljes számbavétele lehetővé teszi a napjainkra felgyűlt bútorok egyes rétegeinek elkülönítését, fejlődési rendjének kirajzolódását, még ha ez esetben nem is állítható majd fel pontos dátumokhoz köthető szigorú időrend.



19. Keményfából házilag faragott és fenyőfából asztalosmunkával készült székek: a) *koporsó alá való szék* (h: 80 cm), Lapád; b) *kicsiszék* (a törökbúza fejtővel), Hari; c) *kicsi szék* (beleütve a törökbúza fejtővas, közepén lyuk a gyapot tekerőnek), Kiskend; d–f) fenyőfa *kicsiszékek*, Sövényfalva és Sáros; g–h) gyermek *állókák*, Sáros és Nagykend.

Az alapréteget a Kis-Küküllő vidékén is az egyes alkalmas épületelemek, vagy ezek felhasználásával fejlesztett, illetve az építéstechnika alkalmazásával készült, helyhez kötött bútorfélék képezik. Ilyen elsősleges „bútoroknak” tekinthető az ősi ülő, tartó, vagy alkalmilag heverőhelyül is szolgáló sártöltés, amely korunkig a ház előtti tőtésben, a tűzhely *padkájában*, valamint a kapu előtti sárpadban maradt fent (41a, c, d). Ennek kőlappal vagy fa pallóval fedett (tartósabbá tett) változataiból keletkeztek – a lábakkal is ellátott cserefa rámas sárpadkaszzerű átmenettel (9, 41d) – azok a beékelt cöveklábú bútorok, amelyeknek késői emlékei az itt-ott (pl. Sároson) még látható ház előtti *kőasztalok* (41b) vagy a pitvarban, nyárikonyhában meghúzódó mosogató, *edénytartó asztalok* (41 f, 34a). Már a „mozgó” bútorok felé jelentenek átme-





20. Bükkfából ácsolt régi *szúszékok*, melyeket udvarhelyszéki árusoktól vettek az elődök gabonáért: a) 35 vékás pitvarbeli gabonatarató szúszék, Dombó; b–c) lisztes szúszékok, Lapád

netet az egyik végükkel a tűzhelyre támaszkodó, de másik végükön már saját becsapolt lábbal ellátott *pucikpadok* (41e).

Az elsősleges bútorok rétegéhez sorolható az ajtó mögötti falba vert somfa *szeg*, törülköző kendő felakasztására (11Ag), ez a későbbi hosszú fogas, kendőszeg vagy kancsófogas öse, valamint a mestergerenda végét alátámasztó lábfa mellett a fő falban vájt üres polcos deszkabélése, a *téka* (41h, 38). Valójában a már mozdítható *falitálas* sem más, mint egy ilyen polcos deszka-keret, faszegekre akasztva (41i, 35b–c, 36b). Az épületelemek bútorként való használatának példája a könyvek, iratok, dobozok elhelyezésére is szolgáló *mestergerenda*, valamint a mennyezetgerenda és padlás közti keskeny hézag, a *dugi*. A mestergerenda és az ablakos falban levő lábfa közti ferde kötés sem csupán építészeti elem, hanem eszközként is használták, a fonal felvetésénél, ennek közelében pedig, az asztal iránt, a mestergerenda oldalsó repedései alkalmasak voltak a kések beszúrására. Utóbb aztán már külön *kés-villatartó* lécet szegeztek föl a mestergerendára, oldalt meg fogazott lécet *kalánytartónak* (41k–l. 39b).

Miután – a füstfogós kandalló rendszeresítésével – a lakóhelyiség mennyezete deszka padolást kapott, a mennyezetgerendáknak rúd- és polcféle tartóhelyként való használata lehetetlenné vált. Ettől kezdve az átnedvesedett gúnyák, kendők és kimosott ruhák téli szárítására, illetve szárazon tartására a gerendáktól lefüggő kötelekkel, lécekkal külön vízszintes *rúdat*, sajszárítónak pedig külön *pócot* fogtak fel (41m–n, 29b, 35a). A régi építéstechnikát alkalmazó, de az épülettől magától már elszakadt, első valódi (tehető-vehető) bútorok az ősi patics házfal mintájára készült különféle tapaszt-

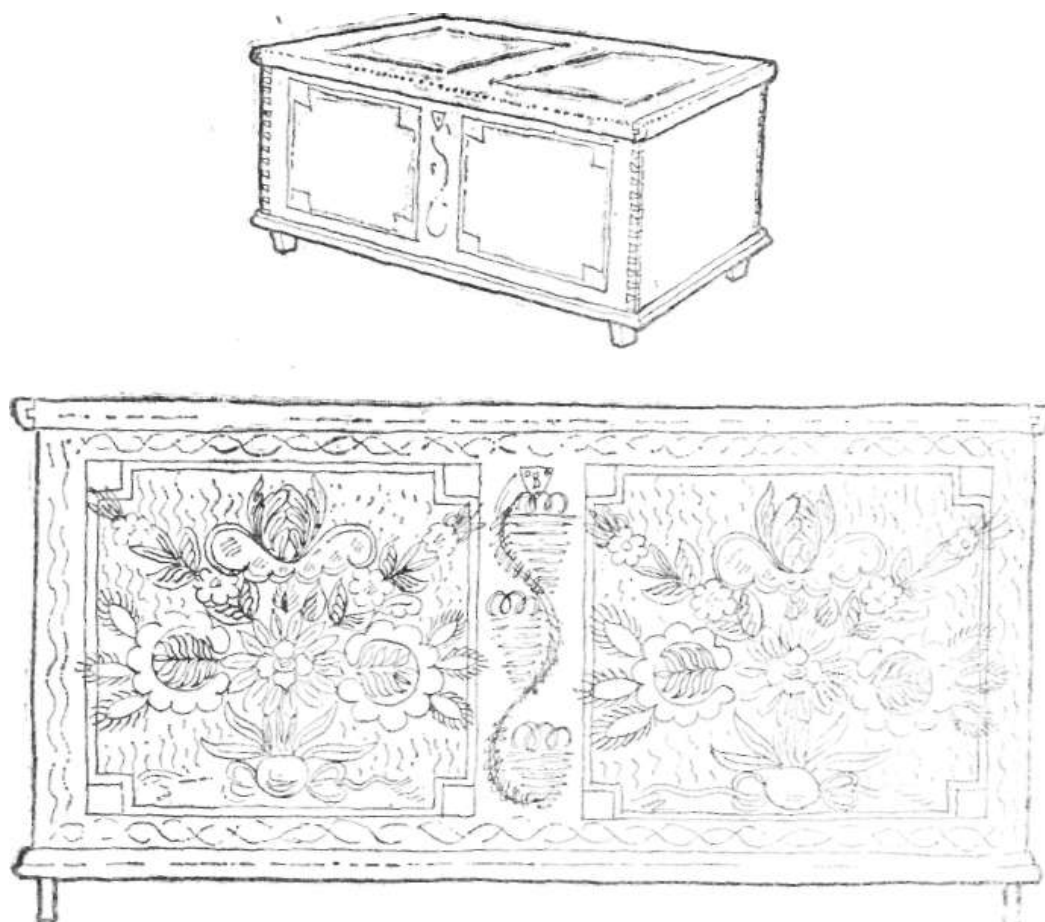

21. Tulipántos láda, Gogánváralja (Nagy Jánosné), Marosvásárhelyen vették 1875-ben (zöld alapon fehér-sárga páccerezés, piros párkányok, sárga, vörös, kék és fehér virágokkal, sötétzöld levelek; h: 134, m: 56 cm).

tott vesszőfonású *kasok*, továbbá az ún. rakott falak mintájára, ókori előképek után készült sarokpilléres szerkezetű és zsilipezett oldalú ácsolt *szúszékok* vagy kisebb *szekrények* (42f, 20). Mi már e nagy múltú bútorokat csak egyes régi házak padlásán, vagy öreg csűrökben találtuk fel, lefokozott funkcióval, mint paszulytartó kosár, gabonás-, lisztes-, vagy korpásláda.

Az ácsolt szuszék mellett az önálló (mozdítható) bútorok legalsó rétegéhez tartoznak az ugyancsak keményfából faragott, becsapolt lábú székfélék, az arasznyi magas *kicsiszékek*, heveder erősítéssel is ellátott *asztalok*, háttámasz *karospadok* és *karosszékek* vagy *karszékek* stb. (42a–e, 12, 19a–c, 33, 34a stb.). Egészen a fenyődeszka bútorok elterjedéséig ilyen házi készítésű, becsapolt (befűrt és beékelt) lábú keményfa székek-, illetve lócafélék tették a parasztházak mozgó bútorberendezésének nagy részét. A törökbúzafajtó-, fonó és fejőszékek mellett ezzel a technikával készültek a vizespadok, gyermekállókák, a lakodalmas és torozó asztalok alá és ravatalkor a koporsó alá tett székek (kecskék) is. A hagyomány szerint egykor az ágyat – pontosabban az ágydeszkákat – is ilyen hosszú és keskeny, ülésre alkalmatlan székekre helyezték.

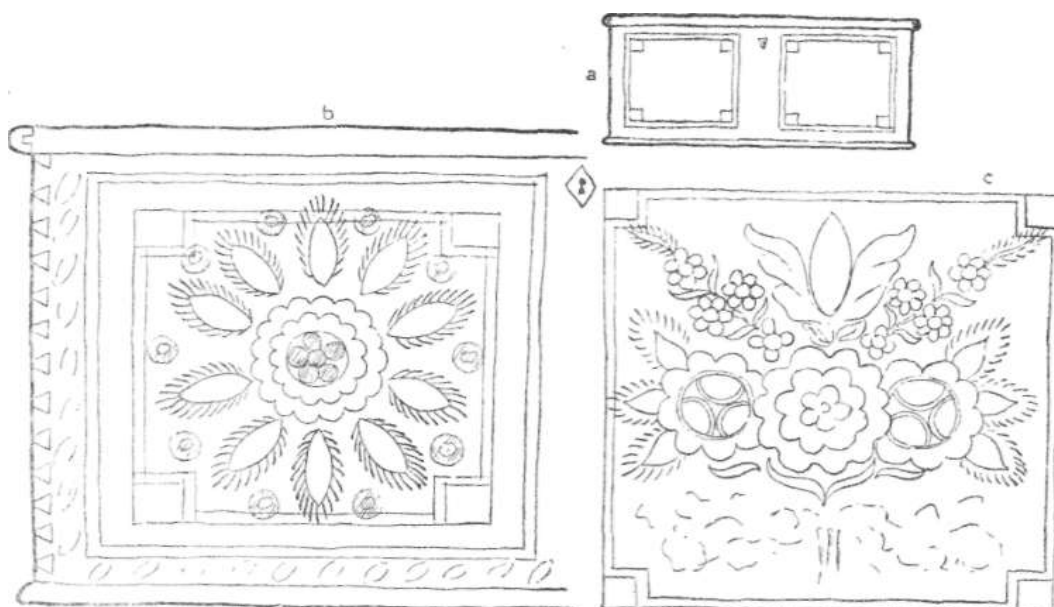

22. *Tulipántos ládák* elejének festett díszei: a–b) Küküllőváron készült láda 865-ből, és egyik felének díszítése, Ózd (zöld alap, vörös ovális foltokkal, fehér keretben sötétzöld alapszínű „betét”, piros és fehér szirmú és sárga közepű rózsával, fehér vonalkás sötétzöld levelekkel s körben sárga közepű piros pettyekkel); c) helyben készült régi láda „betét” dísz, Küküllővár (sötétvörösre festett ládán fehér keretben sötétzöld „betét”, piros-sárga, kétoldalt meg kék-fekete rózsák, apró piros virágok, fekete levelek fehér vonalkákkal, meghatározhatatlan színű tulipán és egyéb díszítőelemek).

A Kis-Küküllő vidéki régi magyar jobbágyházakban fenyőbútor alig lehetett, hiszen a hozzá való anyagot, a deszkát vásárolni kellett, elkészítése pedig külön műhelyfelszerelést és szakismeretet igényelt, amire még a falusi mesterek is csak fokozatosan tehettek szert. A népi lakásbelső első fenyődeszka bútora, az 1848–1890 közt általános, farkasfogas illesztésű, vassarkos és záros, festett menyasszonyi (kelengyés) *tulipántos láda* (11Bg, 21–22) valóban nem helyben készült, hanem valamelyik közeli vásároshelyen vették, ottani mesterektől.

Az ugyancsak a múlt század közepétől szokásos csapolt összeállítású, külön fejrészes deszkaágyat kezdeményezői (módosabb) menyasszonyi *festett ágy*ként ugyancsak vásári asztalosoktól vették. De az esetek többségében ez nem volt igazi kelengyebútor, hanem a többi bútorral együtt az ágyat is a vőlegény maga készítette el, a keményfa bútorokhoz már régtől használt egyszerű házi szerszámokkal (véső, fűrő, kézvonó), hogy, mint Ózdon mondták, „legyen hova tegye a menyecske a surgyéját, derékalját, lepedőjét, pokrócát és párnáit”. E csapolási technikával készültek aztán házilag, vagy valami helyi mester által az első fenyőfa asztalok is, *kecskelábú* („X” lábú), vagy *talpas és fiókos* változatban (42h–j).

Az 1870-es évektől kezdve aztán, a termelékenyebb gőzfűrészek felállítását és a szállítás korszerűsítését (vasútépítés, úthálózat bővítés) követően egyre olcsuló fenyődeszka mind nagyobb teret hódít a Kis-Küküllő vidéki

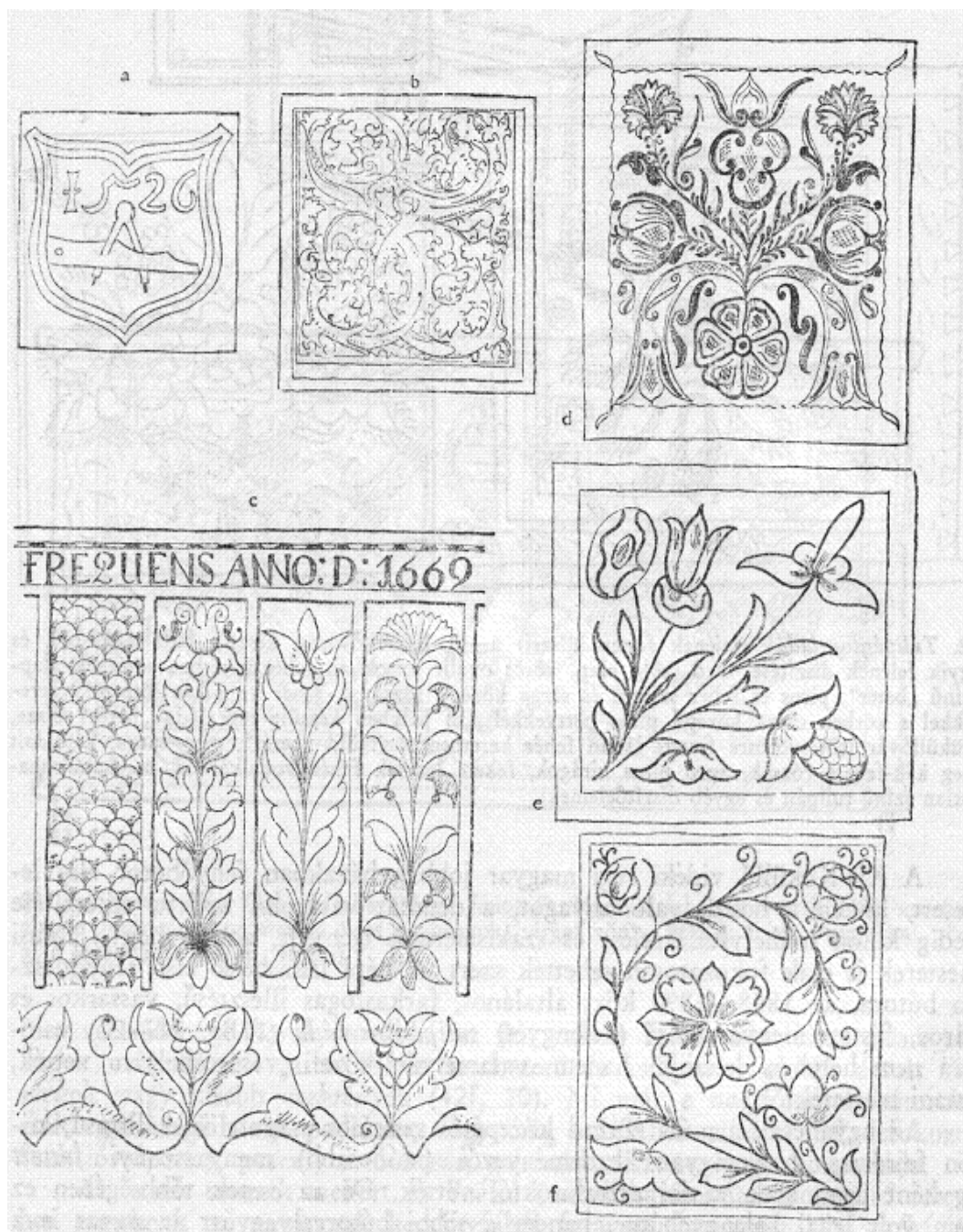

23. Festett mennyezet-kazetták: a) a mennyezetkészítő bútorfestő asztalos jelvénye az egyik kazettán 1526-ból, Ádámos (unitárius templom); b) a XVI. sz. elején festett gótikus jellegű kazetta, Gogánváralja (református templom); c) XVII. századi reneszánsz festésű, „Anno D. 1669. dec. 26. mart. Jan. Bekő S.” feliratú karzat részlete, Herepe (ref. templom); d) XVIII. századi kazetta az „Asztalos Mengenes Péter és Szilágyi János 1760” feliratú festett mennyezetből, Lapád (ref. templom). Világoskék keretben sárgásfehér alapon fekete szarak, levelek és cirádák, vörös szegfű és georgina, vörös-zöld-fehér szirmú róza, zöld lecsüngő tölcséres virág. A reneszánszos díszítményen barokkos elemek, cirádák is láthatók; e-f) XVIII. sz. első feléből származó kazetta a karzat alatti mennyezetből, Lapád (ref. templom). Fekete vonalas rajz, áttetsző fehér alap, citromsárga levél, okker- és téglavörös virágok.

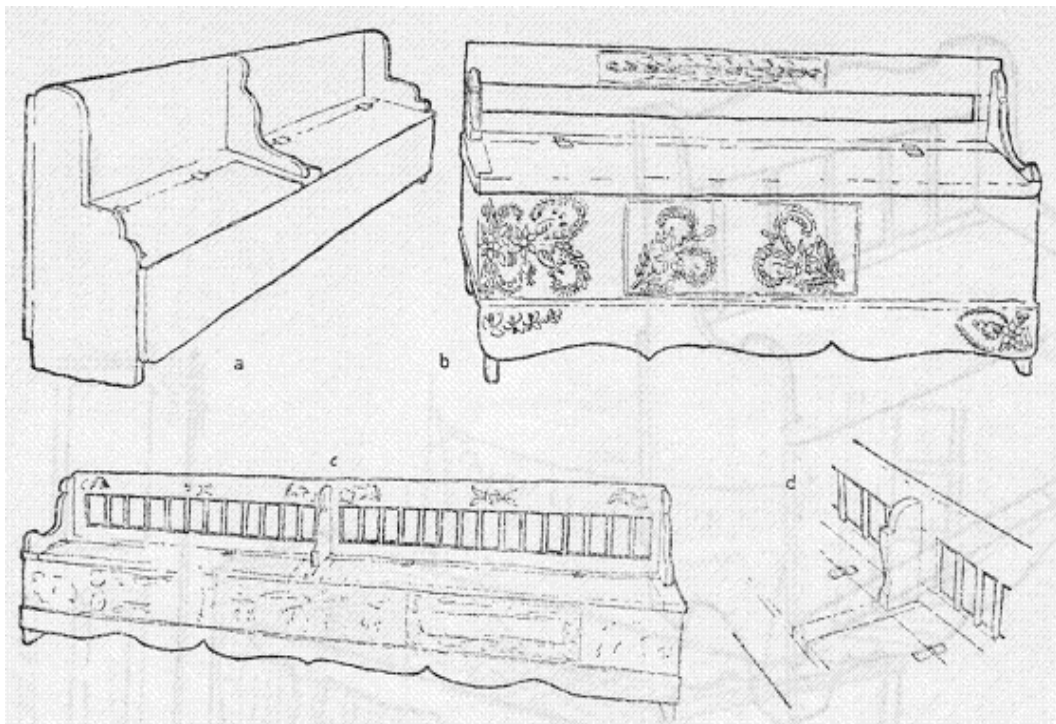

24. Padládák: a) *pad*, ruhanemű tartására is, Péterfalva; b) *hosszúláda* egyik fele (az örökösök „osztották el” így), virágos festéssel, Ózd (Id. Horváth István). Barna alapon fehér keretben zöld, piros, sárga és kevés kék festésű növényi motívum, helyenként fehér „árnyékolás”-sal; c) *hosszúláda* 1895-ből, pácarezett alappal és virágos festéssel, Királyfalva (Bányi József Pálé); két karjából levágva a kényelmesebb ülés végett; d) *hosszúláda* részlete, Királyfalva.

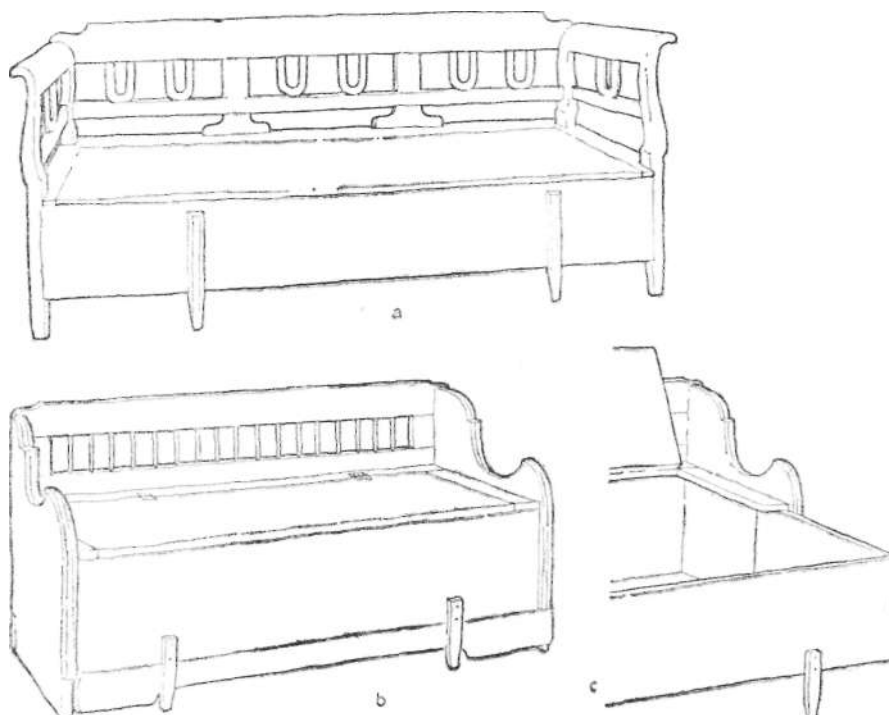

25. Kihúzós padágyak: a) *bárka* (kanapé) a század elejéről, barna festésű, Királyfalva; b–c) *kihúzóspad* az 1880-as évekből (összecsukva és kihúzva, h: 195 cm, sz: 50 cm, m: 50+30 cm), Péterfalva (Domokos János).



26. Kis padláda a konyhában, barna festésű, Sáros (Csucsák István).

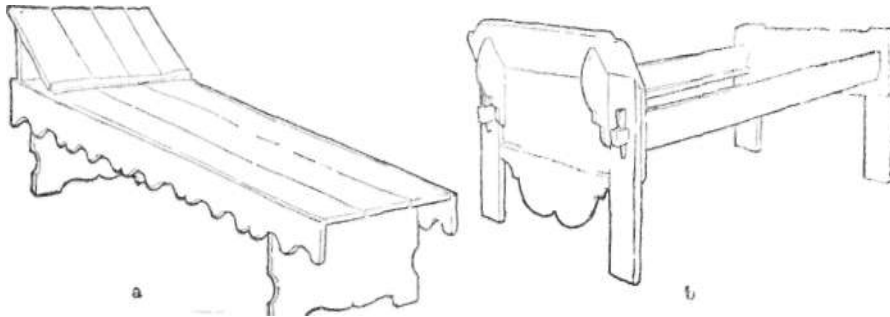

27. Ágyak: a) *dikó*, deszkaágy a tornácra való alvásra, Szancsal; b) ágy az 1880-as évekből, Ózd (Horváth Józsefné).

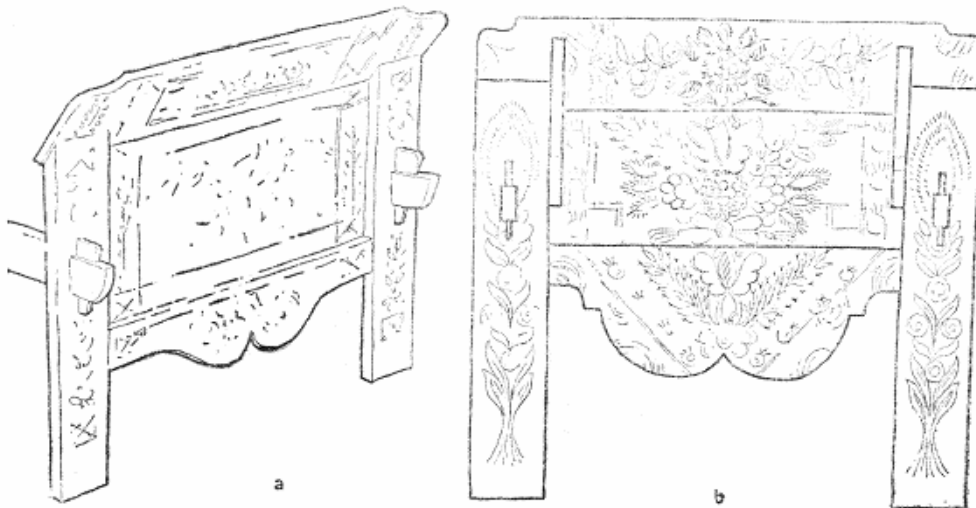

28. Régi szerkezetű ágyak virágos festésű *ágyfője*: a) Lapád; b) Ózd, az 1860 táján készült ágy lábai és felső deszkája kárminvörös, a „betét” sötétvörös, az alsó „cakkozott” deszka és a felső sarkok türkizkék alapszínűek, piros, sárga, zöld, kék és lila virágok, zöld levelek, fehér vonalak.

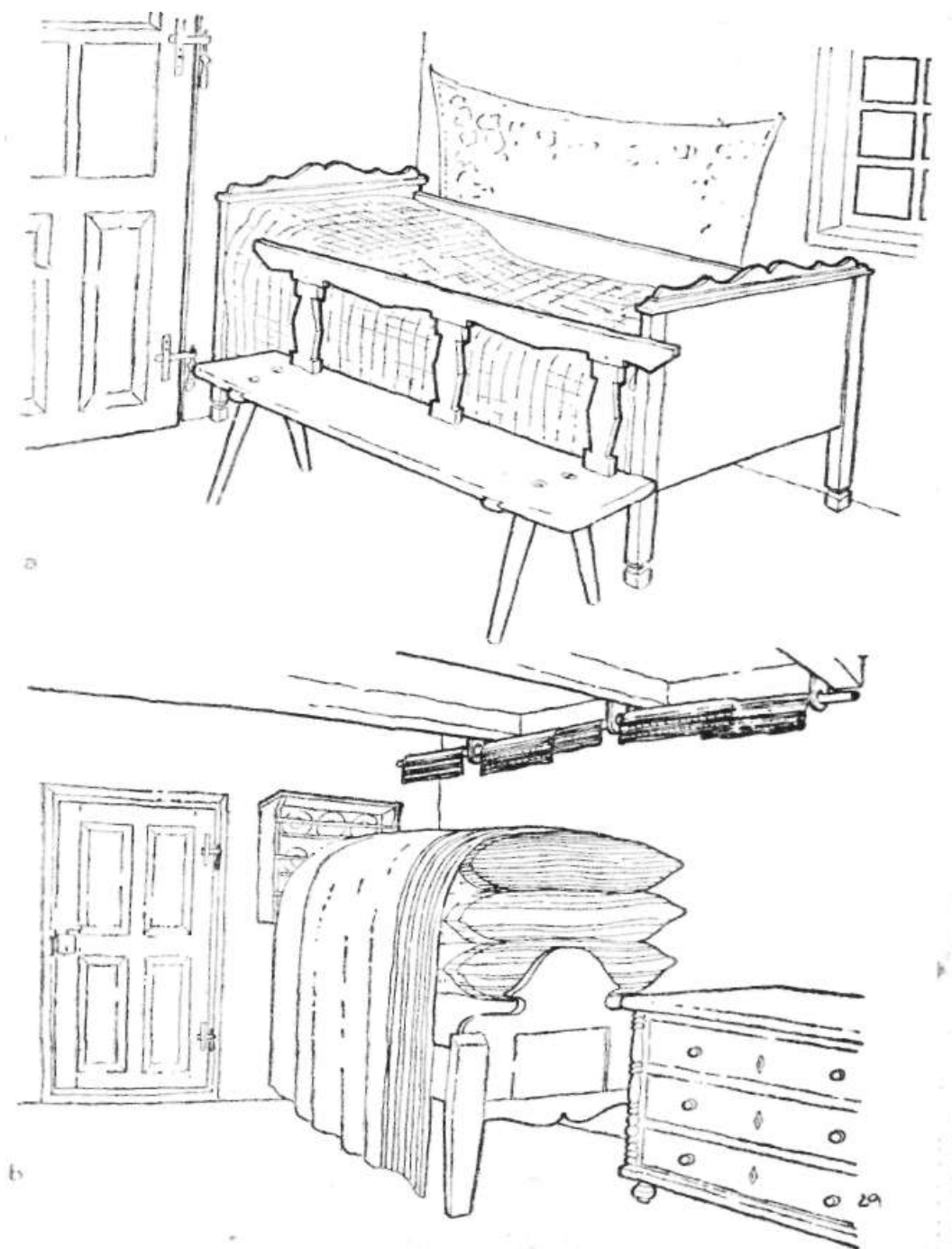

29. Ágyas sarkok: a) a konyhába kikerült század eleji ágy, előtte karospad, Ózd; b) vetett-ágy (a bútor a 30-as években készült) kék csíkos ágyneművel, előtte *kaszten*, mögötte *tálas* és fölötté *rúd*, piros-fekete csíkos *rúdravaló* kendőkkel. A tornyos ágyfő piros-zöld, az ajtó zöld, a tálas sötétbarna festésű.

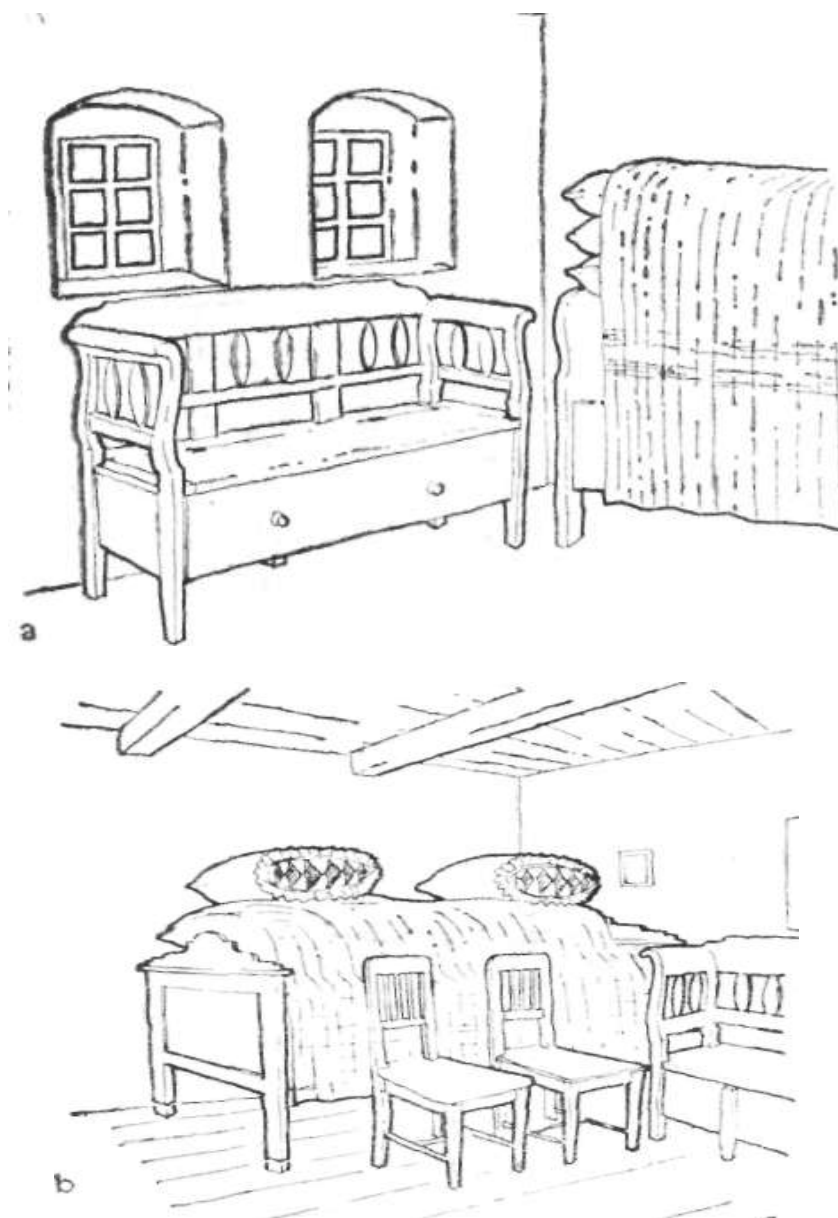

30. Vetettágyas sarkok: a) *nagyágy és kihúzós kanapé*, Királyfalva; b) *nagyágy piros-fekete kockás ágytakaróval és fodros párnákkal, előtte karosszékek, mellette kihúzós kanapé vagy birka*, Királyfalva.

parasztházak bútorzatánál is. A rendszerint vásárokon, vagy ritkábban városi asztalosoktól vett tulipántos láda és rózsás festésű ágy mellett elterjedtek az egyszerű falusi mesterek által, többnyire meg éppen házilag készített, félkész-fűrészsel barokkosan kihajtott (profilozott) hátú, enyvvel és faszeggel összefogott, festetlen („fehéren” hagyott és rendszeresen súrolt), vagy legfennebb barnára festett deszka-bútorok: *kicsiszékek* (43a–c, 13a–b, 19e–f), egyszerű *padok* (43d, 13a), alacsony heverő *dikók* (43e, 27a), víztartó *kártyapadok* (43f), a támlás *ágy előtt való padok* és más hosszabb *karospadok*,



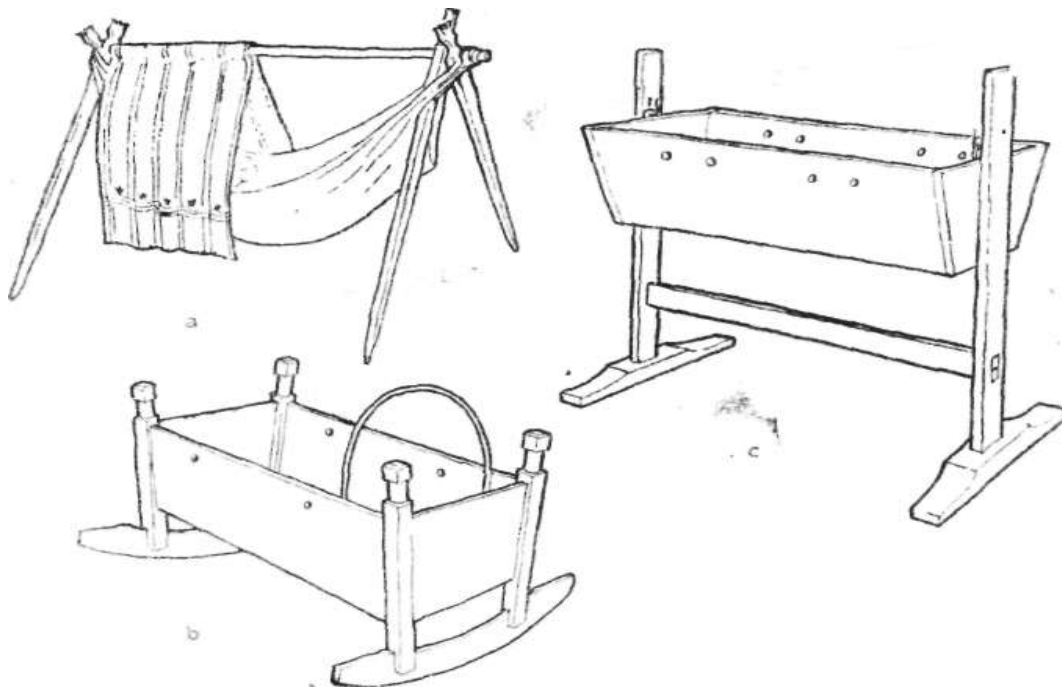

31. Bölcsők: a) mezőn felállítható *hintóbölcső*, Kiskend; b) *talpos bölcső* az 1860-as évekből, a fejrésznél vesszőabronccsal, Istvánháza; c) *rengőbölcső* az 1870-es évekből, vas kampókkal, Nagykend.

*padszékek* (43g–h, 15a–b), a támlás és fedeles ruhatartó *padládák* vagy *hosszúládák* az ablakos oldalon, melyeket az örökösök gyakran kettévágva osztottak el (43i–j, 24a, 26). Utóbbiak többnyire a régi tulipántos ládákat helyettesítették, s az első példányaik, melyek gyakran vásáron vétettek, virágos festésűek is voltak. A század vége felé aztán mindenütt elterjed az ágy hosszúságú, több mint 50 cm széles *kihúzó pad* vagy *bárka*, mely nappal a fő ülőhely volt, éjszaka pedig, kihúzva, három gyermeknek is fekvőhelyül

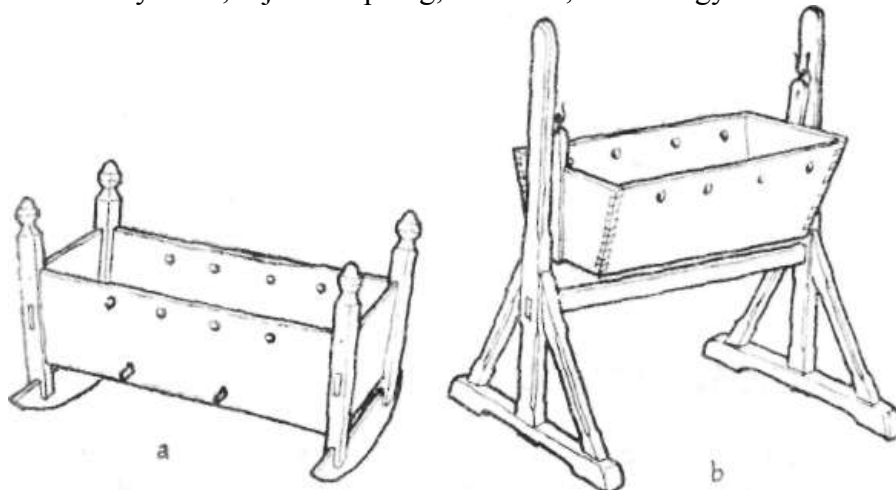

32. Bölcsők: a) *talpos bölcső*, Lapád; b) *rengő*, Ózd.

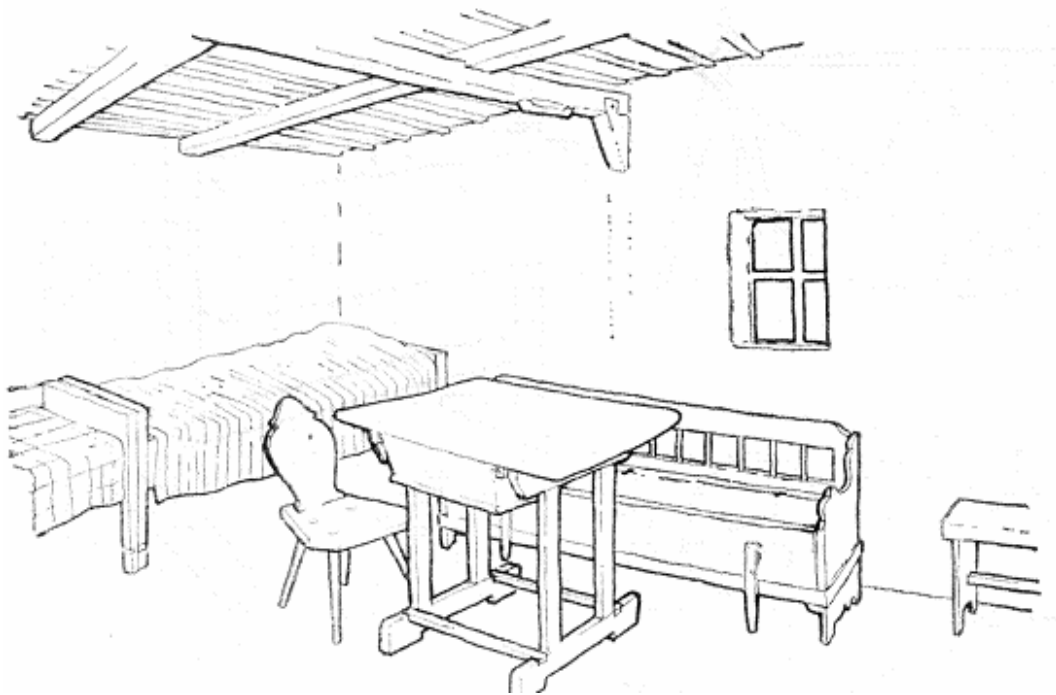

33. Lakásbelső részlete: „régimódi” ágyak, régi cserefa szék, fiókos asztal, bárka (kihúzás kanapé), deszkapad, fent cserefa *mestergerenda* sásfába szolgáló *kötéssel*, és a fölszeggett *kalánytartóval*; a fenyő *padlászgerendák* fölötti deszkázás *lécezve*, Királyfalva (Várad József 1848 tájt épült háza).

szolgálhatott (kettő a „padban”, egy meg a „padon” aludhatott). A csak pácerezett vásári bárka és a hasonló fiókos kasztni aztán végleg kiszorította a régi tulipántos ládát.

Az előbbi, ülésre és fekvésre szolgáló bútorokkal egy időben sokfelé elterjedtek a hasonló stílusú deszka oldalú, alul tolokás rekesszel ellátott *asztalok* (43l, 34d–e) és a magasra vetéshez alkalmas *tornyos* bútűjű ágyak is (43m, 29a). A hegedűforma támlájú székek fenyődeszkából is a korábbi keményfa *karszékek* mintájára készültek. Ugyanúgy a kancsók és tálak elhelyezésére szolgáló hosszú *deszkafogasok* és a talpas *bölcsők* is a korábbi megoldásokat fejlesztik tovább.

A századforduló táján aztán a Kis-Küküllő vidéki magyar falusi házak tisztaszobáit egyszerre elárasztotta s egészen az ötvenes-hatvanas évekig (a legújabb gyári, fényezett bútorok bevonulásáig) uralta az erős konstrukciójú, egyenes pilléreken („staflí”) álló, klasszicista vonalú, eleinte barna pácerezésű, majd kék olajfestésű bútor (44a–e). Jellemző darabjai e bútorzatnak a lécvázás karszék, asztal és ágy, valamint a rácsos oldalú és hátú, kihajló karú kihúzás *kanapé* (25a, 30). A hagyományos talpas bölcső mellett az 1870-es évektől egyre inkább tért hódít az állványra akasztott *rengő* bölcső (31c, 32b), amelyet az anya éjszaka az ágyból is ringathat.

#### 4. A BÚTOROK ELŐÁLLÍTÓIRÓL

Mint az előbbieken láttuk, a különböző helyi anyagokból házilag előállított bútorféleségek mellett már a régi parasztházakban is ott volt a meszterember készített bútor, a keményfából ácsolt ruhásláda: a *szekrény*, vagy



34. Asztalok: a) *edénytartó asztal* a pitvarban (erre borítják az elmosott edényeket), „ősi” cöveklábú forma, Nagykend; b) ódivatú *kecskelábú asztal*, Lapád; c) fenyődeszkából házilag készült régi *fiókos asztal*, Péterfalva; d) asztalosmunkájú *fiókos asztal* 1903-ból („kamarája” tolóajtós), Sáros; e) *fiókos asztal* 1890-ből, helybeli munka, Istvánháza; f) *fiókos asztal*, a felfelé tolható ajtós asztalfiában élelmiszereket, a kihúzó fiókban meg kenyeret tartanak, Istvánháza (Mihály Márton).

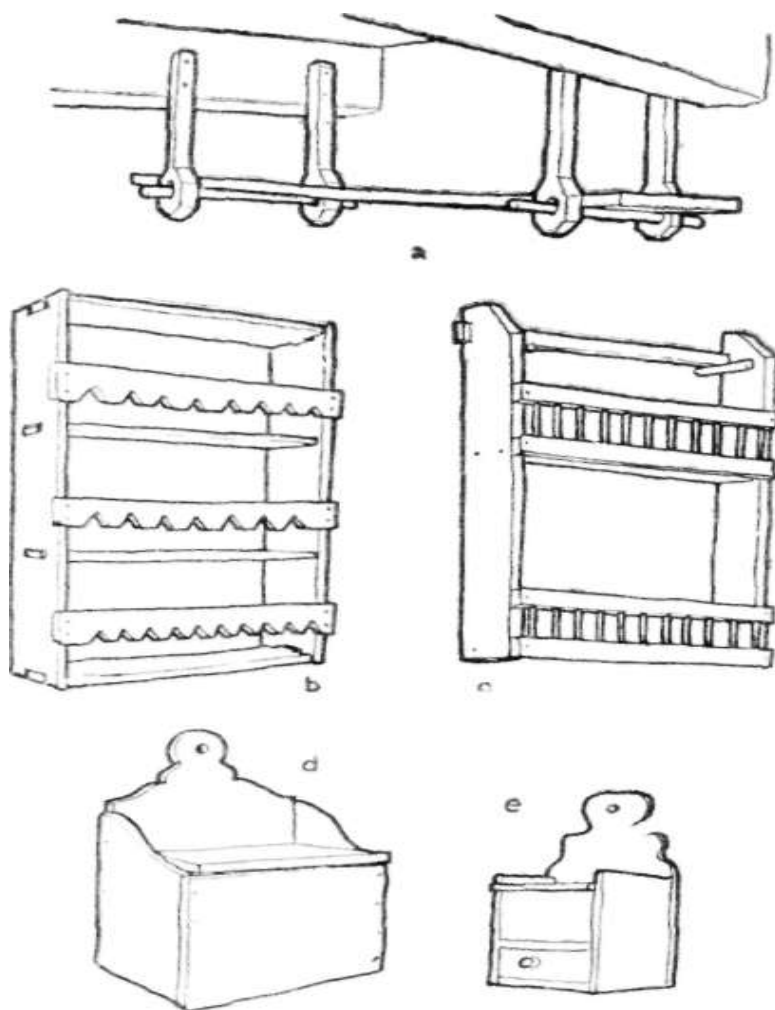

35. Polcfélék: a) *sajtszárító póc*, Sáros; b) *falitálás* („régén tángyérokat borítottak megéje”), Ózd; c) *falitelácsi*, Lapád (Kis István Lukács), d–e) *fali sótartók*, Nagykend és Lapád.

újabb nevén *szúszék*. A házilag faragott régi bútorok fő anyaga a cserefa volt; ám az ácsolt ládák vékony deszkáinak hasítására alkalmasabb a bükkfa, s így a szekrénycsinálásnak is a bükkerdők övezetében keletkeztek nagyobb központjai. A Kis-Küküllő vidékéhez legközelebb eső ilyen bükkfabútor készítő központok a folyónak a maros- és udvarhelyszéki forrásvidékén, a Sóvidéken voltak. A Balavásártól nyugatra eső falvakban még feltalált régi bükkfa ruhás- és gabonásszuszékok eredetéről mindenütt úgy is emlékeznek, hogy azokat a „székelyek” hozták s egy helyen még Siklód falut is megnevezték. Mindenesetre az egykori Küküllő, későbbi Kis-Küküllő megye keleti határától alig 30–40 km-re eső, a bükkerdőkkel körülvett Sóvidék több faluja – Siklód, Alsó- és Felsősfálva, Parajd, Szováta és Sóvárad – az ácsolt bükkfa bútorok tömeges előállításának jelentős központjai voltak (11), ahonnan egészen az erdők államosításáig (1948) különösen sok ládát, főleg gabonás- és lisztes-szuszékot szállítottak eladásra a Mezőség és a Kis-Küküllő alsó, földműves falvaiba, gabonáért cserébe.<sup>3</sup>

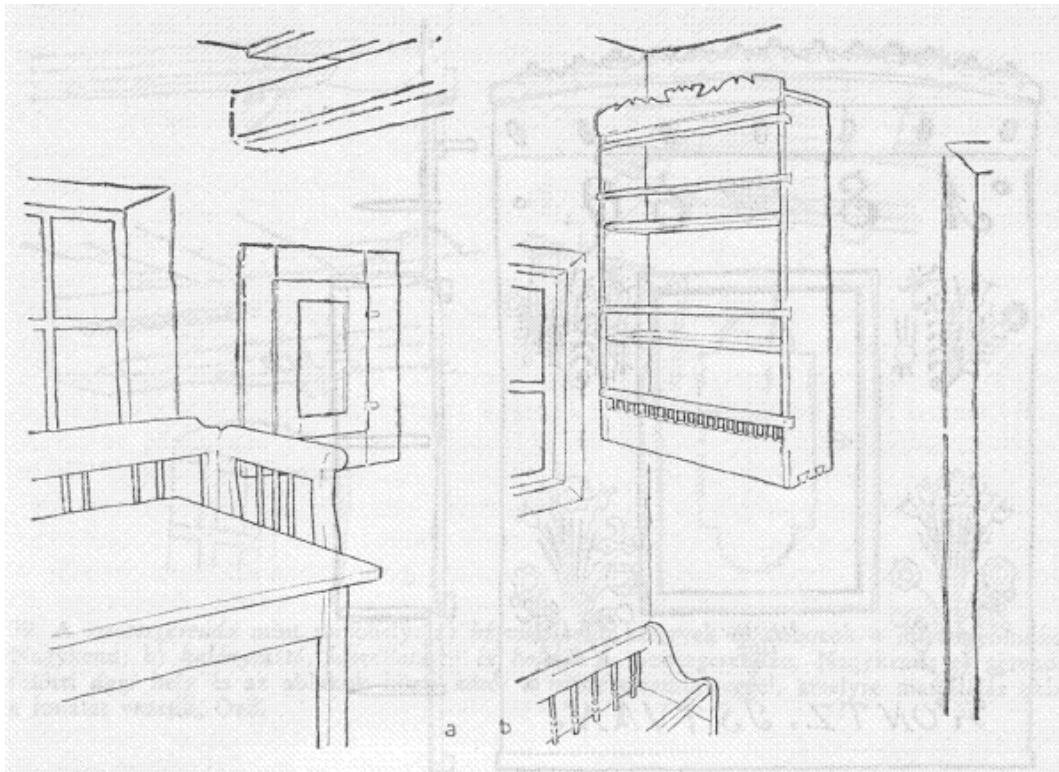

36. Polcfélék: a) a ház *elejének* részlete a mestergerenda alatti *falitekával*, Nagykend (Balázs István kőháza 1822-ből); b) a pitvar ajtó mögötti sarka a *falitalassal* s alatta a *vízpadal*, Sáros (Csucsák József).

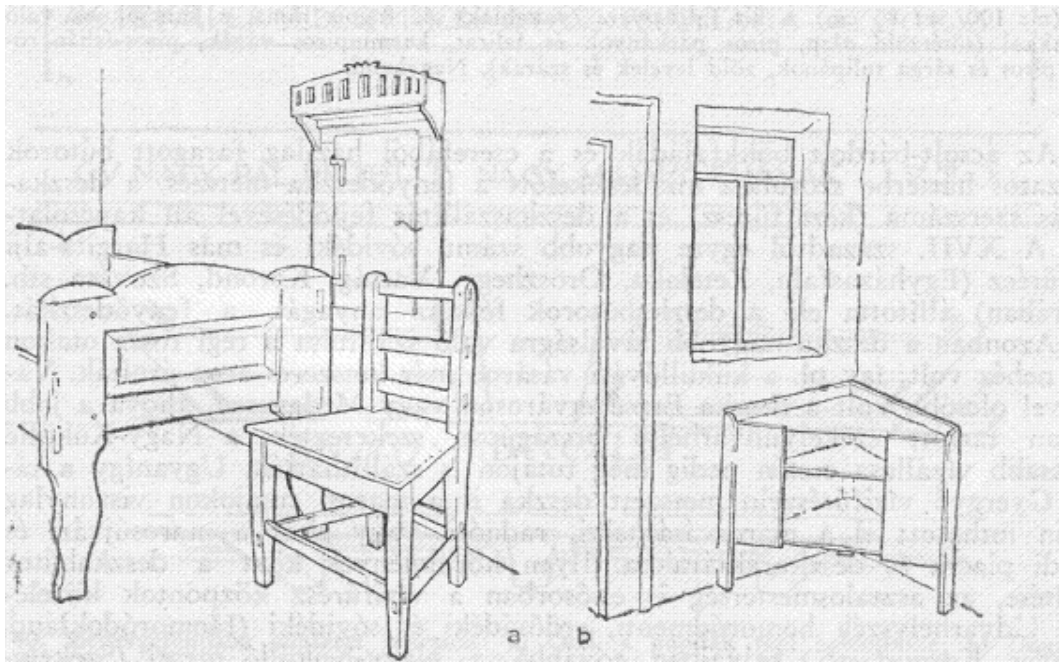

37. Polcfélék: a) régi *kőház* ágy felőli sarka a *falitekával*, Nagykend, b) pitvarbeli *sarokpóc* (hiányos), Ózd.

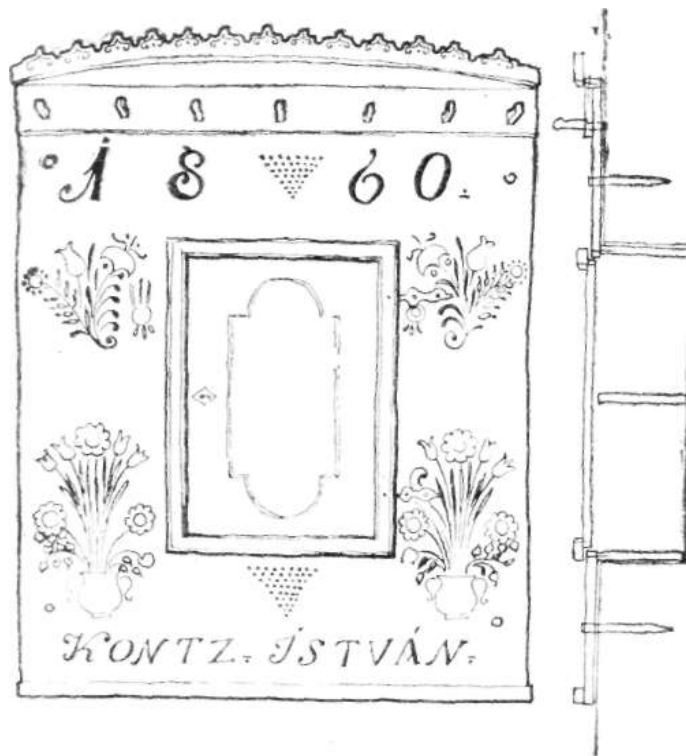

38. Falitéka a ház elején (az ajtóval szembeni fő falon) 1860-ból, helybeli asztalos munkája (m: 100, sz: 80 cm), a kis *falikamara* (vakablak) elé fogott ráma, a kancsóknak való fafogakkal (sötétzöld alap, piros párkányok és felirat, karminpiros vázák, piros-fehér rózsák, piros és sárga tulipánok, zöld levelek és szárak), Nagykend.

Az ácsolt-bárdolt bükkfaladák és a cserefából házilag faragott bútorok fokozatos háttérbe szorulása mindenekelőtt a fenyődeszka metszés, a deszkaszabás szerszáma (kézi fűrész) és a deszkaszállítás fejlődésével áll kapcsolatban. A XVII. századtól egyre nagyobb számú sóvidéki és más Hargita-alji vízfűrész (Egyházasfalu, Zetelaka, Oroszhegy, Varság, Korond, Szováta stb. határában) állította elő a deszkaanyagot, a fenyődeszkaanyagot, a deszkaanyagot.

Azonban a deszka nagyobb távolságra való szállítása a régi rossz utakon igen nehéz volt; így pl. a küküllővári vásáron már kétszeres áron árulták. Valamivel olcsóbb volt a deszka Erzsébetvárosban vagy Medgyesén, ahova a jobb karban tartott székelyudvarhelyi országúton szekerezték, a Nagy-Küküllő magasabb vízállása esetén pedig még tutajon is szállíthatták. Ugyanígy a távoli Gyergyó vízfűrészeken metszett deszka is a marosi tutajokon viszonylag olcsón juthatott el a marosvásárhelyi, radnóti, vagy akár a marosújvári és enyedi piacra és deszkaraktárakba. Ilyen körülmények közt a deszkaanyag készítése, az asztalosmesterség is elsősorban a vízfűrész központok közelében, Udvarhelyszék homoródmenti, erdővidéki és sóvidéki (Homoródoklánd, Vargyas, Korond stb.) falvaiban, továbbá a Nagy-Küküllő menti (Székelyudvarhely, Segesvár, Erzsébetváros, Medgyes) és a Maros menti (Marosvásárhely, Nagyenyed) városokban ért el korán magas fejlettséget.<sup>4</sup>

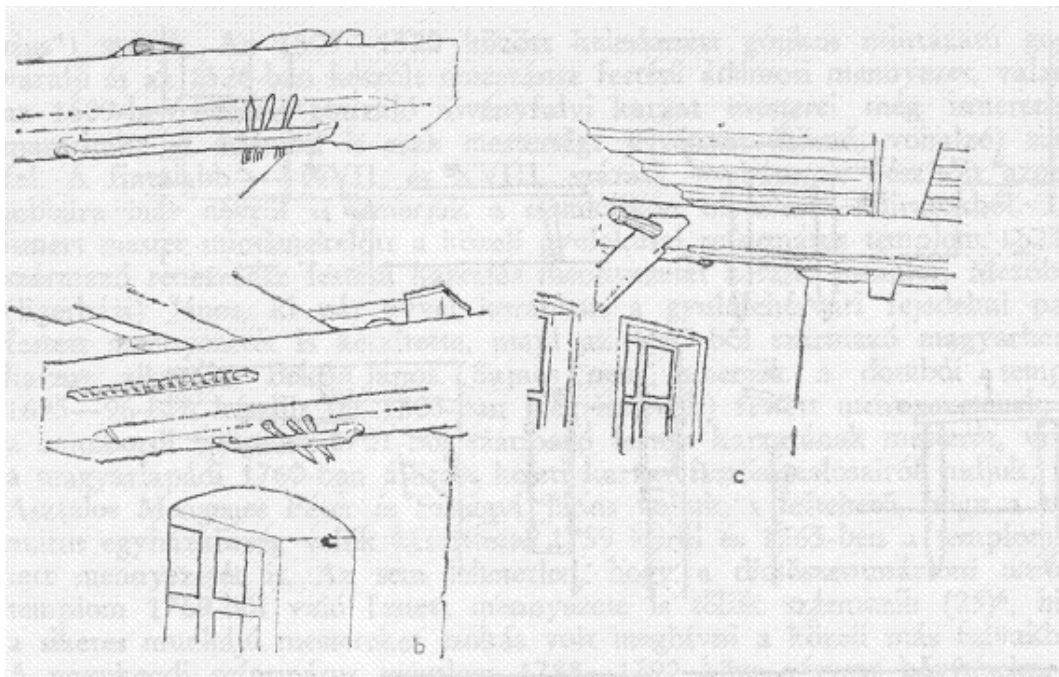

39. A mestergerenda mint tartóhely: a) késvillatartó, könyvek és dobozok a mestergerendán, Nagykend; b) kalánytartó, késvillatartó és holmik a mestergerendán, Nagykend; c) gerenda fölötti dugi hely és az ablakok közti kötés a mestergerendaszeggel, amelyre matollálás után a fonalat vezetik, Ózd.

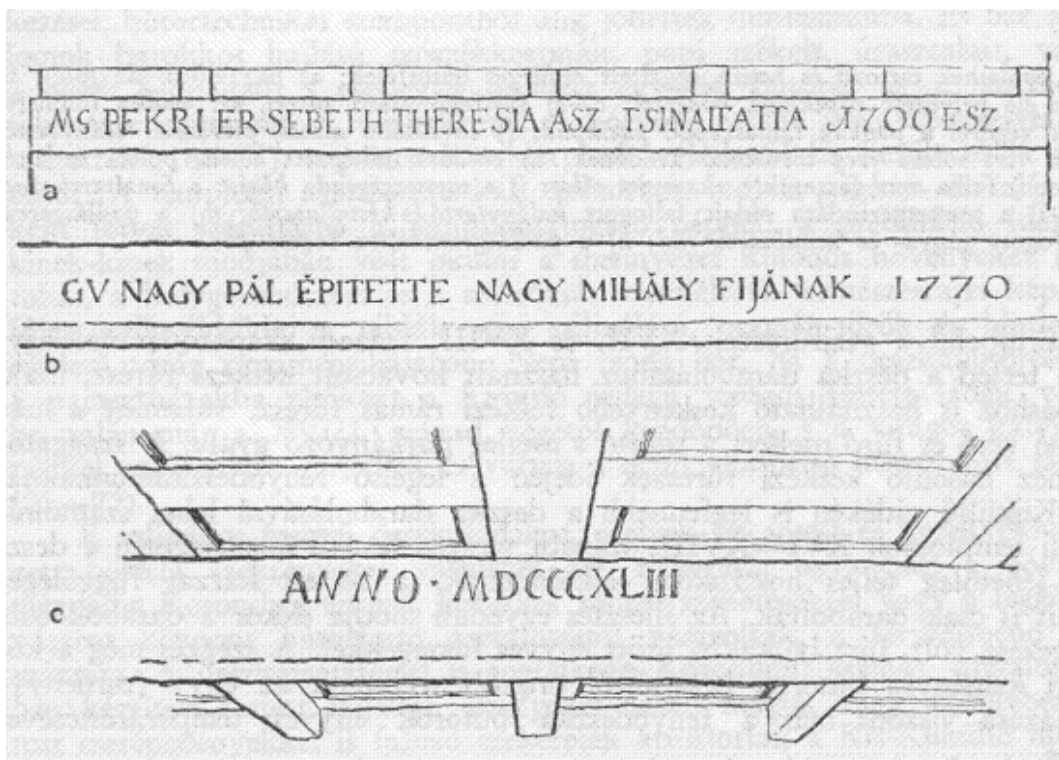

40. Mestergerendába metszett feliratok: a) Ózd, a papilak régi épületrésze; b) Gogánvár-alja, Nagy János talpra épített sövényháza; c) Nagykend, Nagy János háza.

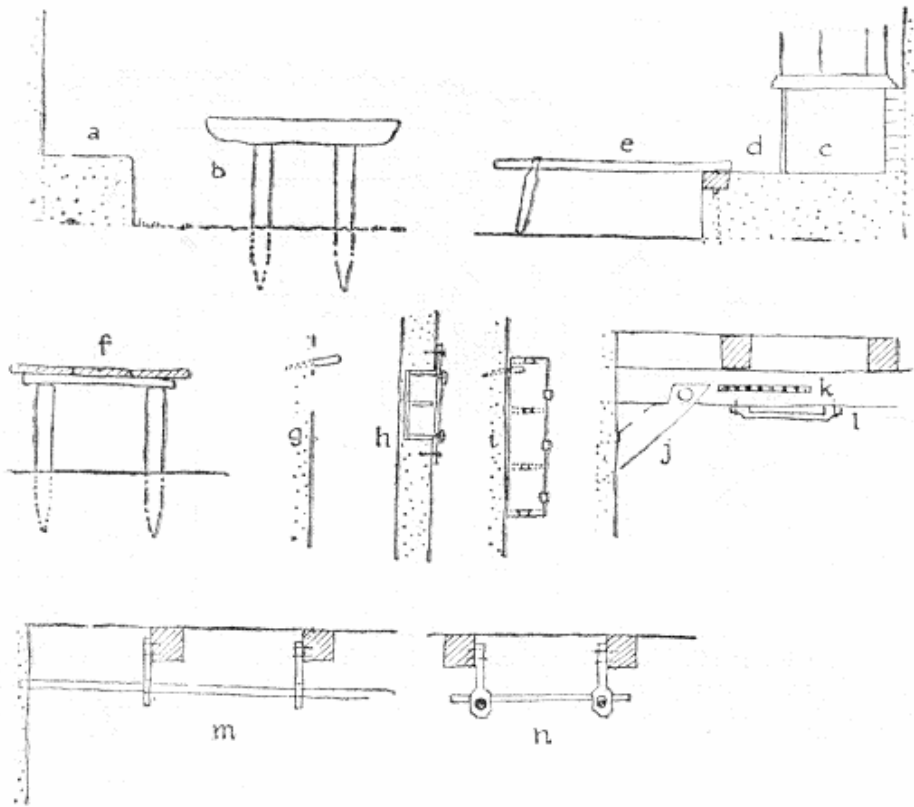

41. Az épülethez tartozó és hozzá rögzített elsősleges bútorfélék: a) ház előtti sár *tőtés*; b) a töltés elé helyezett cöveklábú *kőasztal*; c–e) füstfogó alatti *tüszej*, sár *padka* (ülöhely) és egyik végével a padkán támaszkodó *pucikpad*; f) cöveklábú *asztal*, pitvarbeli edénytartó; g) falba vert somfa *szeg* törülköző kendőnek; h) *tékának* kiképzett bélelt, polcos és ajtós falifülke; i) falba vert faszegekre akasztott *tálas*; j) a mestergerenda *kötése* a fonaltartó szeggel; k–l) a mestergerendára oldalt felfogott *kalánytartó* és *késvillatartó*; m) a padlásgerendához fogott *gúnya- és kendőtartó rúd*; n) a padlásgerendához fogott *póc*.

Körülbelül a vízfűrészek XVII. és XVIII. századi szaporodásával egyidőben terjed a deszka darabolásához használt kovácsolt kétkézi fűrész, majd a szabáshoz is használható keskenyebb félkézi rámás fűrész, valamint a már meglévő véső és fúró mellett a simító s esetleg párkányozó gyalu. A szaggatófűrészhez hasonló kétkézi fűrészek idején a legelső fenyődeszka munkáknál a Kis-Küküllő vidékén is legfennebb a deszka darabolásával lehet számolni: helybeli templomok XVI–XVIII. századi virágos festésű mennyezetén a deszkákat lehetőleg teljes hosszukban alkalmazták, a festett karzat függőleges deszkáit is csak darabolták. Az illesztés egyedüli módja ekkor a darabok összeszegezése volt, fűrt lyukakba ütött enyves faszegekkel. A szegzés még a középkori keményfa bútorok készítőitől örökölt technika, az enyv (turóenyv) alkalmazása viszont már a fenyődeszka bútorok enyves temperafestésével egyidős.

Az említett korai fenyődeszka munkák készítői a maguk idejében szakképzett és nagy gyakorlattal is rendelkező helybe jövő „asztalos”-ok („mensa-



rius”) voltak. Az 1503–1520 között keletkezett gótikus mintázatú gogánváralji és az 1526-ban készült reneszánsz festésű ádámosi mennyezet, valamint az 1609-ben készült gotizáló sövényfalvi karzat mesterei még ismeretlenek maradtak; az ádámosi is csak mestersége jelvényét (körző, vonalzó) tünteti fel. A fiatalabb – XVII. és XVIII. századi – bútorok készítőit azonban jobbára már névről is ismerjük a munkáikon olvasható feliratokból. Ilyen ismert mester mindenekelőtt a közeli gyulakutai református templom 1625-ből származó reneszánsz festésű kazettás mennyezetét készítő asztalos, Mezőbándi (Egerházi) János, ki pár évvel korábban a gyulafehérvári fejedelmi palota festett mennyezetét is készítette, majd az 1669-ből származó magyarherepei karzat alkotója, Bekő János. Sajnos nem ismerjük a dombói templom 1695–96-ban készült (és 1803-ban még megvolt) festett mennyezetének, sem a csombordi templom 1701-ből származó festett karzatának mesterét, viszont a magyarlapádi 1760-ban állított keleti karzat festőasztalosairól tudjuk, hogy Asztalos Mengenes Péter és Szilágyi János voltak, s feltehető, hogy a református egyházközség velük készíttette 1759 körül és 1765-ben a templom festett mennyezetét is. Az sem lehetetlen, hogy a dicsőszentmártoni unitárius templom 1769-ből való festett mennyezete is tőlük származik (23)<sup>5</sup>, hiszen a sikeres munkájú mestereket szokás volt meghívni a közeli más falvakba is. A nagykendi református templom 1788–1792 közt végzett bővítésekor kapott kazettás mennyezete, szószékkoronája és padjai viszont az udvarhelyszéki Csíkfalvi Csók István mester vezetésével készültek.

Az erdélyi magyar protestáns templomokban, köztük a Kis-Küküllő vidékiesen is, a XVI–XVIII. század folyamán szokásos deszkamennyezetek és -karzatok, bár az asztalosmunkának a falusi nép körében való első jelentkezései, bútortechnikai szempontból alig jöhettek mintaszamba. És bár a templomok barokkos hajlású szószékkoronáit, papi székeit, úrasztalait, valamint a hívek ülőpadjait s esetleg a papiház egy-két bútorát is e századokban többnyire ugyancsak a mennyezetek és kórusok helybe jövő mestereivel csináltathatták (16–17), a parasztházakba csak véletlenül ha került tőlük egy-egy bútor. A templomi asztalosmunkák elsősorban indítás-, igény- és ízlésalakítóként jöttek számításba a templomlátogató népnél: a prédikáció ideje alatt kinek-kinek módjában volt okulni a mennyezet különös növényeket és állatokat, a bolygórendszert és a szélrózsát szemléltető természetrajzi képeiből s főleg gyönyörködni a táblák népi stilizálású, oszmán-török és hindu-perzsa eredetű virág ornamentikájában. Nem csoda hát, ha a deszkabútorok közül a parasztházakba elsőként a hasonló jellegű virágos festett ládák vonultak be, talán már a XVIII. század végétől kezdődően, s a virágos kályhacsempekkel együteműen terjedtek és váltak a népi lakásbelső megszokott tárgyaivá (21–22).

E tulipános festésű deszkaládákat, melyek az ácsolt és kerekvésővel hímzett bükkfa szekrényeket váltották fel, nagyrészt ugyancsak a Sóvidékről, mégpedig Korondról érkező, ládakkal faluzó szekeresektől vagy a legközelebbi vásáros központ bútorfestő asztalosaitól vásárolták, a férjhezmenő lányok számára. A deszkametszéssel is foglalkozó Korondon számos asztalos nagyban készített festett ládákat, amelyeket aztán maguk vagy a helyben gyártott cserépedényekkel is faluzó szekeresek árusítottak a Kis-Küküllő menti falvakban gabonáért. A három-négy nemzedéknyire biztonsággal visszamutató családi szájhagyomány még sok helyt (pl. Nagykenden, Dombón, Királyfalván) tud a gabonáért vásárolt „korondi láda”-ról. Még a Korondtól 120 km-

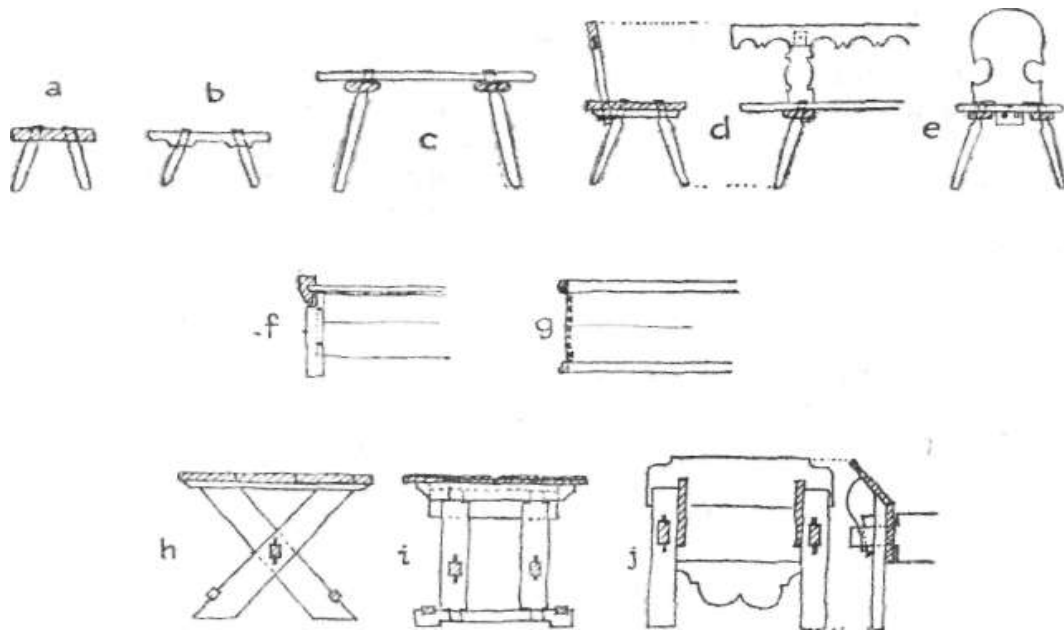

42. Befűrt lábbal és csapolással készült bútorok, ládák (1870 előtt): a) befűrt lábú *pad*; b) *kicsi szék* szemből; c) *asztal* szemből; d) *karospad* vagy *hosszúszék* oldalról és szemből; e) *karosszék* vagy *egyesszék*; f) régies ácsolt technikájú kelengyés szuszék vagy *szekrény*; g) újabb asztalosmunkájú *tulipántos láda*; h) csapolással összefogott *kecskelábú asztal*; i) házi készítésű *fiókos asztal*; f) csapolással készült *ágy* szemből és oldalról (*ágyfő*).

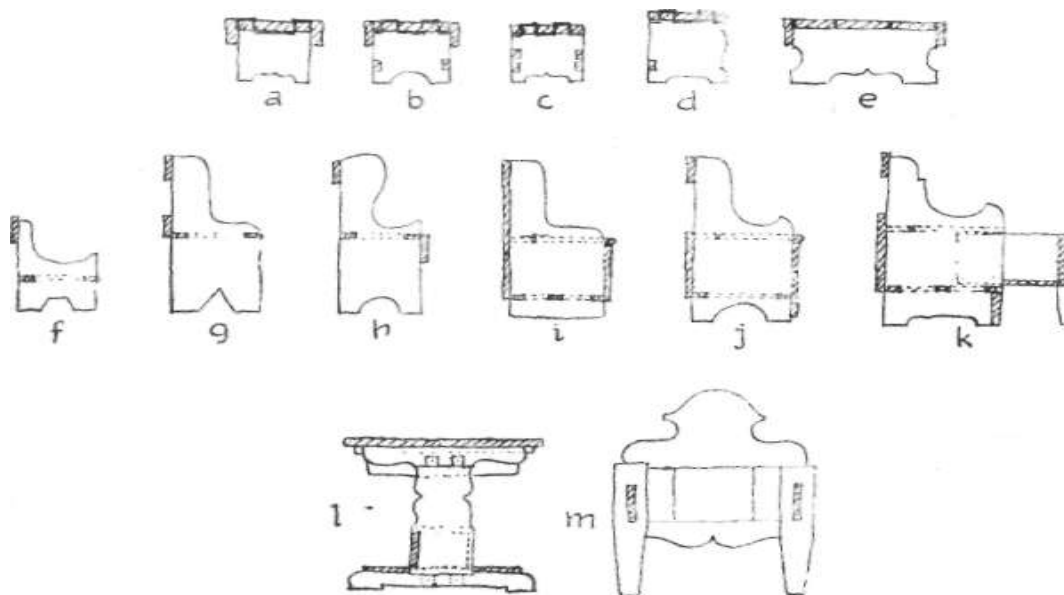

43. Asztalosmunkájú, faszeggel és enyvvel összefogott fenyődeszka bútorok (1870–1910): a–c) *kicsi székek*; d) *pad*; e) *dikó*, tornácra álló heverő; f) *kártyapad*; g) *karospad*, *ágy előtt való pad*, fal menti *hosszúpad*; i–j) *hosszú padláda*; k) *kihúzós pad* vagy *bárka*; l) *deszka asztal*, tolóajtós kamarával; m) *deszkaágy* tornyos *ágyfője*.

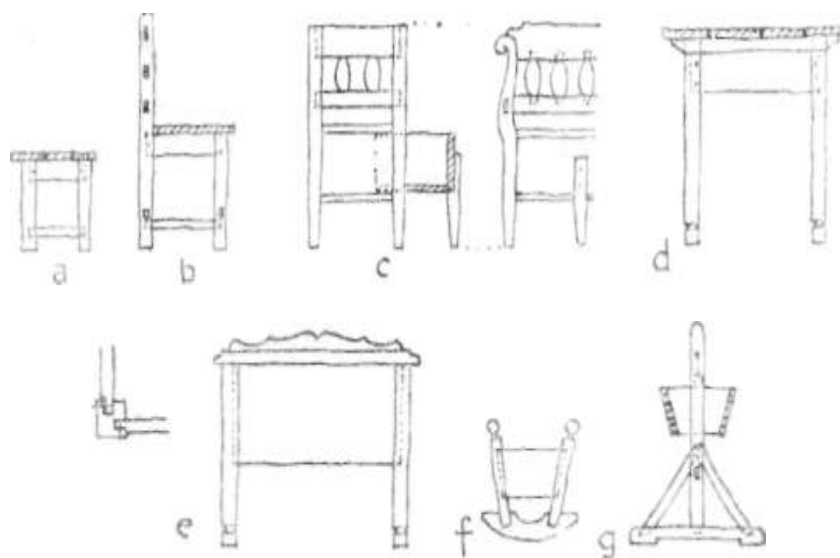

44. Pilléres és kávaerősítésű lécvázás asztalosbútorok (1910–1950): a) állóka kisgyermekeknek; b) támlás szék; c) kihúzás kanapé (oldalról és szemből); d) asztal; e) ágy (ágyfő); f) talpas böcső; g) rengő (bölcső).

re levő Péterfalván is fennmaradt az emléke, hogy a múlt század 70–80-as éveiben „hoztak székelyek is tulipántos ládákat eladni”.

Magától értetődő azonban, hogy a környékbeli vásárokon is sokan vettek a helybeli asztalosok által kirakott virágos ládák közül. Így pl. a nagykendiek, akik rendszeresen járták Segesvárt, többnyire a segesvári szász asztalosoktól vettek ládát eladó lányaik részére, míg a gogánváraljiak (sőt a szomszédos kundi szászok is) Erzsébetvároson készült ládákat vásároltak. Az Ózdiak Küküllőváron, az itteni vásárokon kirakodó helybeli asztalosoktól vették a tulipántos ládát, de Ádámosra már inkább Medgyesről, szász asztalosoktól, Lapádra pedig Enyedről került az enyves temperafestékkel festett s olajos, viaszos vagy gyantás kencével behúzott virágos láda. A vidék felső, keleti falvaiban többen Marosvásárhelyet nevezik meg, mint ahonnan kerültek a dédanyák tulipántos ládái. Ennek emlékével találkoztunk pl. Nagykenden, Gogánváralján, Királyfalván stb. A marosvásárhelyinek mondott legrégebb virágos láda az 1830-as évszámot viseli, de úgy tűnik, hogy a tulipántos ládák itteni divatjának múlásával is, 1885 tájától, marosvásárhelyi mesterektől került a legtöbb *sima* (barnás, *porcelán színű* vagy pácerezett) vásári bútor (kanapé, ágy, asztal, szék, fiókos szekrény stb.) a vidék magyar parasztházaiba.

A tulipántos ládának az 1848-as jobbágyfelszabadulás és a „szabadgazdalkodást” bevezető századvégi tagosítás közti fél évszázados virágzása idején a festett fenyődeszka bútorok már kerültek helybeli falusi mesterei is. Ilyenokről tudomásunk van a már említett Küküllőváron kívül pl. Nagykendről (38) és Sárosról.<sup>6</sup> Az e korból fennmaradt viszonylag kevés bútor is jól szemlélteti a népi asztalosok időközben megtett fejlődését. A fenyődeszka székek és padok furataiba becsapolt és ékekkel beszorított lábainak szilárdabb állására az ülőlapba hevedereket is tettek a heveder-beeresztőfűrész segítségével, a támlák barokkos cikornyáihoz pedig kerekítőfűrész alkalmaztak. Már e műveletekkel is együttjárt a szorítható rámás félkézfűrész, lyukvágó fűrész, a fareszelő, alapgyalu és jelző ón (irón) alkalmazása, valamint az ékekkel vagy éppen *soroffal* szorító gyalupad. Az asztalok deszka lábainak

a talpba eresztéséhez, az asztal kötőhevedereinek és az ágydeszkáknak a lábba való csapolásához és külön ékekkel való rögzítéséhez pedig többféle vésőt használtak. Jellemző, hogy a virágos festésű menyasszonyi ládán kívül a falvak népi bútorainál alig találkozunk a farkasfogas (fecskefarkas) illesztéssel: a deszka karospadok, padládák és kihúzó padok egyből szabott karos oldalai mind szálukkal függőlegesen álló deszkák, széleik tehát nem bírták volna a fogazást. A század elejétől divatozó, jobbára vásári pilléres-lécvázás kanapék, asztalok, ágyak és székek vízszintesen elhelyezett deszkáit pedig már nem egymásba fogták, hanem végeiket, az ácsolt bükkfaládák módjára, külön-külön eresztették be a „stafli” láb függőleges véseteibe.

A Kis-Küküllő vidéki parasztházak bútorzata és egész berendezése terén az utóbbi másfél évszázad folyamán végbement nagy változások, közvetlenül vagy közvetve, kapcsolatban állottak a közlekedés fejlődésével. A változásokat igénylő társadalmi-kulturális körülmények, valamint a kellő anyagi, illetve technikai lehetőségek alakulása szoros kapcsolatban állott a közlekedés és szállítás javulásának, intenzívebbé válásának egyes állomásaival. A XVIII. század 70-es éveitől egységes vízrendészeti szabályokkal is előmozdított marosi tutajozás révén megjelenik a gyergyói fenyődeszka s ezt követően a belőle készült első asztalosművű bútorok: a festett ládák, majd ágyak is feltűnnek. A reformkorban és a jobbágyfelszabadulást követően épített „csinált út”-akon megelégnélkül szekeres forgalommal a Kis-Küküllő mentére egyre több kerül nemcsak a Makfalva környéki fazekasmunkákból és csempékből, de a Hargita vidéki fenyődeszkából is, s a 60–70-es években kezdetét veszi a deszka-bútorok, köztük a rengeteg deszkát igénylő fedeles és kihúzó láda és kanapéfélék rendszeres előállítás, még helyi falusi mesterek által is, sőt házilag is. Végre a 70–80-as években kiépült Maros-völgyi és Nagy-Küküllő menti, majd a századunk elején épült Kis-Küküllő menti vasutakkal tömegesen jelent meg a környék vásároshelyein a gőzfűrészek metszett olcsó deszka és szerte a környéken elterjedtek az erdélyi parasztság körében másfelé is a közönséges, *sima* festésű, olcsó *vásári bútorok*.

A századforduló tájától két nemzedéken át uralkodó népies klasszicista bútorokat alig az 50-es évektől kezdve szorította háttérbe a Kis-Küküllő vidékén is a marosvásárhelyi nagy bútorgyár és más szövetkezeti üzemek által sorozatban készült és rendszerint már autóval szállított *fényezett bútor*. Az ugyancsak gyári csempékből rakott oszlopkályhákkal egyidőben bevonuló városi bútorok – teljes garnitúrák – társaságában többé már nincs helye semmi korábbi berendezési tárgynak: a parasztházak utca felőli szobáiból végleg eltűnik minden hagyományos szín, s valamelyes „helyi” jelleget legfennebb a különféle gyári modellek elterjedésének arányából olvashatna ki a statisztikával dolgozó piackutató.

## JEGYZETEK

<sup>1</sup> Népi tüzelőink, így a kandallók kialakulására és táji változataira is összefoglalóan I. Kós Károly: *Népi kandallók és kályhacsempék az erdélyi magyarság körében* = Népélet és néphagyomány. Buk. 1972. 134–190. (vonatkozó rész elsősorban: 134–151).

<sup>2</sup> A tóba dobott kő nyomán fölvert hullámgyűrű mozgásszabálya érvényesült itt is, akárcsak a faragott kapufélfa vagy himzett párnacsúp esetében, ahol a korábbi díszítőmotívumok szintén a szélekre szorultak a fő helyre (középre) tett újabb minta elől. A régiebb műveltségjelemek szélek felé húzódásának ugyanez a mechanizmusa érvényesül „nagyban”

pl. a paraszttelek esetében, ahol, mint láttuk, a háztól legtávolabbi ólak és kerítések őrzik a népi építkezés legkezdetlegesebb megoldásait, vagy akár az egyes helységek esetében, ahol az egykori hajléktípusokat ma már a végeken találjuk fel; és közismert törvény, hogy a természetes centrumban egykor kialakított, de ott már túlhaladott formák idő teltével egyre külsőbb övezetekben, végül egészen a peremvidéken találhatóak fel.

<sup>3</sup> Haáz Ferenc: *Udvarhelyszéki famesterségek*. Közlemények az Erdélyi Nemzeti Múzeum Érem- és Régiségtárából, II. 1. sz. Kolozsvár, 1942. 119–188. (vonatkozó rész; 161–164). Az erdélyi szuszék-készítő központokra, a készítésre és árusításra, összefoglalóan is, l. Kós Károly: *Mobile cioplite în zona Lăpuşului*. Anuarul Muzeului Etnografic al Transilvaniei 1962–1964. Cluj 1966. 173–224.

<sup>4</sup> Vö. Kós Károly: *A vargyasi festett bútor*. Kolozsvár 1971. 7–11.

<sup>5</sup> Az említett adatok közül, a herepeiek, lapádiak és dombóiak kivételével, amelyek saját föltárásaim, Gogánváraljára és Ádámosra l. Kelemen Lajos: *Három erdélyi mennyezetfestésről*. Erdélyi Múzeum XV/1898. 610–612., Sövényfalvára, Gyalakutára és Dicsőszentmártonra l. Tombor Ilona: *Magyarországi festett mennyezetek és rokon emlékek a XV–XIX. századból*. Budapest 1968. 124, 125, 135 és 188. Utóbbi munka egyébként a kérdésre az első összefoglalás, teljességre törekvő adattári résszel.

<sup>6</sup> A sárosi bútorfestő-asztalos Pataki család (utolsó festett bútort előállító tagja az 1886-ban született Pataki Istók Márton volt) föltehetően még a XVII. századból ismert festőasztalos Pataki Bándi Istvántól eredhet. Sároson a Bándi (Bandi) család is elterjedt.