

III. JÁTÉKSZEREK

A természet anyagainak spontán, empirikus megismerésétől és alakításától az út a tudatos játéképítő tevékenységhez vezet. Ez többszörös élmény forrása: a gyermek örül, mert újabb képességéről tett tanúbizonyságot; örömmel tölti el az alkotás folyamata és eredménye egyaránt. A játékszer maga: újabb játék kelléke.

GYERMEKHANGSZEREK

Az erős ingereket kedvelő gyermekek a hangkeltésekben nagy fantáziáról tesznek tanúbizonyságot. „Hangszereik”, egy része alig alakított természet adta játékszer: bogár, falevél; más része viszont gondosan megépített, komoly célra, madárriasztásra is hasznosított eszköz.

371

Zümmögéséért vadásszák a *burungot* (cserebogár). Esténként seprűvel ütik le, és gyufasskatulyába zárják. Az iskolás fiúk cérnát kötnek a lábára, és körbeforgatva *burungoztatják*.⁸⁰ E művelethez mondóka is társul:

Cserebogár burungozik,
A vénasszony fingódozik.

372

A cserebogárral úgy is játszanak, hogy átszúrt farkába cérnát hurkolnak, aminek a másik végét gombostűvel egy ághoz tűzik. A bogár zümmögve repül körbe.

373

Hasonló szándékkal vadásszák a *vadméheket*, amikor azok egy-egy virágra leszállnak: dobozt borítanak rájuk, majd megfogva skatulyába zárják. Később a méhek nyakát cérnával megkötik, majd egy függőleges földbe szúrt pálcához hozzákötik a cérna szabad végét. Ezek más és más irányba próbálnak elrepülni.

374

A havason pásztorkodó fiúk parázssal keltenek puskalövéshez hasonló csattanó hangot: ráköpnek egy kőre, majd égő szenet tesznek rá. Ugyancsak nagyot *lő* a tűzbe dobott bükkmakk is.

375

A kisleányok *diófa-* vagy *boroszlánlapival pukkantanak*: a levelet összezárt ujjú, enyhén behajlított bal kezük belső élére, pontosabban a hüvelyk- és mutatóujjuk között keletkező háromszögre teszik, majd jobb kézzel nagyot vágnak rá.

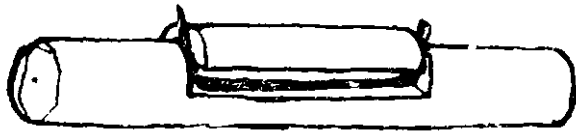

49. *Tilinka*. Hossza 15—20 cm.

376

Az akác-, cseresznye-, meggy-, orgona- és diófa levele *sípolásra* is alkalmas. Szájukra tapasztják, ujjakkal rögzítik, majd megfújják. A levél hamarosan *pukkanó, cuppanó* hangot adva *kipukkad*.

377

Szélesebb levelű fővel inkább a fiúk *sípolnak*: ezt vízszintesen két ajkuk közé helyezve fújják. Akkor is szól, ha függőlegesen, két hüvelykujjuk közé szorítva fújják meg.

378

Tilinka

A fűszál összeszorítására a fiúk alkalmanként külön kis játékszert, *fűmuzsikát, tilinkát* is szoktak faragni: egy 15—20 cm-nyi hosszú mogyoróágot hajától megtisztítanak, majd a közepéről kivésnek egy harmadányi hosszúságú szakaszt, amit utóbb vissza is helyeznek. A két fadarab közé szorítják a fűszálat, amit élével a szájuk elé tartva fújnak (49. r.).

379

Cikórvirág-doromb

A liba- és bárányórzó kisfiúk, kisleányok egyik kedvenc sípféleségüket, a *dorombot* a gyermekláncfű hengeres szárából rögtönzik: egyik végén gyöngeden összenyomogatják, meglaposítják, majd befalva fújják.

380

Hagymaszársíp

Az előbbihez hasonlít a minden nemzedék által ismert, kisfiúk és kisleányok körében egyaránt kedvelt *hagymaszársíp*. Ezt a magnak való hagyma szárából vágják ki 10—13 cm hosszúra, majd meglapítják, vagyis ujjbeggyel óvatosan végignyomogatják. Rövid életű: egyik véget befalva párszor megfújják, s már ki is hasad.

381

Búzaszáldoromb

Kicsik és nagyobbak egyaránt készítik és fújják a szintén régről ismert, egyszerű rögtönzött játékhangszert, a *búzaszáldorombot*.

A még zöld, de már jó erős búzaszár két bog közti szakaszát bog nélkül levágják vagy letörik, vigyázva, hogy a két széle ne repedjen be; majd szájukkal vagy körmükkel, hogy össze ne hasadozzon, óvatosan *esszeroppantják*.



50. Doromb. Hossza 6—8 cm.

382 Doromb (Heppke)

A legáltalánosabb, emlékezet óta ismert és ma is kedvelt dorombfélének az anyaga fűzfahéj. Ezt nem lehet bármikor lehúzni, csak késő tavasszal, amikor *feljön* a *mezgéje*, vagyis megindul a nedvkeringés, s ettől *guvad* a héja. Hat-tizenhárom éves fiúgyermekek készítik maguknak: levágnak egy vékonyabb *növésű* ágat, amiből kivágnak egy 6—8 cm-es szakaszt. Ezt a zsebkés nyelével ütögetni kezdik, s ezzel egyidőben mondókákkal is biztatják (314, 316, 317. j.), hogy *megeredjen*. Ha ez bekövetkezik, lehúzzák a héját, a vastagabb felén megkaparják, míg csak a *szijács* marad meg, amit végül ujjbeggyel meglapítanak. Alig vagy félig befalva fűjjak; mély zengésű hangon szól (50. r.).

383 Síp (Tilinka, furulya)⁸¹

A síp (51. r.) valamivel több munkát igénylő, nem kevésbé hagyományos, közismert játékszer. Különösen az iskoláskorú pásztorfiúk kedvelik. Anyaga sima fűzfaág: a *recés* vagy *bogos* azért nem jó, mert *elszakad*. Ebből májusban, a nedvkeringés megindulása után két *rügy* közti távolságot metszenek le, majd zsebkéssel körös-körül addig ütögetik, amíg a héja leválik. A síp-készítő mondókák (313—317. j.) valamelyike most is elhangzik. Az így nyert lyukas héj vastagabb végén, a szélétől kb. 1,5—2 cm-nyire egy háromszög alakú lyukat vágnak. A héjból kihúzott gömbölyű fás rész mindkét végéből levágnak egy-egy *dugónak* való 1 cm-nyi szakaszt. A vastagabbikból hosszában is kihalítanak egy darabot, hogy amint a héj végébe bedugják, fújásakor felette a levegő a sípba behatolhasson. Hangja magasabb, mint a dorombé. Csak addig szól, amíg nedves, ezért ha megszáradt, vízbe mártják.

A régiek azt tartották, hogy amikor a tilinkát készítik, nem szabad be-
lenézni, mert akkor nem szól.

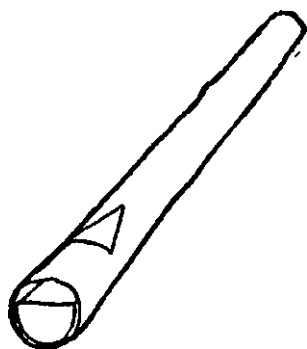

51. Síp. Hossza 8—10 cm.

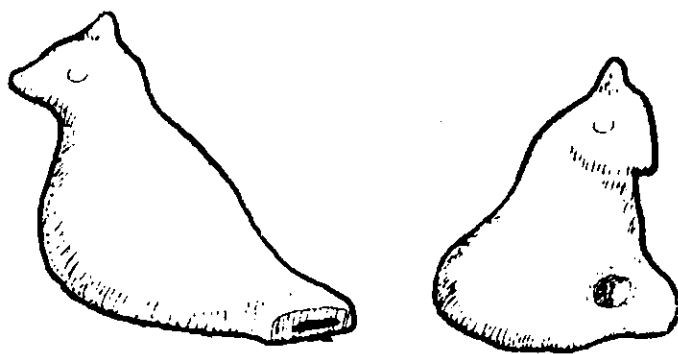

52. Cserépsíp. Korondi fazakasmunka. Hossza 5 cm.

384 Pléhsíp

A fémsíp kevésbé elterjedt játékszer, amit általában készen szoktak megvásárolni; régebb házaló zsidóktól, újabban üzletből veszik. Ennek ellenére az adatok szerint az utóbbi években is előfordult, hogy iskolás fiúk maguk hajlították pléhből. Ez az üzletitől csak annyiban különbözött, hogy az oldala üres volt, ujjal kellett befogni.

385 Cserépsíp

Cserépsípot a szülők kicsi, hat éven aluli gyermekeiknek, főként fiúknak vásárolnak, a faluban évente egyszer megjelenő fazakasoktól. Régen leginkább csíkiak, ritkábban a bereckiek hoztak, újabban, ha nem is minden évben, a korondiak járnak *kóboros* szekerekkel. Régebb *nagypénteken*, a vásár napján a templom köré rakodtak. Emellett a házaikba is beszóltak áruikat kínálni. A síp általában madár vagy állat alakú (52. r.).

386 Kürt (Havasi kürt)

Régi játékféle.⁸² A nyolcvan éven felüliek és a mai gyermekek egyaránt ismerik; különösen a pásztorkodó fiúk kedvelik.

Anyaga kar vastagságú, 60—70 cm hosszú éger-, fűz- vagy nyírfaágról *lehúzott* héj, amit a kürt készítői — hat-tizenhárom év közötti fiúk — előzőleg bicskával *megcsigáznak* és megkopolnak. A tekercsbe visszaugró szalagszerű héjat csavarodási iránya szerint tölcser alakban *esszetekerik*, *felcsavarják*, majd a felső végén *tüskével*, újabban szeggel megtűzve rögzítik. Végül az alsó végén maradó szűk nyílásba dorombot helyeznek (53. r.).

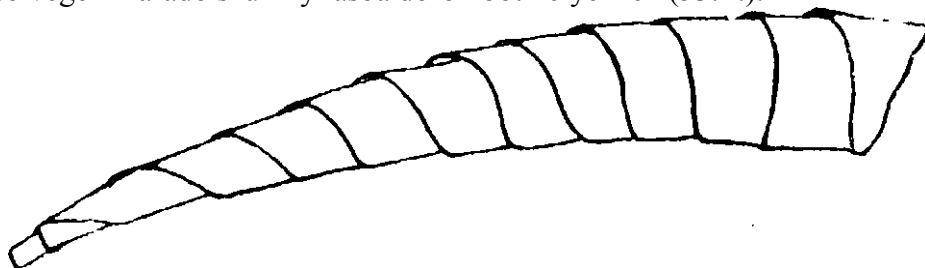

53. Kürt. Hossza 40—45 cm.

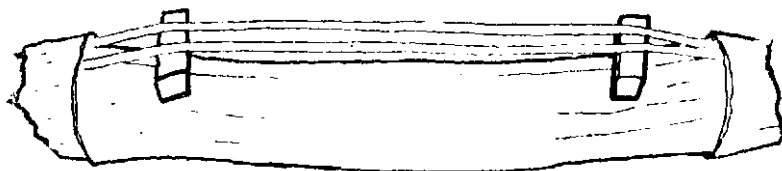

54. *Kocsánymuzsika*. Hossza 20—22 cm. Sszgyörgyi Múz.népr.gyűjt. Leltsz. 5755/178.

387

Fűsűmuzsika

A kicsik, főként a leánykák egyszerű hangszerféléje a *szivarpapírral* vagy *szalvétával* beborított fűsű. A szájuk elé téve bármilyen dallamot kifújnak rajta.

388

Kocsánymuzsika

A vonós hangszereket utánzó *kocsánymuzsika* emberemlékezet óta ismert játékszer. Ma Esztelneken ritka, mert a faluban kevés kukoricát termesztene, márpedig a muzsika anyaga ennek száraz szára, vagyis a *kocsány*. Két darabból, egy-egy kétbütykös ízből áll: a vastagabb a *hegedű*, a vékonyabb a *vonó*. Ezek homorú felén a felhasított ormókat keresztbe tett vékony kocsánydarabkák feszítik ki (54. r.).

Ősszel vagy télen a kicsi, ritkábban nagyobb fiúk, s néha az apák, nagyapák készítették. A kicsik álluk alá illetve húzták, és énekeltek is melléje. Ahhoz, hogy hangot adjon, a vonót meg kellett nyálazni.

389

Pengettyű (Cindalom)

A gyufásskatulyából, gyufaszáלבól és gumiból készülő *pengettyű*⁸³ a mai öregek gyermekkorában ritkább volt, ma viszont annál közismertebb gyermekhangszer. Fiúk és leánykák egyaránt el tudják készíteni. A gyufásskatulya felső lapjának két szemben fekvő élébe bicskával kis vajatokat vágnak, hogy ezekbe harisnyakötőből kihúzott vékony párhuzamos *gumiúrokat* rögzítsenek. Ezeket két oldalról egy-egy gyufaszállal kifeszítik, majd gyufaszállal *pengetik*. Főként kicsik játszanak vele, énekelnek, még táncolnak is melléje (55. r.).

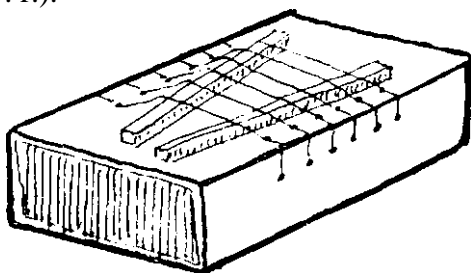

55. *Pengettyű*.

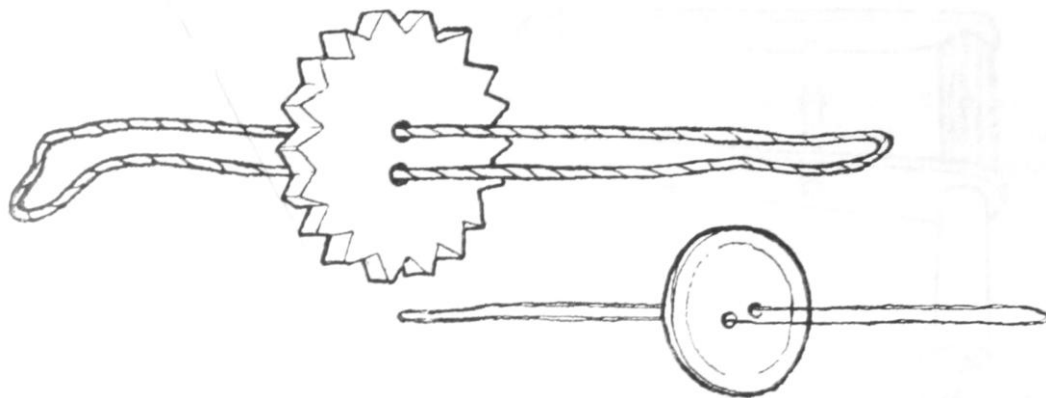

56. *Perregtető* és *durrogó*. Átmérője 6—8 cm.

390

Perregtető (Berregtető, surrogató)

A századfordulón és ma is egyaránt ismert, kerek fadarabból készített, szélen olykor recézett, közepén két helyen átfűrt és spárgával átfűzött *perregtető* már kevésbé hangszer, sokkal inkább hangkeltő játékszer. A spárga szélét fogva, gyorsan megforgatva, majd ismételten széthúzva, *surrogó* hangot ad. Fiúk készítik maguknak vagy leánytestvérüknek. Főként télen, a szobában játszanak vele (56. r.).

391

Durrogó (Gombos surrogató)

Szintén minden nemzedék ismerte játék. A perregtetőtől csak anyagában különbözik: a spárgát ezúttal nem kerek fadarabon, hanem gombon fűzik át. Egyszerűsége miatt kisebb fiúk és leánykák is elkészítik maguknak. Az iskolában a csintalan fiúk *felszedik* (fölrántatják) vele a leányok haját (56. r.).

392

Surrogató (Berregtető)

Ez az emberemlékezet óta ismert, ma is forgalomban levő hangkeltő játékszer⁸⁴ tulajdonképpen egy 35—40 cm hosszúságú, egyik felén meglyukasztott lécdarab, amelybe spárgát kötnek, hogy ennél fogva forgathassák a levegőben. Surrogó hangja erősebb, ha vékony sárréteget kennek el rajta. Fiúk készítik kisebb fiú- és leánytestvéreiknek (57. r.).

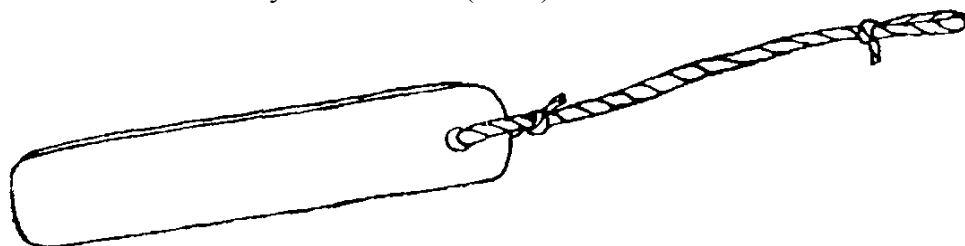

57. *Surrogató*. A lécdarab hossza 35—40 cm.

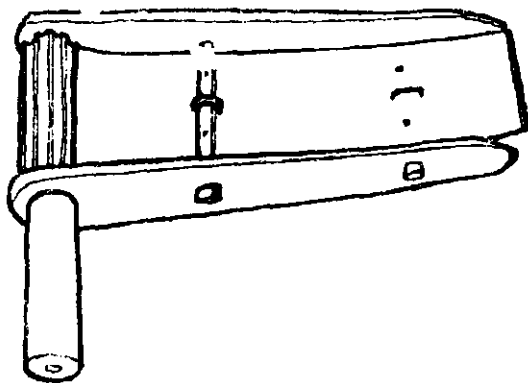

58. Kelepelő. Hossza 25 cm. Sszgyörgyi Múz.népr.gyűjt. Leltsz. 5755/178.

393

Kelepelő (Pergető, kerregtető)

Minden korosztály ismeri a bonyolultabb kelepelőt.⁸⁵ Nehezebb elkészíteni, ezért serdülő fiúk, nagy legények vagy felnőttek faragják fáiból hat-tizennégy éves gyermekeknek. Több darabból tevődik össze: a nyél a felső felén vastagabb és fogazott; ehhez simul egy rugalmas, két helyen is kifeszített lemez, s az egészet egy keret foglalja össze (58. r.). A forgatástól a henger bordáihoz csapódó nyelv ijesztő, csattogó hangot ad, s emiatt régebben madarak riasztására is használták: a gyermekek kezükben függőlegesen tartva jobb felé forgatták, miközben körülszaladgálták vele a gabonavetéseket. Játsszani főleg a szabadban, udvaron, mezőn szoktak vele, de a gyermekek, szüleik bosszúságára, szívesen kelepelnek bent a szobában is.

394

Lúdgége zergő

Ma már nem használt, régi játékszer. Libavágáskor készítették az állat gégéjéből: kukoricaszemet tettek bele, majd két végét egymásba fonták (59. r.). Megszáradva szólt. Ez volt a csecsemő első játékszere. A bölcsője karján átkötött spárgára erősítették, majd amint nőtt egy keveset, a kezébe adták.

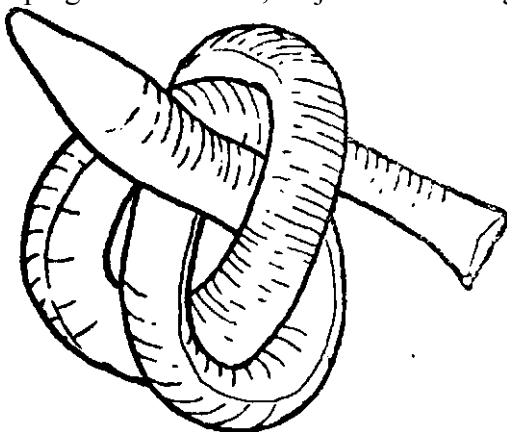

59. Lúdgége zergő. Hossza 6—8 cm.

395
Disznóhólyag zergő

Disznóöléskor a gyermekek elkérték a *hólyagját*, borsót tettek bele, és felfújták. Amikor megszáradt, zörögni kezdett. Előfordult, hogy a fiúk rákötötték a macska farkára, ahol a hólyag nagyokat buffant. Jól szórakoztak rajta a kisebb-nagyobb gyermekek egyaránt.

396
Zergő

A mai gyermekek kerek orvosságosdobozba búza-, ill. kukoricaszemet vagy meggymagot tesznek, a dobozt befödik, átkötik, majd a spárgánál fogva forgatják. A nagyobbak dróttal a macska farkához erősítik (343. j.).

FORGÓK

A bemutatott játékhangszerek, akárcsak a soron következő forgók és más mechanikai játékszerek az emberi gondolkodás kezdetlegesebb szintjére utalnak vissza.⁸⁶ A gyermek egyes játékszereit kézi erővel hozza forgásba, másokat a víz és a szél erejére bízta.

397
Persegtető (Pergentyű, trókis)

A kézzel megpörgethető *persegtető* az öregek öregjei idejében is ismert, ma viszont ritkábbá váló, de üzletből megvehető játékszer.

Általában nagyobb fiúk vagy apák készítették négy-tizenkét éves gyermekeiknek, akik főleg télen, az asztal körül ülve vagy a földön játszottak vele. Anyaga ritkábban dió, krumpli, gyakrabban a szabóktól szerzett *cérnakarika* levágott karikája, amibe mindkét végén kihegyezett pálcikát dugtak (60. r.). Ha két tenyerük közé véve *esszesírtették* és gyorsan *kicsapták*, sokáig forgott.

A persegtető a fonóba járó fiatalok körében is népszerű volt: itt legények készítették a leányok orsójának hegyéből, amit tréfából vágtak le; majd igyekeztek túlszárnyalni egymást a játékszer minél ügyesebb kezelésében.

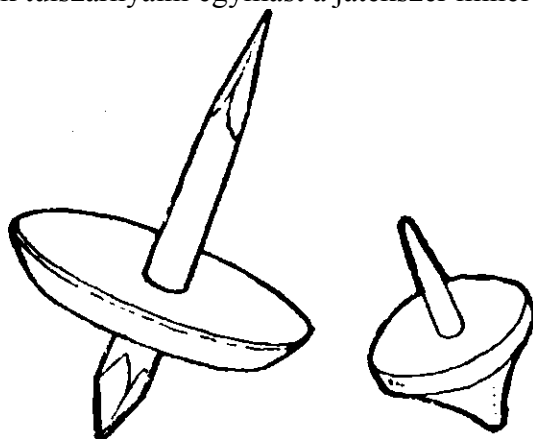

60. *Persegtető*. Átmérője. 3—4 cm.

398

Nád vízimalom

Lassan folyó sekély vízzel a négy-tíz év közötti kisleányok nádból rögtönzött vízimalmot hozatnak mozgásba: ez a nád gömbölyű szárába küllőszerűen beszúrt szegekből és az azok köré vont nádlevél-kerékből áll. A víz folyására merőlegesen, két-két kő közé helyezik úgy, hogy a keréknek az alsó harmada vízben legyen.

399

Vízimalom

A fiúk ujjnyi vastagságú ágból készítenek vízimalmot: ezt a héjától megtisztítják, a közepén két egymásra merőleges hasítékot vágnak, amin egy-egy laposra faragott lécecskét, *lapátot* dugnak át. E *tengely* két vége földbe vert ágasfákon nyugszik (61. r.). A gyorsabb folyású és mélyebb patakvíz vagy eső után az árokba folyó sárié a lapátokat egymás után meglökve a malmot gyors forgásba hozza. A gyermekek órákig is elnéznék.

400

Szélforgó (Szélmalom)

Légáramlat hozza forgásba a fűszálból és szalmaszálból aratáskor rögtönzött törékeny szélmalmot. Ezt fiúgyermekek készítenek igen nagy körültekintéssel, mert elég egy elhibázott mozdulat, s kezdenek előlről. Egy vastagabb szalmaszálból három darab 2 cm-es és egy darab 10 cm-es szakaszt vágnak le. Utóbbi — a fűjocsó — egyik végét ferdére metszik, és közelében kétoldalt enyhén felpattintják, hogy a forgó rész fenntartására szolgáló háromszög alakban megtört erős fűszál két végét azon bedughassák. A forgó egy kisebb átmérőjű szalmacsövecske, ami a három, közepén átlukasztott rövid szalma-

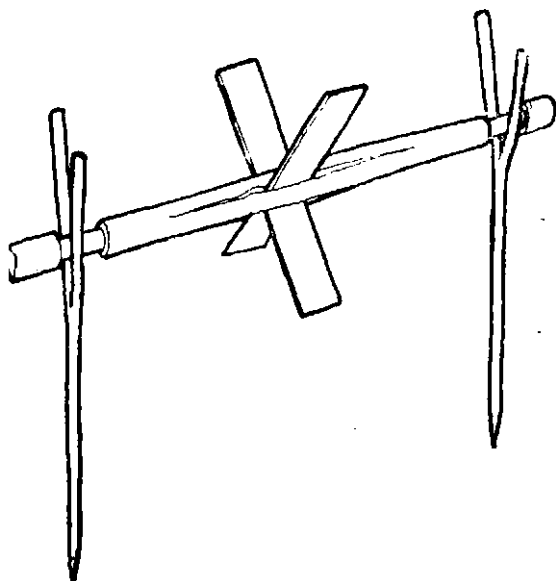

61. *Vízimalom*. Hossza kb. 12—14 cm. Sszgyörgyi Múz.népr.gyűjt. Leltsz. 5755/866.

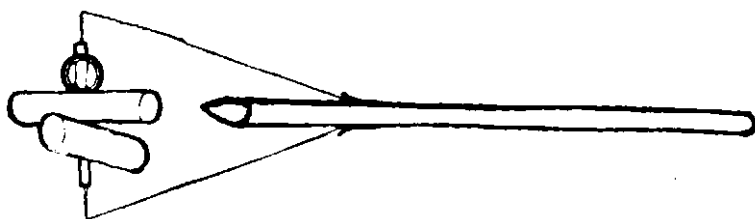

62. Szélforgó. Hossza 12 cm.

szál tengelyéül szolgál (62. r.). Ha most a fújócsövet fújni kezdik, a malom forgásba jön. E játékszert ma már kevesen ismerik.

401

Szélrózsa (Szélforgó, szélmalom, papírforgó)

Annál népszerűbb e másik, szintén emlékezet óta ismert, de könnyebben előállítható *szélrózsa*, azaz négyzet alakú, átlói mentén bevágott és behajtogatott, közepen gombostűvel összetűzött papírforgó (63. r.), amit egy pálcika végére szeggel tűznek rá. Elég a széllel szembe tartani, és máris forgásba jön. Szélcsendes időben a gyermek fut vele: lehetőleg körbe, mert akkor forog a legjobban, vagy más esetben fújja.

402

Szélmalom

Félig játékszer, félig időjárásjelző készülék és madárijesztő szerkezet a szélmalom. Tíz-tizennégy év közötti fiúk készítik és szegeznek fel kerítésre vagy valamilyen magas építményre. Lényege egy függőleges állványon szabadon forgó léckeret, amelyen egy szintén szabadon forgó *tengely* halad át. Ennek egyik végén *vitórlák*, a másik végén széles deszka helyezkedik el, amely a lég-

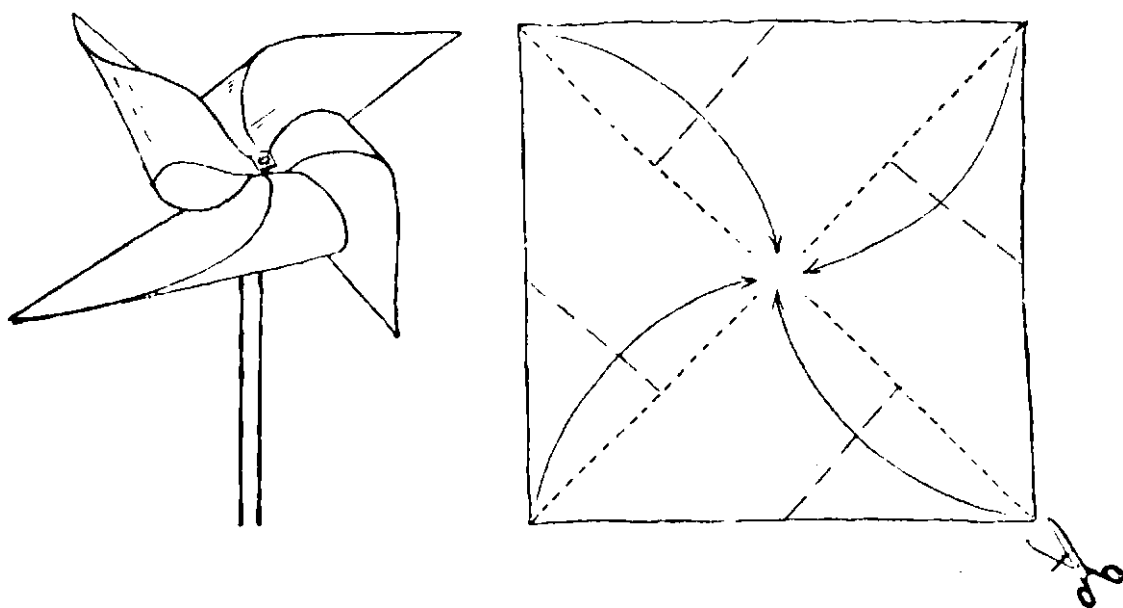

63. Szélrózsa. Magassága kb. 20 cm.

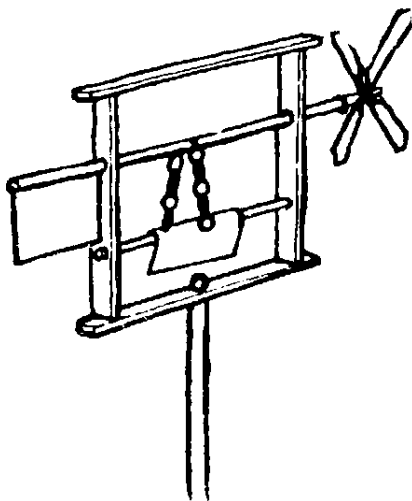

64. Szélmalom. Hossza 35 cm. Sszgyörgyi Múz.népr.gyűjt. Letlsz. 5755/866.

áramlatra önműködően beáll. A vitorlák gyors forgásától a tengelyre erősített fémdarabkák a feszítőlécra szerelt bádoglemezt ütik, s így a szélmalom egyben hangforrás is (64. r.).

A szélmalomszerkezetek a felnőtteket is foglalkoztatják. A kurtapataki Lengyel Bélának szélmalommal villamos energiát sikerült fejlesztenie.

403 Pillangó

A századforduló táján egyik-másik férfi vagy nagyobb fiú a vásári áruként megismert, keréken forgó és közben szárnyát csattogtató *pillangót* házilag is elkészítette. Külön fadarabokból kifaragta a testét, tengelyre szerelt két kere-

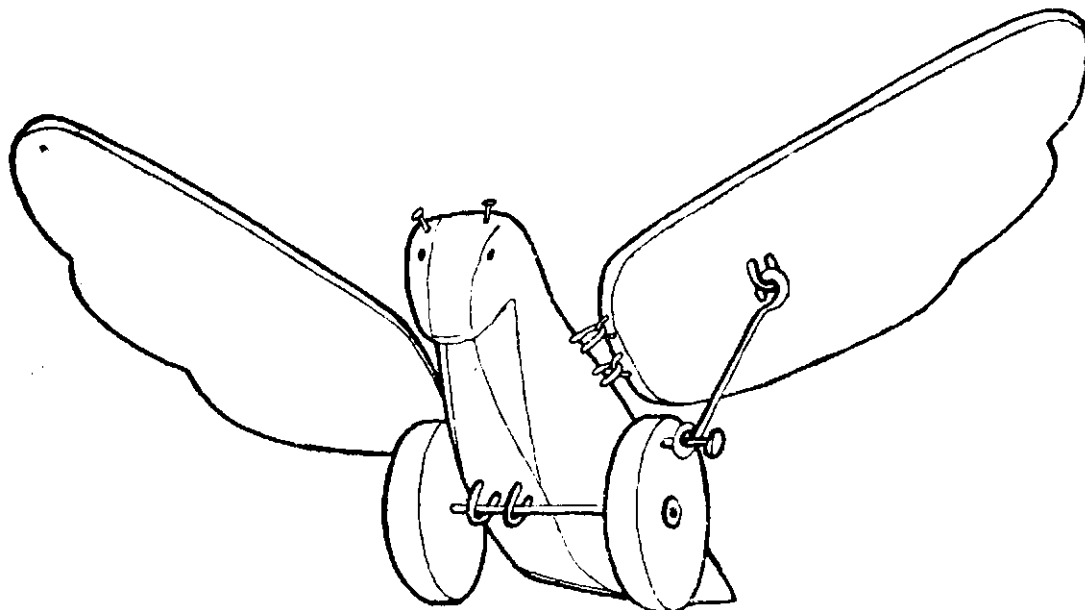

65. Pillangó. Hossza kb. 25 cm Sszgyörgyi Múz.népr.gyűjt. Letlsz. 5755/178.

két és két szárnyát, majd ezeket kampósszegekkel úgy állította össze, hogy mozgathatók legyenek. Végül jobbról-balról a kerekeket dróttal a szárnyhoz kapcsolta (65. r.). A négy-tíz éves kicsik télen a ház földjén húzogattak.

HINTÁK

A *hintázás* — mint mindenütt — itt is a legkedvesebb játékok közé tartozik, s ezért kellékének, a *hintának* is több változata alakult ki.

404

Lipinka

A legegyszerűbb hintaféle a *lipinka*: talán nincs is udvar, ahol a kicsi gyermekek időnként egy vízszintes tuskón vagy gömbölyű fán ne nyújtanának át mérlegszerűen egy hosszú deszkát. Ha ennek két végére, egymással szemben lovaglólásban rátelepednek, s lábukkal rugózva még meg is lökik magukat, ütemesen *lipinkázhatnak*: hol az egyikük, hol a másikuk alatt emelkedik fel a deszka. Játék közben hintázó mondókákat dúdolnak (303—312. j.).

405

Hinta

A hinta a csűr vagy szín bejárata fölötti gerendára rászertelt kötél vagy lánc, amelyre *ülőkének* zsákot vagy kétoldalt kicsit bevágott deszkát helyeznek. Kicsik és nagyobbak, fiúk-leányok egyaránt szívesen ráülnek. Aki egymagában hintázik, lábbal hajtja meg, löki hátra magát, ha viszont többen vannak, a soron levőt a társak taszítják meg hátulról. Ilyenkor az egyenlő arányú részvételt mondóka időtartama biztosítja (303. j.). A ritmikus mozgást önkéntelenül is ritmikus mondókával kísérik (304—312. j.).

406

Lábhinta

A lábhinta, amin állva, két kézzel kapaszkodva hintáznak, három farúdból összeácsolt keretre szerelt állandó hinta. Jelenleg ilyen az iskola udvarán található. Lánc- vagy kötélahintán lábhintázni azért nem jó, mert az nem elég merev a kapaszkodáshoz.

407

Cserkabola

Időálló építmény volt a *cserkabola* is: legények, serdülő fiúk állították a havasi szállásokon és a falu közti nagyobb tereken: földbe ástak egy kb. 1 m magas, függőleges, vastag fatörzset, melyre vastag szeggel egy, esetleg két, egymáshoz viszonyítva derékszögbe mérlegszerűen elhelyezett vízszintes deszkát erősítették úgy, hogy azt vízszintes irányban körbe lehessen forgatni. A deszka végére egy-egy vagy két-két gyermek ült rá; s ilyenkor valaki körbeszaladva hajtotta a cserkabolát. Ha nem volt hajtó, nem ültek fel, csak miután maguknak meghajtották, a vízszintes rúdra dőlve, lábukat felhúzáva forogtak.

LABDÁK

A gumilabda elődjeiben, a házi készítésű *loptákban* mindenik korcsoport megtalálta a maga örömét. A kicsik gurították, a nagyobbak szabályokhoz kötött játékokat (641—662. j.) játszottak vele. A lapocka alakú, fából faragott *ütőfával* való *loptázást* (649. j.) a mai legidősebbek egykori legkedvesebb játékuknak vallják.

408

Szőrlopta

A legáltalánosabb labdafélét a marhák tisztántartásával megbízott fiúk készítették; az állat lekefélese során kihulló marhaszört meggyűjtötték, vízben megáztatták, majd forró vízben gömbölyűre *meggyurmolták*. Egyesek követ is tettek a közepébe, hogy súlyosabb legyen (66 d. r.). Még nemrég is játszottak vele.

409

Rongylopta

Ezt a szintén gyakori labdaféleséget leánykák varrták szorosra összegömbölyített, ronggyal bevont galacsinokból, amit olykor spárgából hálószerű fonadékkal körülfontak (66 a., c. r.).

410

Bőrlopta

A szőrlabdánál jobban kedvelték a bőrhulladékokból készített labdát, mivel ez súlyosabb volt. Cipészek gyermekei készítették (66 b. r.).

411

Korpalabda (Similabda)

A nagypénteki vásár alkalmával a templom elé kirakodó vagy a kézdivásárhelyi piacon árusító idegen árusoktól vásárolják a krepp-papírral burkolt, vékony gumiszállal behálózott, hurokban végződő gumijánál fogva a középső ujjukra húzható korpalabdát. Ezt ütögetni szokták. Hamar elhasad, s ilyenkor a gyermekek maguk próbálják elkészíteni nylonzacskóba tett korpából és gumiból.

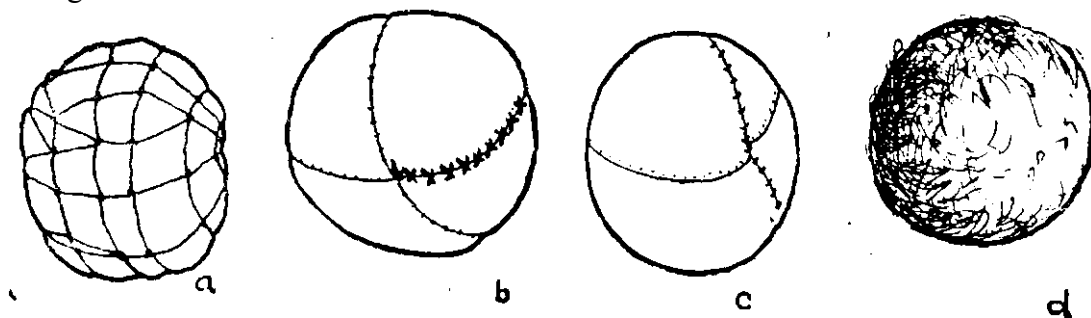

66. *Lopták*: a., c. *rongylopták*; b. *bőrlopta*; d. *szőrlopta*. Átmérőjük 5—8 cm. Sszgyörgyi Múz.népr.gyűjt. Leltsz. 5755/178.

JÁTÉKFEGYVEREK

A fiúk legkedvesebb játékszerei, a testi és kézügyességük gyakorlását szolgáló játékfegyverek többsége jelentőségét veszített egykori komoly eszköz mása.

412

A kisleányok egyetlen lövőjátékának kelléke a keskeny levelű útifű virágos szára. Ez még nem igazi eszköz. Úgy *lőnek* vele, hogy a növényt a virágzat alatt mintegy 3—4 cm-re a bal kéz hüvelyk- és mutatóujjával megfogják, jobb kézzel fölötte áthajlítják a szár másik végét, ami által a virág közé hurokszerű képződmény keletkezik (67. r.). Ezt lefelé húzva, a bal kézben fogott növényrészt pedig hátrafelé hirtelen megrántva a virágzat lerepül a szárról.



67. Lövés útifű szárával.

413

Lódítófa (Sárpuska)

Természet adta, kezdetleges, minden nemzedék által ismert játékfegyver a dobó kart meghosszabbító s ezáltal lendítő erejét megnövelő *lódítófa*. Ez egyszerű rugalmas meghegyezett ág, *nyárs*, amelybe *meggombolyított* sarat — *sárpuskát ütnek*, majd ezzel *lódigálnak*. Krumpli szedéskor *labodakóré*-nyársra apró krumplit húznak. A sárpuskával a kisebb fiúgyermek a célozást gyakorolják.

414

A kő a magukról megfélemezett gyermekek kezében önmagában is harci eszköz, amivel egymást haragjukban megdobálják. Játékszerként valamilyen hajítóeszközzel együtt használják. Az erdőt járó, ott pásztorkodó fiúk *ostorral repítenek* követ: a végébe vetett hurokba helyezik, az ostort megsuhintják, mire a kő burrogva elrepül.

415

Parittyfa I.

A legtipikusabb kődobó eszközök a parittyafélék. Az öregek gyermekkorában még elterjedtebb volt, ma viszont már csak kevésbé ismeretes a közepkorig fegyverként használt,⁸⁷ kétoldalt meglyukasztott, bőrdarabból és ebbe

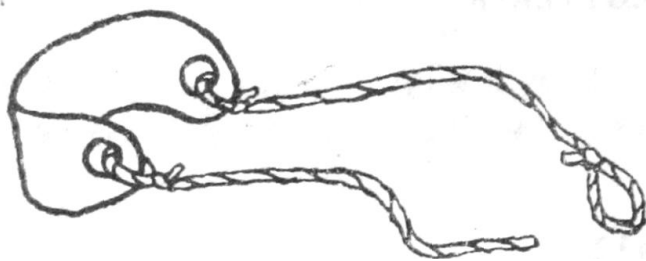

68. *Paritty*. A bőrdarab hossza 5—6 cm. Emlékezet szerint.

fűzött zsinegekből álló, gyors forgatással — *kereken hajtással* — működtetett *paritty* (68. r.). Ahhoz, hogy a kő kirepüljön belőle, egyik *ágát* hirtelen elengedik.

Erdőségeken, tisztásokon az iskolás fiúk veszélytelenül gyakorolják vele a távolba dobást.

416 **Paritty II.**

A ma rendkívül népszerű, *ágasfából*, *gumiból* és *bőrdarabból* szerkesztett *parittyafélét*⁸⁸ az iskolás fiúk szintén emberemlékezet óta készítik. Rovátkát vésnek a villás ág két végére, köréje csavarják, majd dróttal rögzítik a gumi-szalag egyik végét; majd ugyanígy rögzítik annak a kilyukasztott bőrdarabba fűzött másik végét is (69. r.).

A *parittyával* a célba lövést gyakorolják: célba veszik a karóra, kerítésre borított befőttesüveget, s még inkább a kártékony verebet.

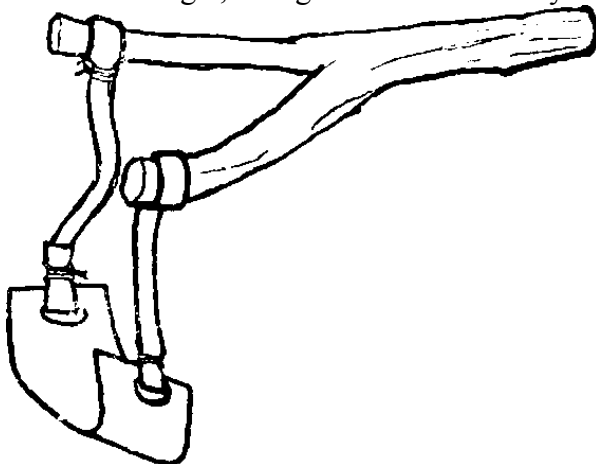

69. *Paritty*. Hossza 15 cm.

417 **Ceszleparitty (Cikiparitty)**

Az előbbi *parittyaféle* rögtönzött változata a két kéz mutatóujjára kötött gumiszál, amelynek közepére összehajtott papírszeletkét illesztenek. A gumit szájukba fogva feszítik ki, majd hirtelen elengedik. Kisebb gyermekek bent lőnek vele.

418

Cikiparittya (Ceszleparittya)

Hasonló elv szerint működő parittyát ma villásra meghajlított burkolt drótból és gumiszálból is rögtönöznek. Erre meghajlított drótot tesznek, és az iskolás fiúk a leánykák lábát célozzák vele.

419

Lándzsa (Vető)

A kő mellett természet adta támadó-védekező eszköz a bot is: ebből készült hajdan a kihegyezett hajítólándzsa, amelynek módosított formája gyermekjátékként itt is fennmaradt.⁸⁹

Az esztelneki fiúk emlékezet óta ismert lándzsája arasznyi hosszú faág, amelynek egyik végébe szeget vernek, másik végébe pedig tollat szúrnak. A pálca végét fogva, azt *megvetik*, hogy a célpontként kijelölt fába vagy földbe beálljon.

420

Túrakéta

A túrakéta a lándzsa újabb változata: a faágat négy gyufaszál, a szeget gombostű, a tollfarkat pedig papírfarok helyettesíti. Valamennyit cérnával szerkesztik egybe. Könnyű, gyors röptű, de a gombostű miatt veszélyes, bent is használható játékszer (70. r.).

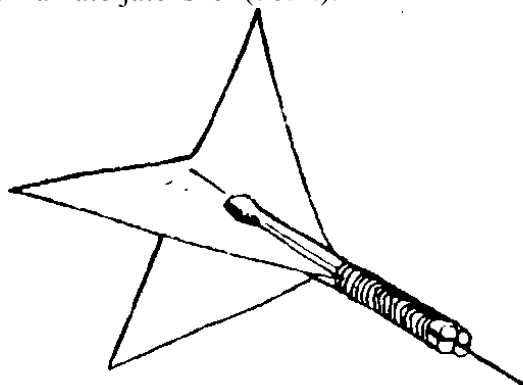

70. Túrakéta. Hossza 8 cm.

421

Sárkány

A sárkány fenyőlécből faragott, menedékesen hegyesedő nyílvevő, amelynek farka előbb kiszélesedik és ellaposodik, majd szintén hegyes csúcsban végződik (71. r.). Ostorral röpítik el, amelynek megbogozott végét a sárkány rovátkájába illesztik.

Leginkább tavasszal játszanak vele az iskolás fiúk. E régi, fiúk faragta játékszer ma már csak szórványosan ismerik.

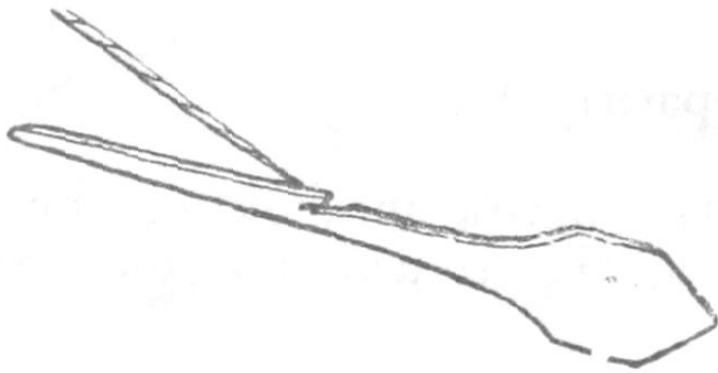

71. *Sárkány*. Hossza 26 cm.

422

Nyíl

A kezdetleges íj formáját őrző *nyíl*⁹⁰ (72. r.) emberemlékezet óta az egyik leggyakoribb szabadban használt játékszer. Iskolások hajlítják mogyoró-, vad-rózsa- vagy borókaágból, amelynek két végét enyhén *befaragják*, hogy a hozzá rögzítendő málnakóró-, spárga- vagy dróthúr ne csúszkáljon rajta. A *nyilvessző* vagy *golyó* lehet *labdakóró* vagy valamilyen egyenes növésű vessző, amelyet meghegyeznek, és a végébe hegyesre hajlított pléhet tesznek. A kifeszített húr *megpattintva elcsapja* a nyilvesszót.

A *nyilazó* kicsi és nagyobb fiúk rendszerint ügyességi feladatokat tűznek maguk elé: célba lönek, vagy azon versengenek, ki tud hosszabbat löni. Utóbbi esetben a nyilvesszót felfelé *vettetik*, mert ha nem, aligha találják meg.

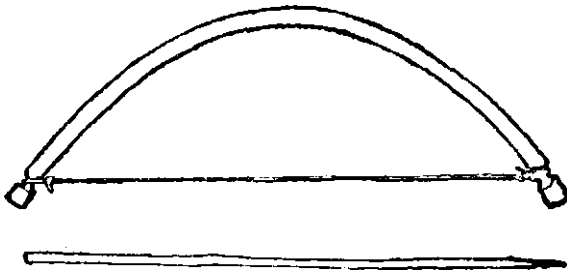

72. *Nyíl*. Hossza 40—45 cm.

423

Nyílpuska I.

A mai gyermekek már nem ismerik az idősebb nemzedék puska gyanánt használt gyermekkori játékszerét, a középkorban harci fegyverként használatos nyílpuska egyszerűsített mását.⁹¹ Ennek anyaga egy 40—50 cm-nyi hosszú, könnyen faragható fenyő- vagy nyárfa darab, amelyből puska alakú: tetszés szerint formált *agyú* és lapos, középen kivésett *csövű* testet képeztek ki. Az agy és cső között egy kis szakaszt függőleges irányban átvéstek a kioldószerkezet *kakasa* számára, majd a csövet a vége közelében vízszintes irányban is átfúrták, hogy itt átvezessenek a *nyilat* vagy *rugót*. Ezt általában borókaágból készítették; a mogyoróág megszáradt, s már nem *rugódott ki*, s ezért alkalmatlan volt (73. r.).

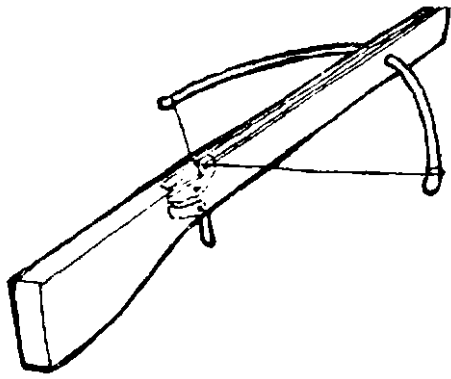

73. Nyilpuska. Hossza 40—50 cm.

Nyugalmi állapotban a nyilpuskát *leeresztették* (nem feszítették ki). Lövés-kor a vésetbe nyilat — közönséges, a hátsó végén rovátkolt vékony ágat — helyeztek. A kakas rovátkáiba akasztva kifeszítették a rugót, majd megpat-tintották a nyílveesszöt.

424 Nyilpuska II.

Meghajlított rugalmas ág hozza működésibe a másik, ma már csak szórva-nyosan ismert *nyilpuskafélét* is. Ezt szintén az iskolás fiúk faragják egy kb. 70 cm-nyi hosszú, héjától megtakarított bodzaágból. Először az ág egyik végé-től mintegy 10 cm-re bicskával függőleges irányban átvésnek egy 10—12 cm-es szakaszt: ebben jár majd a meghajlított rugalmas *nyíl* — általában *csi-golyaág* —, mely nyugalmi állapotban a vájat külső végéhez feszül. Ezután az ettől kifelé eső szakaszból kiképezik a nyilpuska csövét: fűzveesszővel vagy dróttal kinyomják a puha bodzabelet. Az ág ellentétes végén, a szélétől mint-egy 10 cm-re egy függőleges lyukat fúrnak a nyílveessző kissé megvékonyított másik végének rögzítésére. A *golyó* 8—10 cm-es, letisztított, kissé megfara-gott fűzág, ezt belehelyezik a csöbe, céloznak, a vájatban hátrahúzzák, majd elengedik a nyilat, ami a csőhöz csapódva kirepíti a nyílveesszöt (74. r.).

Az ilyen nyilpuskával a gyermekek madárra is szoktak löni.

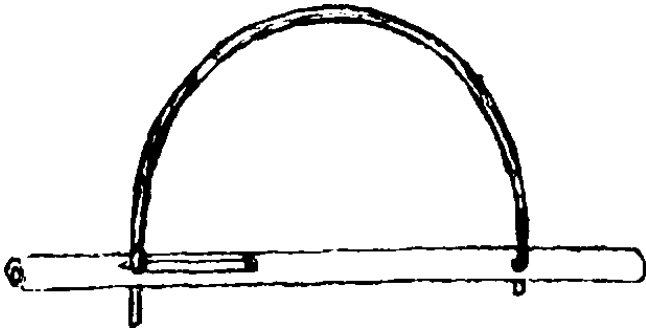

74. Nyilpuska. Hossza kb. 70 cm.

Csepűpuska (Bodzapuska)

A csöves szerkezetű játékfegyverek többségét — a tűzfegyverek mintájára — a csőbe besűrített levegő hozza működésbe.

Ezen az elven alapult a háborúzó játék (351. j.) nélkülözhetetlen kelléke, a *csepűpuska* is, amely a kendertermesztés megszűnésével szorult ki az eszteleni gyermekek világából. Hat-tizenéves fiúk készítették bodzafából, mogyoróágból és csepűből. *Puskacsőnek* egy kb. 15 cm-es, két *bütyök* közötti sima, vékonyabb bodzaágat metszettek, amelynek dróttal kinyomták a belét. Ehhez mogyoróágból *dugófát* faragtak. A *golyók* vízbe tett és jól összenyomkodott csepűből készültek. Vizesen használták, hogy jobban szőljanak: a cső végébe dugták, majd dugófával felülről újabb golyót nyomtak be. A beszorult levegő kilökte az első golyót, amely valóban akkorát lőtt, mint a puska.

Pityókapuska

A csepűpuskától a *pityókapuska* csak anyagában és ehhez igazodott méreteiben tér el: a csőve 6—8 cm hosszú libatoll, tölténye pedig burgonyaszélet (75. r.).

Rég ismert játékszer. A hat-tizenkét éves fiúk ma már ritkábban játszanak vele: krumplit szeletelnek fel, belenyomják a libatollat, majd a tollszárba belenyomják a dugattyút. A nyomástól a krumpliszeletke nagy durranás kíséretében kirepül.

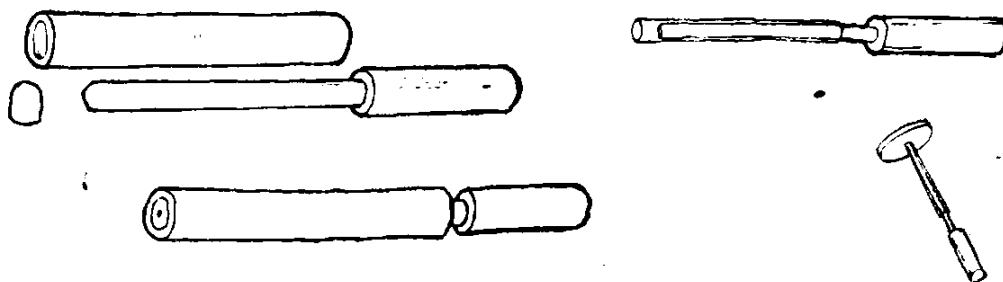

75. *Csepűpuska* (fent). Hossza 30 cm. *Vízpuska* (lent). Hossza 30 cm. *Pityókapuska* (jobbról). Hossza 10 cm. Sszgyörgyi Múz.népr.gyűjt. Leltsz. 5755/178.

Vízpuska (Fostató)

Az előbbi puskaféléktől a bodzaágból vagy *bürökből* készített *vízpuska* csak annyiban különbözik, hogy a végét *fadugó* dugja be, amelynek a közepén egészen kicsi lyuk van csupán (75. r.). Hat-tizenéves év közötti fiúk nyáron játszanak vele: a puskát vízbe teszik, s a dugattyút kifelé húzzák, mire a tartály megtelik vízzel. Ha a dugattyút befelé nyomják, a víz a lyukon keresztül kezd kifröcskölni. Húsvétkor locsolni járnak vele. Emlékezet óta kedves játékszer.

428
Fuszulykapuska

Dugattyú híján a csőbe erővel befújt levegő is kiröpítheti a töltényt. Az öregek gyermekkorában cérnakarikából babszemet lőttek így ki: ez volt a *fuszulykapuska*.

429
Rizskásapuska

A mai iskolás gyermekek a kiürülő *karjóka* beléből rizskásaszemeket fújnak ki.

430

Szintén mai puszkacsóanyag a bergmanncső. Ennek tölténye olyan parafa dugó, amelynek közepéből kis szeg áll ki. Célozni próbálnak vele.

431
Kócspuska

Aránylag kevés fáradsággal állítható össze *likas kócsból*, drótból és gyufa-fejből a *kócspuska*. Ezt a mai hat-tizenkét év közötti fiúgyermekek kedvelik: a kulcs nyílását a gyufaszál *pirosával* megtömik; fogójához olyan drótot kötnek, melynek másik végére szeget erősítettek; a szeget a lyukba helyezik (76. r.), majd a drótnál fogva *erős* (kemény) tárgyhoz ütik. A puska nagyot dörrenve sül el. Szilveszter éjszakáján, „mikor az ót az újjal esszehúzzák”, a fiúgyermekek kulcspuskával lőnek.

Ahol szorítóprés van, lyukas felével felül beleszorítják a kulcspuskát, és kalapáccsal vágnak rá.

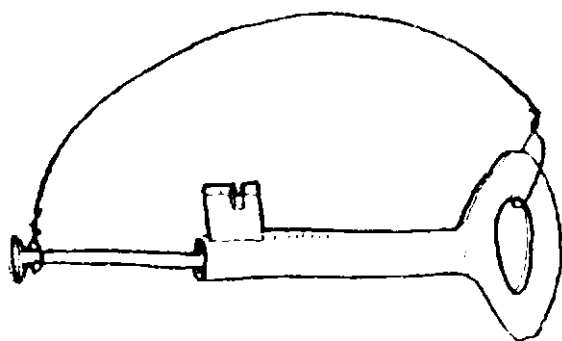

76. *Kócspuska.*

432
Fakard

A parittyá-, nyíl- és puszkafélék mellett az idősebb férfi adatközlők iskoláskori játékkészletéből nem hiányzott a maguk faragta, görbe alakú fakard sem, amit a felnőttek tréfásan *szentjánoskenyérnek* neveztek (77. r.). A rablós—csendőrös (592. j.) és a háborús (591. j.) játékokban ezzel is hadakoztak. A mai iskolás fiúk alkalmilag is rögtönöznek kardot, két egymásra szegezett lécdarabból.

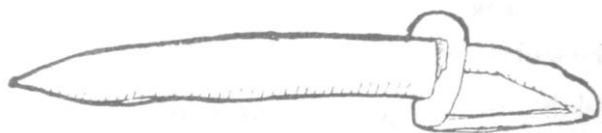

77. *Fakard*. Hossza 45—50 cm.

JÁRMŰVEK

A játékjárművek egy része a gyermekek körében megőrződött egykori komoly közlekedési eszköz, a testedző játékok fontos kelléke, más része pedig a gyermeki utánpótlás szintjén egyszerűsített modell.

433 Gólyaláb

Noha eredetileg sárban való közlekedésre, sekély vízen való átkelésre szolgált,⁹² a gyermekek emlékezet óta akkor is jártak *gólyaláb*on, amikor nem volt sár. Sőt gyakrabban a játék kedvéért álltak rá: tavasszal, nyáron, ha gólyát láttak meg, vagy akkor, ha ügyességben volt versengeni kedvük. Ám általában nem tudtak jól menni rajta, és éppen ez volt a játékban a mulatságos.

A gólyaláb alsó felén természetes *kinövésű ágasfa* vagy beékelt és feltámasztott talppal ellátott lécszerű van (78. r.). Fiúk készítik. A mai gyermekek már csak szórványosan ismerik.

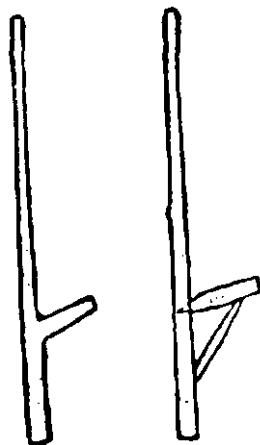

78. *Gólyalábak*. Magasságuk kb. 1 m; emlékezet szerint.

434 Csáklya (Glicsu)

Noha a *csáklya* egykor a jégen való közlekedésre szolgált,⁹³ Esztelneken emlékezet óta csak mint gyermekjátékot ismerték. Fiúk faragták bükk- vagy juharfából *gombolyag orrúra*. A kb. 1,5 cm széles *aljára* egyesek, hogy ne kopjon és a fagyott havon jobban csússzon, vaslemezt vagy plémet szegeztek, mások viszont anélkül hagyták, mert az olvadó hó a vasat *megfogja*. A lábukra

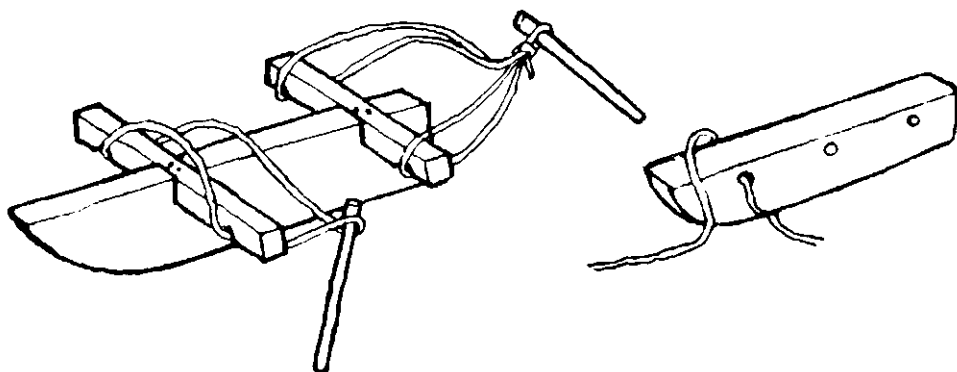

79. Csáklya. Hossza kb. 20 cm; emlékezet szerint.

szíjuval erősítették fel ezt, vagy az oldalán vízszintesen átfúrt lyukakon vezették át, vagy a tetejébe eresztett két vízszintes keresztirányú lécecske végéhez kötötték (79. r.), majd lábbelijükhöz egy rövid pálcá köré csavarva rögzítették.

Kisebb és nagyobb fiúk és lányok egyaránt szívesen *csáklyáztak*: nekiszaladtak a jégnek, és csúsztak, vagy szeges végű bottal lökték magukat. A csáklyát tél végén általában eltűzelték. A mai gyermekek már nem ismerik: teljesen kiszorította az üzletből vásárolt vaskorcsolya.

435 Gyalogszán

A kisebb tárgyak és a fűteni való száraz ág téli szállítására használt *gyalogszánon* (80. r.) a gyermekek néha még ma is *szánkáznak*. Ezt férfiak, nagyobb fiúk készítik egy kettőbe fűrészelt hosszabb, görbe *talpnak* való fából, amit harántirányban *léce*ekkel kötnek össze; ezeken ferdén kifelé áll a *lőcs*. Amikor szánkázni akarnak rajta, hosszában deszkát tesznek rá.

436 Korcsia (Korcsiacska)

A *korcsia* a gyalogszántól csak annyiban különbözik, hogy részegezett *deszkaülőkéje* van (80. r.). Keskenyebb talpú, magasabb változatát olykor megvasalják. Ma már ritka játékszer, mert felváltotta a szánkó; régebb annál általánosabb volt.

A *Pisti lőteje*, az *Újmező teteje* és a *Barátkert* hangos volt az ülve vagy hasalva *korcsiázó* gyermekeseregtől. Sokszor még holdvilágon is szánkóztak. A jégen két bot segítségével lökték magukat.

437 Szánkó

A korcsiánál magasabb *szánkó* talpa satuban meghajlított, hegesztett görbe vas, ülőkéje pedig deszka. Olykor vasból hátat is tesznek neki (81. r.). Egyik-másik férfi maga is elő tudja állítani, más hozzáértőtől rendeli meg. Ma a ki-

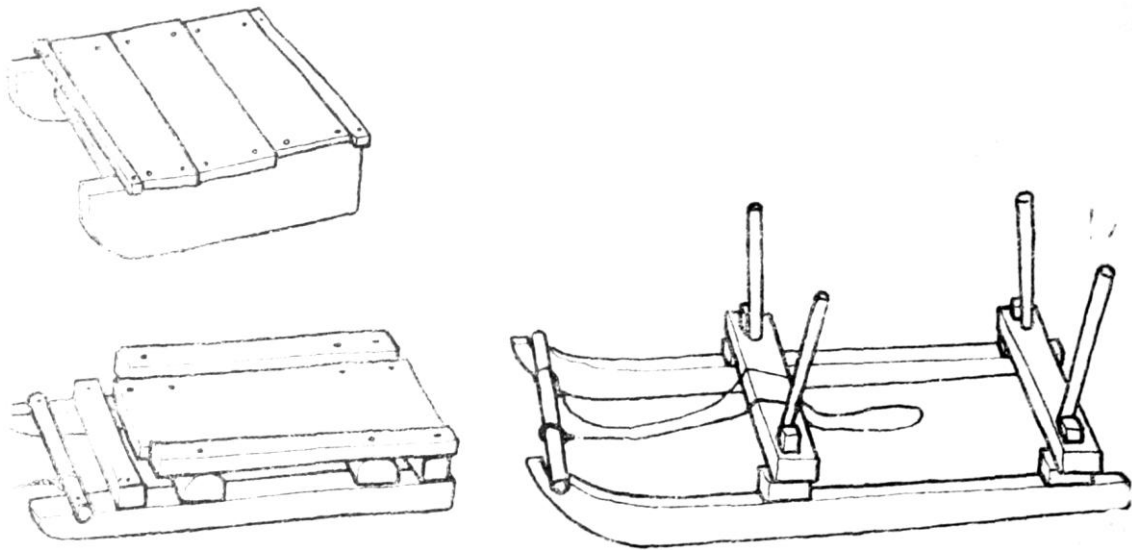

80. Korcsiatípusok és gyalogszán.

sebb gyermekek a lakóhelyük közelében lévő lejtős utcákon, a patak jegén vagy testvérükkel a nagyobbak közös szánkóhelyén, a Barátkertben *szánkóznak*.

438 Csúszka

A havason pásztorkodó suhancok a század elején maguk faragta *csúszkán* ereszkedtek be a fűves lejtőkön. Ez horgas bükkfából készült lapos, elől felgömbülő állú, 70 cm-nyi széles, 1 m-nyi hosszú alkalmatosság volt.

A mai gyermekek nem ismerik: ők a saját lábukon csúszkálnak be az oldalakon, s az így kivert ösvényeket *csúszkák*nak nevezik.

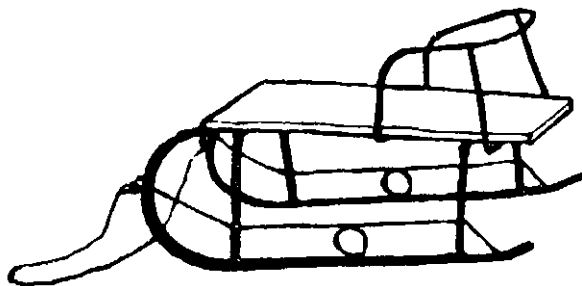

81. Szánkó.

439 Bakszán

A makettszerű játékszállítóeszközök egyikének, a bakszánnak az eredeti mintaképét már a felnőttek sem ismerik. Pedig ez volt egykor mindennemű rugalmas szállítóeszköznek az őse.⁹⁴ Kicsinyített mását hajlékony mogyoró- és csigolyafűz ágából már a hét-tíz év közötti gyermek is el tudja készíteni.

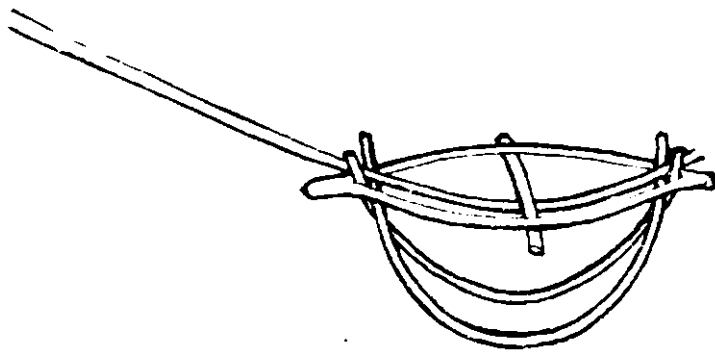

82. *Bakszán*. Hossza 70 cm. Sszgyörgyi Múz.népr.gyűjt. Leltsz. 5755/178.

Egy *ágas* (ág) villás végét dróttal vagy spárgával összekötözi, *talpként* két félkör alakban meghajlított ágot vagy mogyorókávéát helyez bele úgy, hogy felső végeik keresztezzék egymást; és végül a kereszteken hosszú rudat vezet át, amit az ágas alá egy rövidebb fadarabbal le is rögzít (82. r.).

A bakszánt főként kicsi gyermekek *húzkálják* időtöltésből; fával meg-
rakva *erdőlnék* is vele: néha azonban a nagyobb példányokon a nagyobbak
kisebb testvéreiket *szánkáztatják* a füves pázsiton.

440

Szekérke (Traktor)

A karikán gördülő játkjárművek legegyszerűbb, régen is, ma is ismert Változata még nem is makett, csupán mechanikai játékszer. Fiúk készítik: egy cérnakarika kirecézett karikájára vagy a végébe ütött kampós szegbe kör alakú gumiszálat akasztanak, amelynek másik végét a karika csövében átvezetik. Itt — hogy vissza ne csússzon — a csőnél nagyobb átmérőjű szappankarikán fűzik át, majd egy pálcikát vagy szeget akasztanak belé (81. r.). Ezt többszörösen felcsavarják, a gumi megfeszül, majd az asztalra vagy földre tett játékszert megindítja. Ez addig gurul, míg a gumi kicsavarodik. A kicsik szobában játszanak vele.

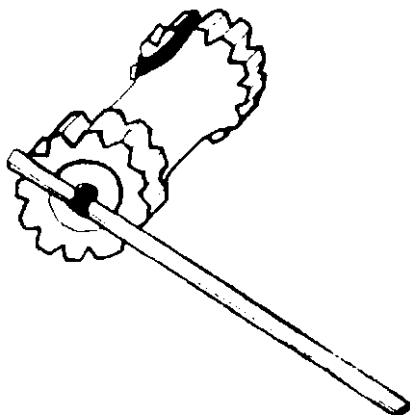

83. *Szekérke*. Sszgyörgyi Múz.népr.gyűjt. Leltsz. 5755/866.

441 Erdőbe járó szekér

A cérnakarikába könnyű beleképzelni a tengelyre szerelt szekérkerekeket, nyújtónak pedig akármilyen vékony pálcika megteszi. Ha ennek két végét picit beróják, majd cérnával hozzákötözik a cérnakarika közepéhez, még egy pálcikát kötöznek az egyik cérnakarikához, kész is a kis szekér. Igaz, a kerek nem forognak jól, inkább csak csúsznak. Kicsi gyermekek húzzák.

Az ilyenszerű rögtönzött szekérekét nem ismeri valamennyi gyermek. Spontán, alkalmi és éppen ezért feltehetően régen is készített játékszer lehetett.

442 Szekérke

Mindenkori kedvenc kicsigyermek-játékszer a *hordószeke*ret utánzó *szekérke*. Ennek kerekeit gömbölyű fából *szelik* le, majd középen átfúrják. Deszkából *aljat* és *oldal*at is tesznek neki (84. r.).

A szekérkével kisfiúk homokot hordanak. A nagyobb *gyalogszekér*be egymást ültetik bele és húzzák. Megtörtént, hogy a suhancok macskákat fogtak eléje (342. j.).

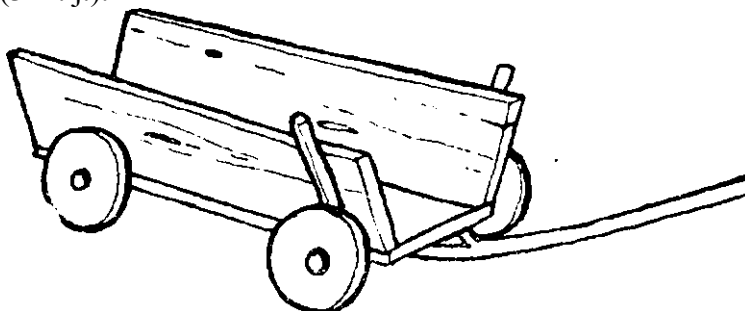

84. Szekérke. Hossza 30—40 cm.

443 Bicikli

Alkalmi ötleten alapuló, rövid életű játkjarmú volt a kb. 35 évvel ezelőtt készített bicikli. Ennek kerekeit csörlőkerék karikája vagy fenyőfa törzséből leszelt kerek darabok alkották, még láncnak is volt hely rajtuk, volt kormányfája, lehetett hajtani is, de csak előre, lefelé ment.

Iskoláskorú fiúk játéka volt.

444 Vonat

Az üres gyufásdobozok *egymásba taszigálásából* keletkező vonat csak anyyiban emlékeztet az igazira, hogy szintén több „szerelvényből„ áll. Kisfiúk készítik, és „mejen is, ha lökik”.

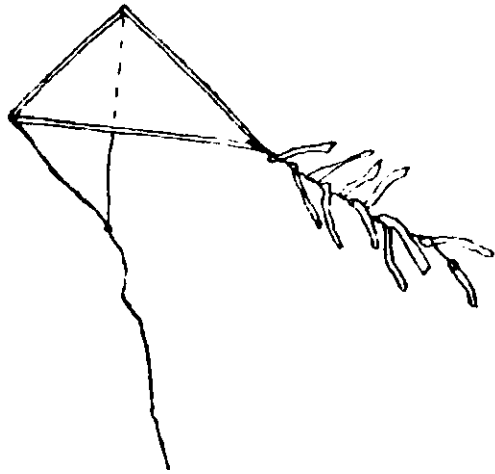

85. *Papírsárkány*. Hossza 30 cm.

445

Papírsárkány

A szél szárnyán fölrepülő papírsárkány háromszögű vagy négyszögű vékony léckeretre szegezett papír, krepp-papír farokkal, amelynek sarkaiból spárga fut össze. Ezek találkozási pontjához erősítik az egyelőre gomolyába felcsavart hosszú spárgát (85. r.). Iskolás fiúk *engedték fel* szeles időben; előbb rövid spárgára fogva szaladtak vele, majd ahogy a szél *belekapott*, hosszabb és hosszabb kötélre *eresztették*. A *sárkányeregetés* ritka esemény volt régen is, az ma is. Talán épp ezért futott össze ilyenkor a fél falu gyermeke.

JÁTÉKBÁBUK

A változatos anyagból formált ember- és állatalakok kis alkotóik fantáziagazdaságáról, művészkedő hajlamának ébredéséről tanúskodnak.

446

Hóember

Télen, amikor tapadós, vizes a hó, a gyermekcsereg jóvoltából minden udvaron megjelenik a *hóember*. Törzse, nyaka, feje nagyobb vagy kisebb gomolya hó. A keze seprű, az orra *murok*, a szeme gomb vagy szén, a szája szintén szén. A fejére vagy kalapot, vagy lyukas fazakat tesznek.

447

Agyagember

Agyagból esős idő után, legfőképp libaórzés során a kisleányok *agyagembert* gyúrnak, minél hitelesebben próbálva utánozni az emberalakot.

448
Margaretta-buba

A kisleányok ötlete a margaréta sárga közepéből néhány csöves virágocskát kiemelni szemnek, orrnak és szájnak, s már kész is van a margaréta-buba.

449
Makkember

Kisebb iskolás leányok és fiúk ősszel, liba- és marhaőrzés közben cérnával vagy vékony dróttal fűzik össze a *makkembert*. Két nagyobb makk a teste, egy-egy kisebb a karja, kettő-kettő a lába, két fél a cipője és egy nagyobb fél a feje. Utóbbi kupacos makkból teszik, hogy kalapja is legyen (86. r.).

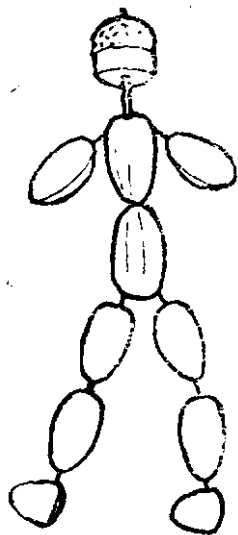

86. *Makkember*.

450
Cseregolyó-buba

A pásztorkodó gyermekek tölgyfagubacsból is készítenek babát: egy nagy gömb a teste, egy kisebb a feje és egy-egy negyed gubacs a cipője. Nyaka és végtagjai gombostűk vagy drótszálak.

451
Fuszulykabuba

Kisleányok otthoni műve a mulatságosan nehézkes alkatú *fuszulykabuba*: Teste egy nagy, függőlegesen élére állított, feje egy kisebb, oldalélére vízszintesen fektetett babszem; cipője egy-egy lapos felével lefelé fordított sziklel. Részeit kihegyezett gyufaszáldarabok tartják össze (87. r.).

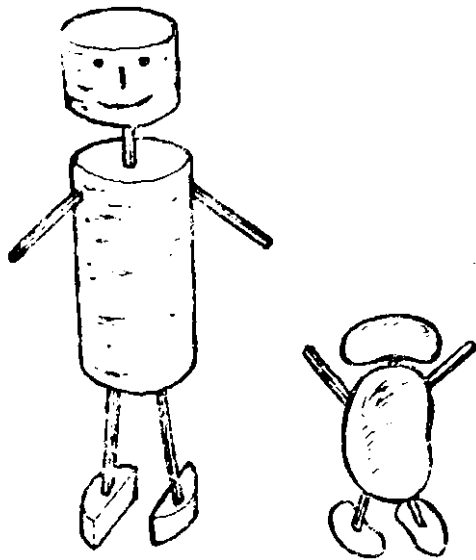

87. *Dugódani*; Magassága 8 cm és *fuszulykabuba*; magassága 4 cm.

452 Pityókabuba

A krumpliszedés pihenőiben a kisleányok *csecses* burgonyából pálcáikkal pityókabubát állítanak össze: egy nagyobb, ovális krumpli lesz a teste, egy kisebb, kerekded alakú a feje, egy leszelt krumplivég a kalapja és egy hosszabban négybe vágott gumó a keze-lába (88. r.).

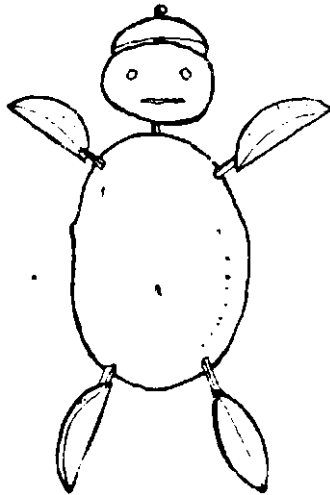

88. *Pityókabuba*. Magassága 15 cm.

453 Pityókaember

Ugyanekkor *faragják ki* az ügyesebb kezű fiúk két darabból a pityókaember fejét és testét, melybe külön illesztik be a karjait (89. r.).

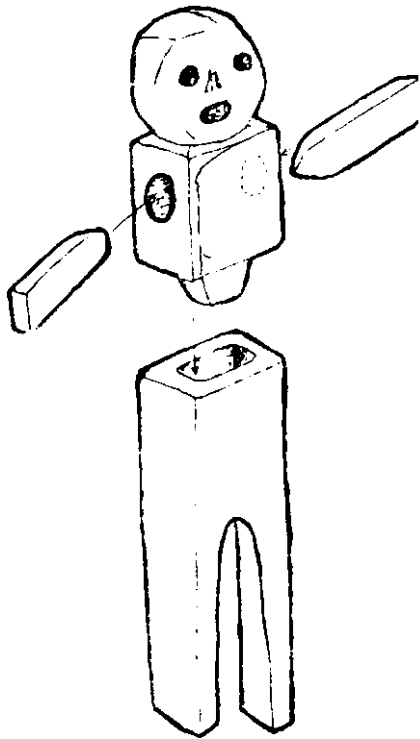

89. *Pityókaember*. Magassága 15 cm.

454 Dugódani

Parafa dugóból és gyufaszázból fiúk és leányok is könnyűszerrel készítenek *dugódanit*: egy hosszú darab a teste, egy rövidebb a feje — erre színes ceruzával szemet, orrot és száját rajzolnak — és egy keskeny, kettőbe vágott dugószelet a cipője (87. r.).

455 Tojásbuba

A nagyobb gyermekek tojáshéjból is készítettek bubát: a tojás két végét kifúrták, kifújták a belsejét, majd szemet, száját, orrot festettek neki. Végül papírból csákót húztak a fejére.

*

A fentebb bemutatott játékbábukat inkább az elkészítés örömeért csinálták és kevésbé azért, hogy ezt követően hosszasan játszdjanak velük. A tényleges játékeszköz szerepét a *töklámpás*, a *cérna-* és *rongybubák* és a fából faragott emberkék töltötték be.

456 Töklámpás

Őszi estéken az iskolás gyermekek — leányok és fiúk — *töklámpást* (90. r.) készítenek. A hozzá való nagy, sárga *disznótök*ért csoportosan mennek őszszel a *Rétker*be. Először levágják a *tetejét*, ebből lesz a *fedője*, *kipucolják*



90. Töklámpás.

a belét, majd *beleütik* a kést, amit *szem-, orr- és szájfórmálag elhúznak*, vagyis a héjából kikanyarítanak egy-egy darabot. Fogat gyufaszázból tesznek. Végül behelyezik az égő gyertyát, és lefödik. Egy darabig egymást ijesztgetik vele, majd az utcai kerítésre teszik. Ilyenkor a járókelők lépten-nyomon félelmesen vigyorgó töklámpásokat láthatnak.

Az adatközlők szerint a nagyobb gyermekek *maszkurának* öltözve farsangi estéken is töklámpással jártak házról házra.

*

A régi kisleányok ébredő anyai ösztönüket a maguk készítette *csutka-, rongy- és cérnabubáikkal* fejlesztették. Ezeknek szabtak és varrtak ruhát, ezeket öltöztették, vetköztették, etették, itatták, altatták, táncoltatták otthon a házban, csürben és a határban, a libalegelőn egyaránt. Ma, ha nem is teljes mértékben, de bolti *bubák* vették át a helyüket.

457

Csutkabuba

Testét kukoricacsutka alkotta, haját — ha volt — kukoricahajból *bigy-gyesztettek* neki. *Kendőcskét* kötöttek a fejére, és rongyokból ruhát szabtak neki. Ma már nem játszanak vele.

458—460

Rongybuba I—III.

I. Az üzleti baba mellett a mai leánykák még rongybubát is készítenek. Több változata van: a legegyszerűbb változatának a váza *keresztesen* összekötözött *facska*, többnyire nyírfaág. A rövidebb, vízszintes ág alkotja a két karját, a hosszabbik, függőleges ág felső végére cérnával rongygomolyát — *gumót* — kötnek, ez lesz a feje, majd köréje rongyot tekernek, ez lesz a buba teste (91. r.).

II. Sok rongybabának csak a keze van pálcikából, a feje ronggyal vagy korpával kitömött rongygombolyag, teste szintén összeöltögetett rongytekerics (92. r.), lába nincs is.

III. Más rongybabának a karja is rongytekerics (92. r.), olykor lábakat is varrnak neki rongyból.

Természetesen ahány baba, annyiféle: egyéníti őket anyaguk, felépítésük és az arcuk: a kisleányok ugyanis szemet, orrot, száját rajzolnak vagy varr-

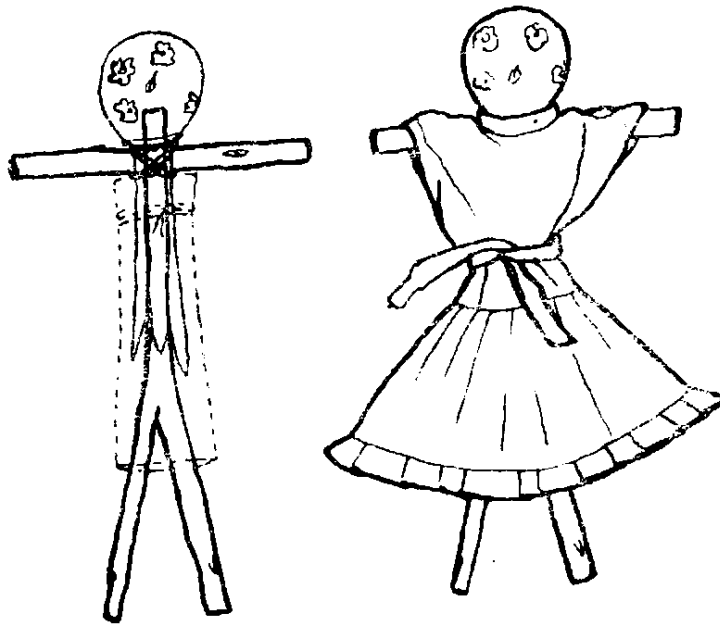

91. *Rongybuba*. Magassága 8—12 cm.

nak gyapjúból vagy kukoricahajból hajat tesznek, és ruhát is szabnak nekik. Utóbbi a nyakán kivágott, övvel a baba derekára erősítendő rongydarab.

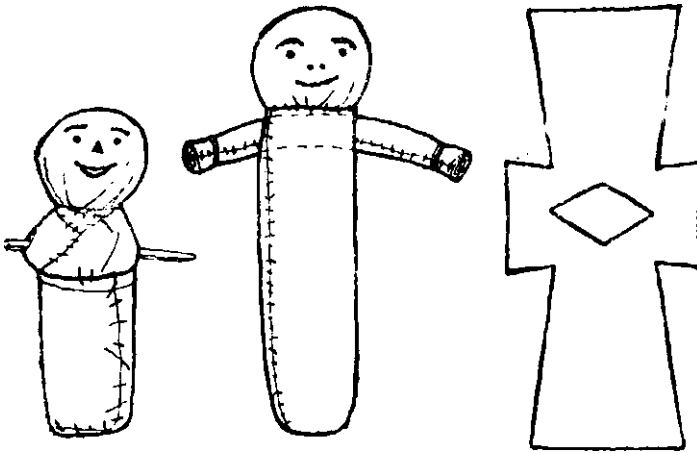

92. *Rongybuba*. Magassága 6—12 cm. Sszgyörgyi Múz.népr.gyűjt. Leltsz. 5755/178.

461—462

Bojtbuba (Cérnabuba) I—II.

I. A kisleányok maradék pamut- vagy gyapjúfonalból ritkán még ma is készítenek *bojtbubát*. A fonalat kisebb tárgyra vagy a kezükre tekerik, vi-
gyázva, hogy a szálak ne kereszteződjenek és *ne lebbenjenek meg*, azaz egyen-
letesen feszüljenek. Addig tekerik, míg már elég dúsnak ítélik. Az sem jó,
ha túl dús, mert akkor *széjelmejjed* a továbbiakban. Ezután a kis cérnate-
kereszt egyik oldalán lazán átkötik, hogy ne bomoljon szét, és meg se *bugy-
gyanjon*, másikon pedig elvágják. A két ág összefogásával végre hozzákez-



93. *Bojtuba*. Magassága 6—20 cm.

denek a baba testének kialakításához. Kis gombolyagnyit elkötnek — ez lesz a feje. Egy-egy leválasztott, megrövidített és a végén elkötözött tincsből lesz a két keze. A maradékot úgy derék táján ismét átkötik, majd kétfelé választva, alul átkötve kialakítják a két lábát is. Ez a *fiúbaba*.

II. Majdnem ugyanígy készül a *leányalak* is, annyi különbséggel, hogy miután a derekát átkötötték, a fonálnyaláb külső szálaiból néhányat szoknyának elvágnak, s csak úgy osztják kétfelé a lábnak való anyagot (93. r.).

*

Végül az ember alakú játékbábuk egy csoportja vásári eredetű mechanikai játékszer:

463

Fajankó (Paprikajancsi, szöktető)

A kézdivásárhelyi Simon-Juda napi sokadalomban árusították a létrára szerelt, a szerkezet nyomogatására tornászó mutatványokat végző *fajankót*. Ez igen népszerű játék volt a kicsik körében, s ezért a szülők, nagyszülők a tél folyamán házilag is készítették.

Két vékony, arasznyi hosszúságú lécet egy rövid kis lécdarabbal alsó harmadánál egybekapcsoltak vagy átkötötték. A lécek felső végén két-két lyukat fűrtak, hogy azon egy erős spárgát fűzzenek körbe. Utóbbinak két ágára fűzték az emberke karjait, melyek, akárcsak lábai, külön ízekből készültek és cérnaszállal voltak a testéhez fűzve (94. r.). Az állvány alsó felének összenyomására a spárga kifeszült, az emberke pedig különféle mulatságosnál mulatságosabb tornamutatványokat végzett.

464

Hoppámitike

A fajankó egyszerűbb változata, a *hoppámitike* két rövidebb lécecskéből áll, amelyek közé az előbbinél hosszabb spárgát feszítenek ki. Az emberke a szerkezet *meghajtása* során fellépő centrifugális erő hatására tornászik (95. r.).

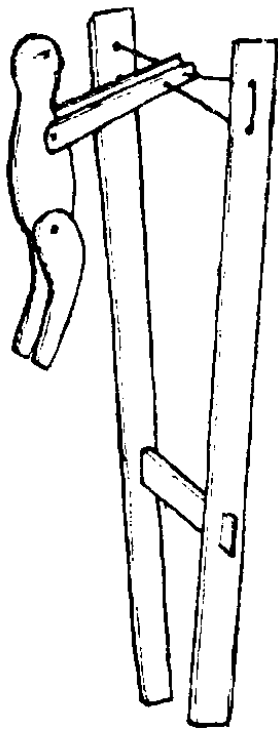

94. *Fajankó*. Magassága 22—26 cm. Sszgyörgyi Múz.népr.gyűjt. Leltsz. 5755/178.

465 Kovácsok

A *kovácsok* elnevezésű, a századforduló táján már házilag is készített játékszer két párhuzamos, a végein függőleges irányban téglalap alakban kivésott vízszintes lécből és a lyukakon átvezetett, benne vízszintes szeggel a lécekhez rögzített kalapácsos emberkékből áll. A vésetek szélesebbek, mint az emberkéek rajtuk áthaladó részei, s így a két léc egymással ellentétes irányban elmozdítható. Az összetartó szerkezet jobbra-balra húzogatásától hol az egyik, hol a másik emberke üti a kalapácsával a felső léc közepére beékelt *üllőt*. A kisfiúk és kisleányok egyaránt szívesen játszottak vele. Ma ritka.

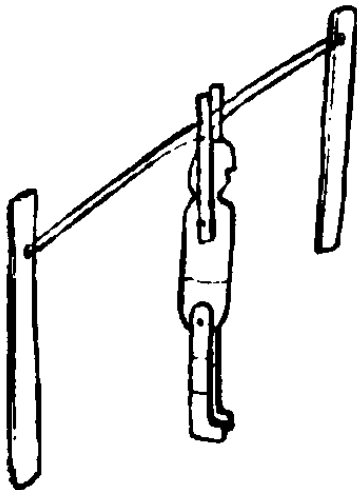

95. *Hoppámitike*. Magassága 10 cm.

466 Állfeljancsi

Emlékezet szerint mindenkor ismert játékszer a hengeres testű, 1,5 cm-nyi hosszú, fej, kar és láb nélküli *állfeljancsi*. Nagyobb fiúgyermekek készítik kicsi leány- és fiú testvérkéjük számára: *bakancsszeget* (ha az nincs, szeg végére öntött ólmot) dugnak egy bodzabél darabba, majd papírba *csongolytják*. A súly hatására az állfeljancsi fektéből mindig fölegyenesedik. Főként bent, az asztalon játszanak vele.

*

A művészkedő gyermekeket fantáziájuk akkor sem hagyja cserben, ha állatfigurákat akarnak megmintázni:

467 Agyagállatok

Az agyagmintázás régen iskolai kézimunka-feladat volt, amit a gyermekek otthon is szívesen folytattak. Kistestvérük Örömére ember- és háziállatfigurákat, főként *tehenet*, *lovat* és *kecskét* gyúrtak.

468 Makkállatok

A pásztorkodó gyermekek ősszel, pásztorkodás közben tölgymakkból él kihegyezett pálcikákból állítanak össze állatfigurákat. Egy nagy makk az állat törzse, egy kisebb a feje. A lába, nyaka és szarva pálcika.

469 Margaretta-nyúl

Ha a margarétának mindössze két, egymáshoz közel fekvő szirmát hagyják meg, s az ellentétes oldalon a sárga fészekvirágokból kihúznak néhány szálat, a virág egy nyúlfejhez hasonlít.

470 Tökmalac

Egy kis gyermeki leleményességgel egy hosszúkás és egy kis kerekdedebb főzőtökből pálcikákkal tökmalac állítható össze. Farka a tök indája. Szemet, orrot és száját a tökhéjra karcolnak (96. r.).

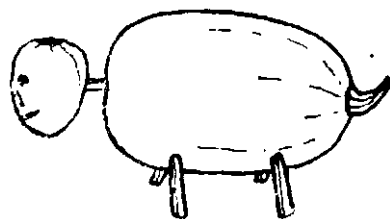

96. *Tökmalac*. Hossza 35 cm.

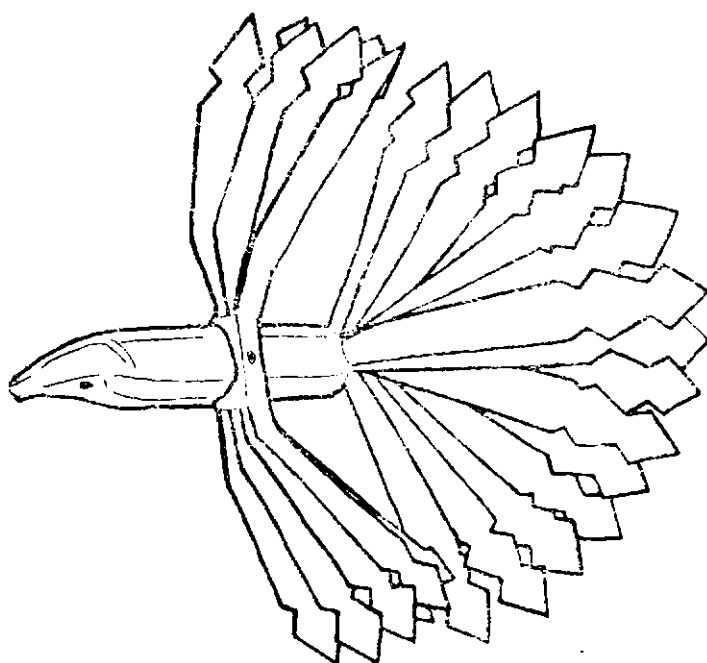

97. *Famadár*. Hossza 25 cm. Sszgyörgyi Múz.népr.gyűjt. Leltsz. 5755/178.

471
Famadár

A nyolcvankét éves Nagy Sándor bácsi úgy tudja, hogy a *famadár* orosz hadifoglyok révén terjedt el. Az első világháború táján csaknem minden kisgyermekes esztelneki ház gerendájáról aláfüggött egy-egy példány. Anyaga nyárfa. Két darabból készült: egyikből kifaragták a *testét* és lemezekre bontották a *farkát*, másiból a két *szárnyát* bontották ki. Figyelmesebb munkát igényelt, s ezért csak ügyes kezű nagyobb fiúk, s még inkább felnőtt férfiak tudták elkészíteni. Szárnyát gyakran színesre ki is mázolták (97. r.).

472
Macska zsebkendőből

Zsebkendőből macskát (98. r.) a fonóba járó fiatalok ügyességpróba gyanánt formálták: a háromszög alakúra hajtott és többszörösen összetúrt zsebkendő egyik sarkából képezték ki a hosszú farkát, másiból — annak felcsavarásával — a hengeres testét és a harmadikból bogozással a fejét.



98. *Macska zsebkendőből*. Hossza 17 cm.

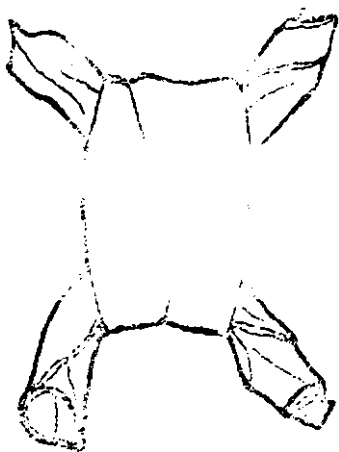

99. Béka zsebkendőből. Hossza 8 cm.

473

Béka zsebkendőből

Iskolás leányok készítik, a kiterített zsebkendő két párhuzamos oldalának felcsavarása, majd két keskeny végének egymás fölötti átvetése és áthúzása révén. Estétként kezükbe fogva, a falra vetített árnyékát bámulva mozgatják (99. r.).

JÁTÉKBÚTOROK, MUNKAESZKÖZÖK

Az utánzó játékok (322—351. j.) fontos kellékei, a játékbútorok és munkaeszközök szinten változatos anyagokból készülnek:

474—477

Bojtorján-bútorok és –kosár

Bojtorjából a kisleányok leginkább *székecskét*, *asztalkát* és *kanapét* készítenek. Ezek csaknem azonos felépítésűek: lábuk nincs, a bútor teste két-három vízszintesen és függőlegesen egymáshoz tapasztott egyenes bogáncssor.

A *kosár* alkotóelemeit körkörösén tapasztják össze.

478

Kicsiszék sátéból vagy útilapu szárából

Az útilapu vagy saté hengeres szárából ma már kevés kisleány tud *székecskét* fogni. Pedig ez nem is nehéz: a felfelé fordított bal tenyéren a kicsi- és gyűrűsujj, valamint a középső- és mutatóujj közé egy-egy szálat kell függőlegesen felállítani, majd a vízszintesen eléjük fektetett szálat velük az ujjak közt átsavarni.

A továbbiakban ugyanezt a műveletet mindig az utolsó átfont szárral kell végezni. Ha már elég széles a fonat — a szék ülőkéje —, nem marad más hátra, mint az első vízszintes szárat hát gyanánt kihúzni, majd alul valamennyit — hogy szét ne bomoljon a szék — szorosán átsavarni (100. r.).

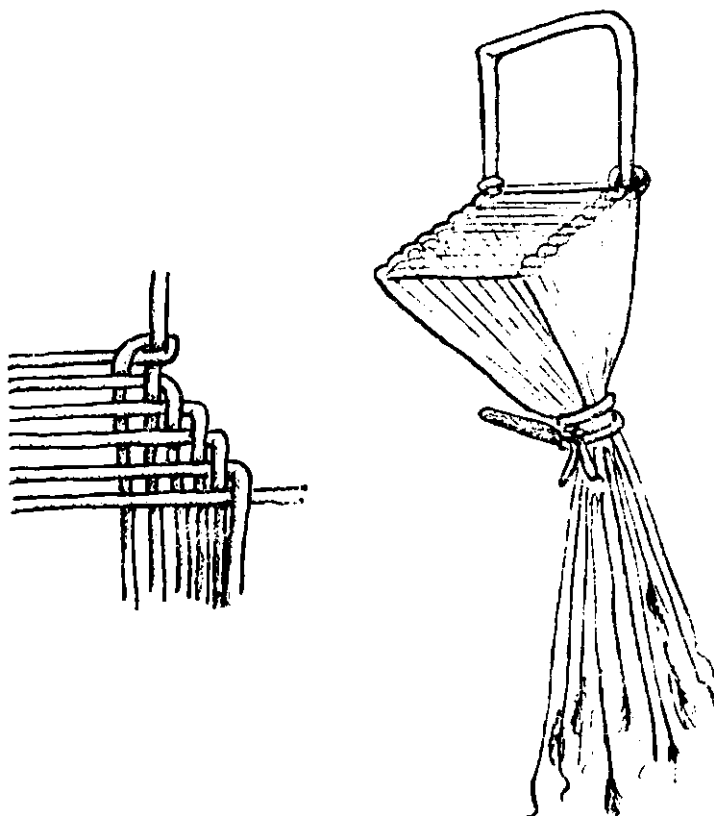

100. *Kicsiszek* útilapu szárából.

479—480

Faasztal és -szék

A legegyszerűbb *játékasztalka* és *-szék* mindössze egy-egy vízszintes deszkalapból és négy hozzászegezett lécvagy áglábból áll. Ilyeneket az iskolás fiúk még ma is készítenek három-hat éves leánytestvériknek, akik ezeket a babaházban (327. j.) helyezik el.

481

Böcsű

Az apák, nagyapák, nagyobb testvérek a kicsi leánykáknak régen fából bölcst is faragtak, amit azok rongyból rögtönzött *surdéval*, *párnával*, *culával* és *pokrócdarab*bal, *takaróval* vetettek meg. Még *tuluseprűt* is tettek a párna alá, a szépasszonyok ellen. Aztán belefektették a rongybubát, s ugyanúgy *rengették*, *altatgatták*, ahogy az édesanyjuktól látták.

482

Vetettágy

A berendezett *játékház* egykori fő ékessége a *vetettágy* volt (101. r.). E bútort a nagyágy mintájára a fiúk és apák faragták, a bele való ágyneműt pedig az iskoláskorú leánykák készítették el.

A századfordulón a babaágyat még *surdéval*, *derekaljjal*, horgolt csipkét *felsőlepedővel*, *ványolt pokróccal*, piros kockás *színtakaróval*, bolti csipkés

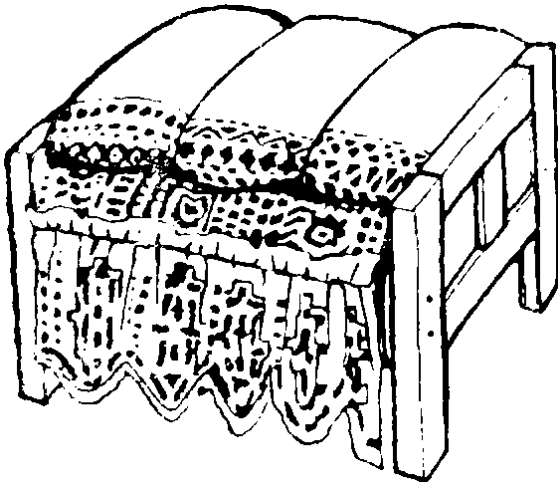

101. *Vetettagy*. Hossza 28 cm. Sszgyörgyi Múz.népr.gyűjt. Leletsz. 7381.

vetettagy-takaróval és mód szerint 3—12 hosszúkás, csipkés végű *párnával* vetették fel. Később a felnőttek lakáskultúrájában beálló változásoknak megfelelően a *játékágyról* is lemaradtak a párnák.

483

Cserépedénykék

A kisleányok főzőcskézős játékaikat (335. j.) általában törött cserépedényekkel játszották végig. Olykor, ha fazakas fordult meg a faluban, azoktól a szülők játék cserépedénykéket is vásároltak nekik. (13. d, 102. r.).

484—486

Faedénykék

Még gyakrabban a fiúk faragtak *fatányérkát*, *fakanalat* és *favillát*. Ilyekkel még ezelőtt öt évvel is játszottak a kisiskolás gyermekek.

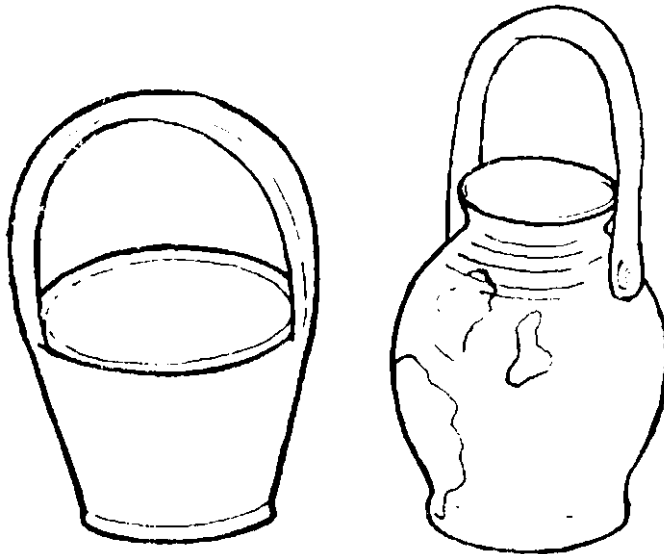

102. Játék *cserépedénykék*. 1903-ban a Sszgyörgyi Múz.népr.gyűjt. számára a kézdívasárhelyi piacon vásárolta dr. László Ferenc. Leletsz. 150.

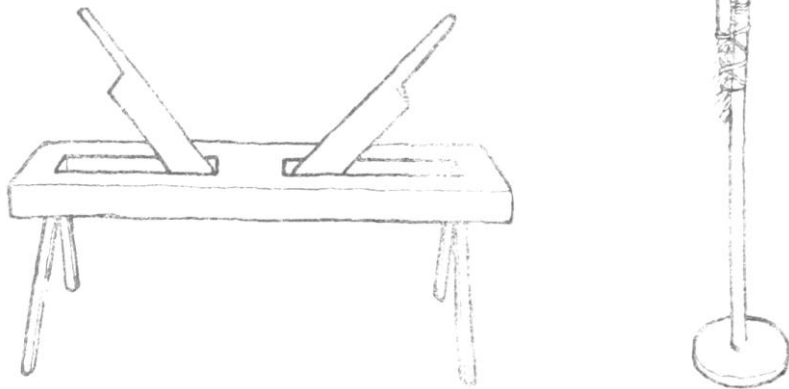

103. *Tiló*. Hossza 20 cm. Sszgyörgyi Múz.népr.gyűjt. Leltsz. 5755/178.

104. *Guzsaly és orsó*. Magassága 18 cm. Sszgyörgyi Múz.népr.gyűjt. Leltsz. 5755/178.

487—492

Szövő-fonó eszközök

A női munkaeszközök közül — az edénykéken kívül — gyermekkézre általában csak a fonó-szövő eszközök másai: *tiló* (103. r.), *guzsaly* és *orsó* (104. r.), *motolla*, *tekerőlevél* (105. r.), *vetellő* (106. r.) és *osztováta* (107. r.) kerültek. Ezeket fenyő-, nyár- vagy bükkfából szintén a nagyobb testvérek, apák, nagyapák faragták, csupán a guzsalyt és orsót, no meg a szövőszéket kapták olykor *első emléke*be családon kívüli fiúktól. Téli időszakban bent játszottak velük. Az asztalra téve tanulgatták rajtuk a kendermunka fogásait. A *szövősdit* játszó pl. a szövőszéket ugyanúgy *felvetették*, mint az édesanyjuk a magáét, és szőttek is rajta. Még a fiúk is leültek melléje.

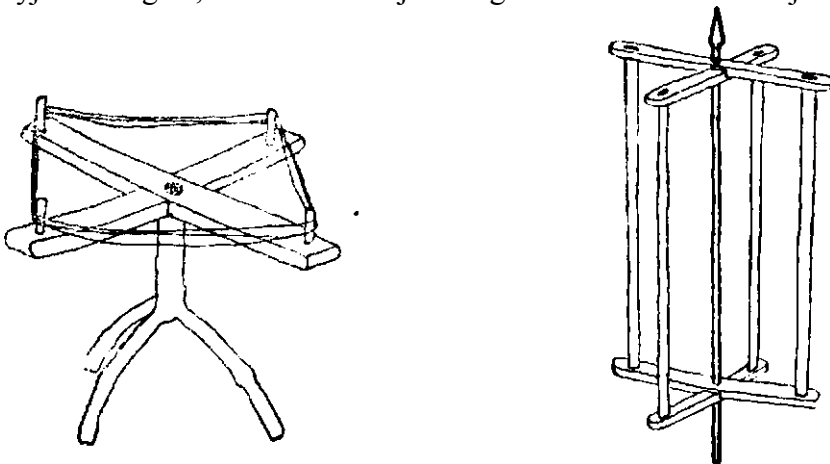

105. *Tekerőlevél*. Magassága 10 cm. Sszgyörgyi Múz.népr.gyűjt. Leltsz. 5755/178.

106. *Vetellő*. Magassága 28 cm. Sszgyörgyi Múz.népr.gyűjt. Leltsz. 5755/178.

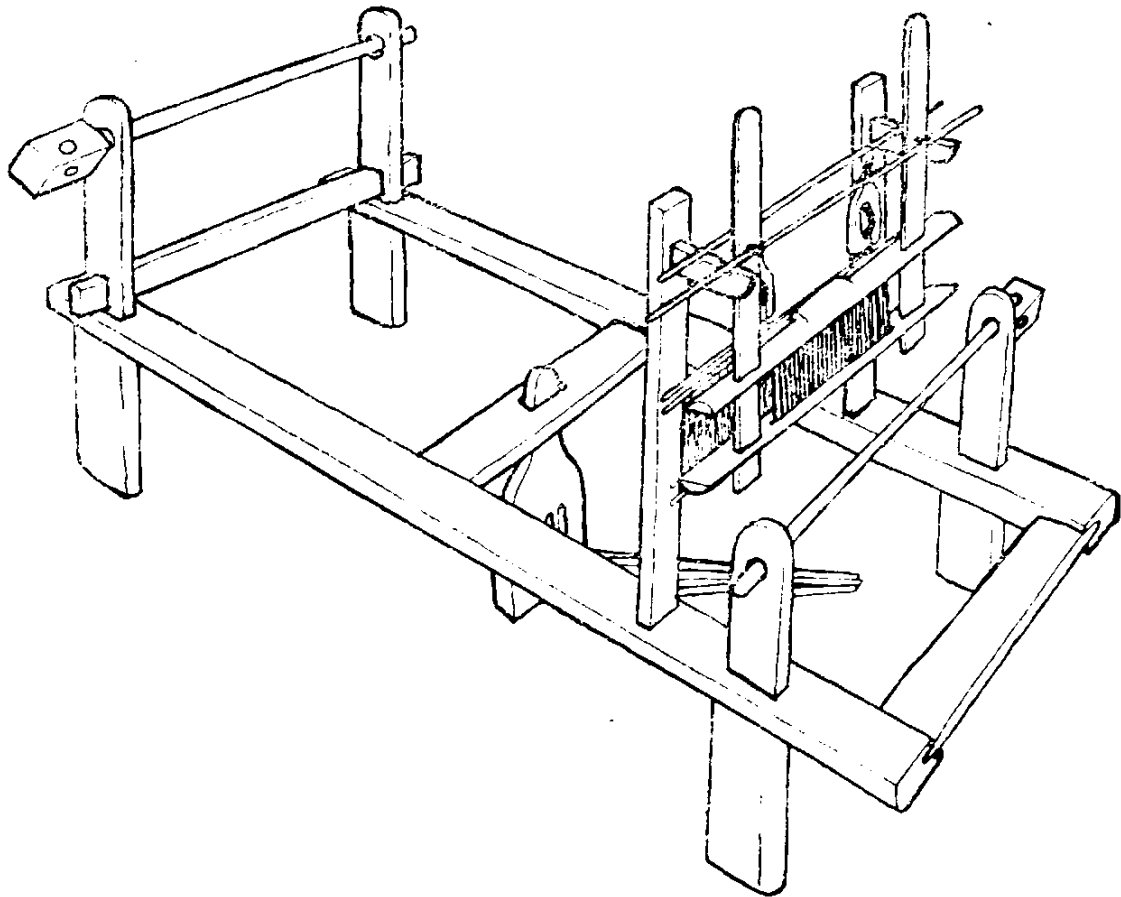

107. *Osztváta*. Hossza 30 cm. Sszgyörgyi Múz.népr.gyűjt. Leltsz. 5755/178.

493—502

Földművelési eszközök

A fiúk fából vagy kukoricakocsányból *jármot*, *ekét*, *boronát*, *kézicsépet*, *ásót*, *kapát*, *sarlót*, *lapátot*, *villát* és *gereblyét* készítettek. Utóbbi hármat ma-radék *kertdeszkából* a mai fiúk is kifaragják maguknak. Ezekkel kisebb fiúgyermekek izlelgették a földművelő munka fogásait.

503

Ostor

Az ostor a fiúgyermek egyik nélkülözhetetlen játékszere: jó az egyszerű *rittyegtetésre*, a képzeletbeli állatok: *fűrészelőkecske* (341. j.) vagy a lovazás (349. j.) *lova* terelésére, a játszva viaskodásra (364. j.), a kőrepítésre (414. j.) és a sárkány (421. j.) felajzására egyaránt.

Míg ma e játékszer már csak közönséges nyélre kötött spárga, korábban, a kendertermesztés időszakában a pásztorkodó fiúk még olyan komolysággal munkálták meg, hogy valódi munkaeszköznek is nyugodtan beillett volna. Az anyagot hozzá a Réten, a patak gödrös medrében ázó kenderkévékből lopták: *dugácsdugással lecsaptatták* róla a vizet, *leháncsolták*, fás

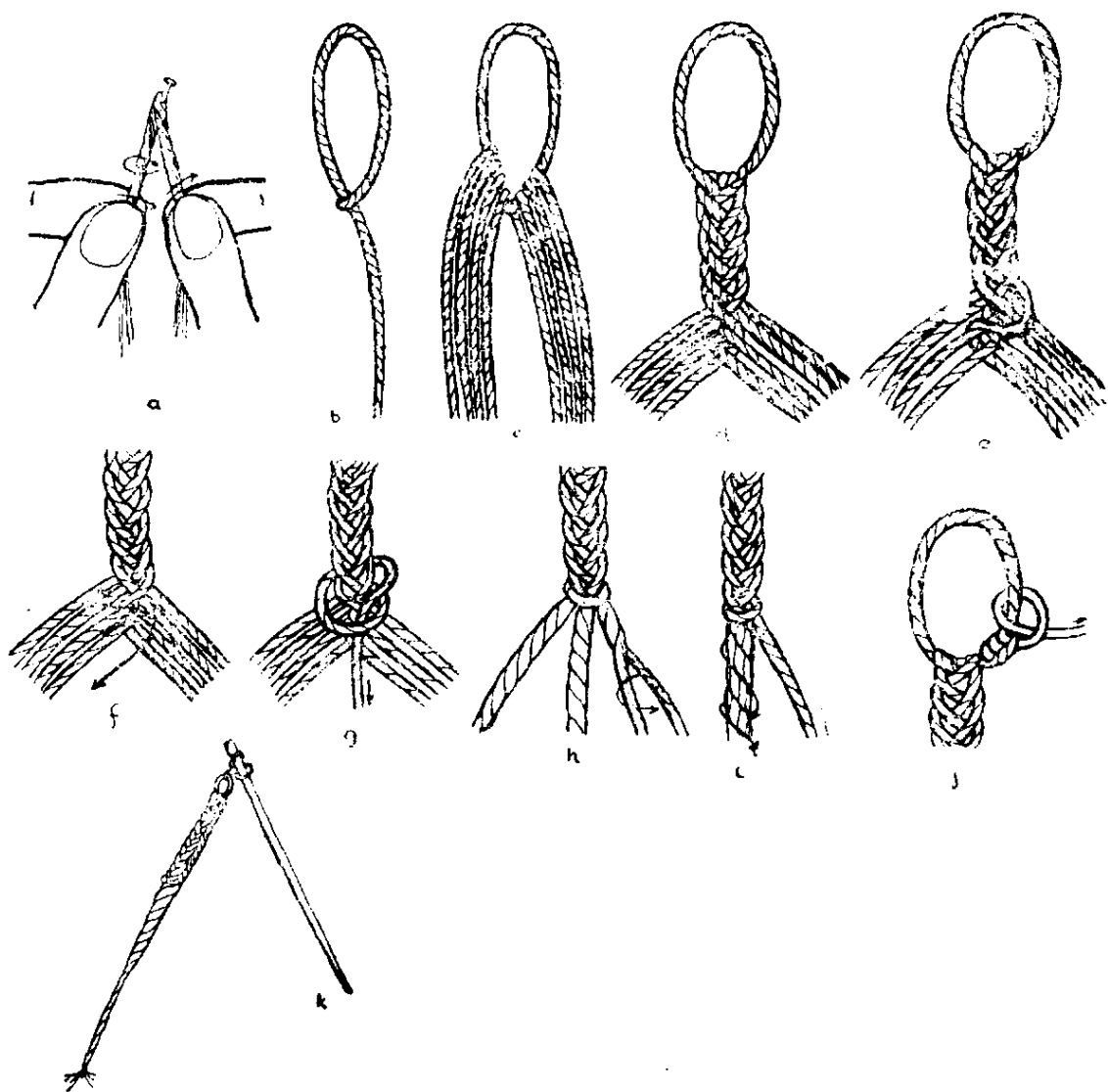

108. Az *ostor* és fonása emlékezet szerint.

részét eldobták, a rostos szálakat — a szálaskendert — pedig kétfelé választva, és jobb kezük mutató- és hüvelykujja közé véve külön-külön, de azonos irányban *megserítették* — szükség esetén újabb és újabb *tinccsel* megtoldva azokat —, majd a kettőt nyomban azután *esszeverték*, összesodorták (108 a. r.). Így keletkezett a fonáshoz szükséges alapanyag, az *ág*. Az első ágból *karikát* hurkoltak (108 b. r.), majd erre erősítették a fonáshoz szükséges további hét ágat is (108 c. r.). Az egész művelethez két személyre volt szükség, a munkában lévő kendert ugyanis feszesen kellett tartani. Az ostor első félméternyi, hurokkal bevégzett szakaszát (108 g. r.) *nyolcágúra* fonták (108 c—g. r.), a következő, szintén félméteres szakaszt *háromágúra* (108 h—i. r.), utolsó harmadát, a *csapót* pedig egyágúra hagyták. A csapó *bogban* végződött (108 k. r.). Végül, hogy erősebb legyen, a karikát bekötötték, körbehurkolták (108 j. r.), majd a kétágba font *nyaklóval* bükk-, tölgy- vagy mogyorófanyélre erősítették.

ÉKSZEREK

A kisleányok szeretik díszíteni magukat, s erre a természet bőven biztosít anyagot.

504—505

Gyűrű

Gyűrűjük: ujjuk köré tekert gyermekláncfű- vagy margarétaszál, amelynek végét a virág alá bújtatva rögzítik.

506—508

Karóra

Karórájuk a gyűrűhöz hasonló módon karjukra csavart margarétaszál; továbbá tölgylevél, vagyis cserelapi fonat (109. r.) vagy gyermekláncfűből font szoros lánc.

509—513

Koszorú

Fejükre való *koszorújuk:* piros herevirág-, margaréta- vagy gyermekláncfűfonat. Koszorúfűzni mondókéval hívják egymást (250. j.).

A legtöbben csak a hajfonat-szerű hármasonást ismerik; az újabb és újabb befonandó szálakat arányosan osztják a három ág valamelyikéhez. A *herevirág-koszorút* némelyek úgy fonják, hogy a növény szárát átlukasztják, és tövig behúzzák a következő virágot. A margaréta- és gyermekláncfű-szálakat az előző — a fonat vázát alkotó — vízszintes szálakhoz hurok-

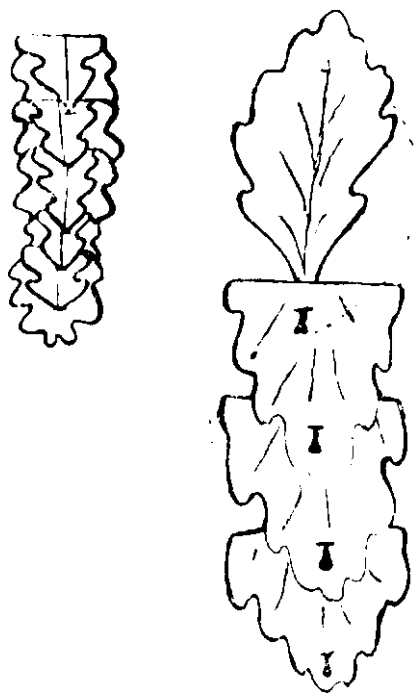

109. A *cserelapi* fonása.

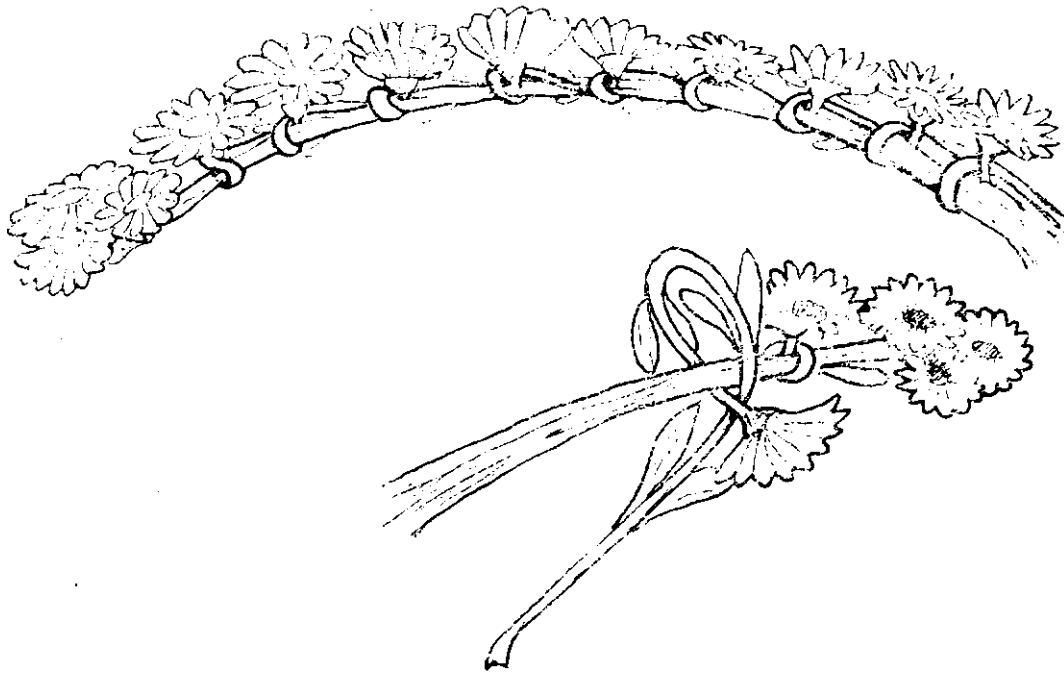

110. A *margaretta*-koszorú fonása.

szerűen is hozzá lehet fogni (110. r.). Ha túl vastaggá kezd válni, a fölösleges virágszálakból letörnek.

Fél vállukról az ellentétes karjuk alatt átvezetett koszorújuk egybefont végű, margarétával díszített nyírág vagy nem túl *paraj*, vagyis zsenge tölgyfalevélből font füzér (109. r.).

514—519 Nyaklánc

Nyakláncuk: láncba font gyermekláncfű-szár (cikórjavirág-nyaklánc), cérnával összefűzött *kecskerágó*-termés (bár ez nem tartós, mert a mag *foly ki belőle*) vagy *almamag* (ezt egyesek le is lakkozzák), dróttal átfűzött *cseregolyó*-vagy *bikkalma*-gubacs, illetve szeggel átlyukasztott *félszilvamag*-sor.

ÜGYESSÉGPRÓBÁK

Az emberi természet egyik velejárója, a kíváncsiság a gyermekeket nehéznek látszó, fejtörést, figyelmet és türelmet igénylő feladatok megoldására sarkallja. A játékos ügyességpróbák csak addig tűnnek nehéznek, míg rá nem jönnek a nyitjukra.

520 Ördöglakat

Emlékezet óta ismert, ma ritka türelemjáték. Fiúk készítették: a drótot háromfelé vágták, az egyikből szív alakú lakatot hajlítottak, a másiktól pedig egy patkóalakban meghajlított, kétfelől karikában végződő kulcstartót,

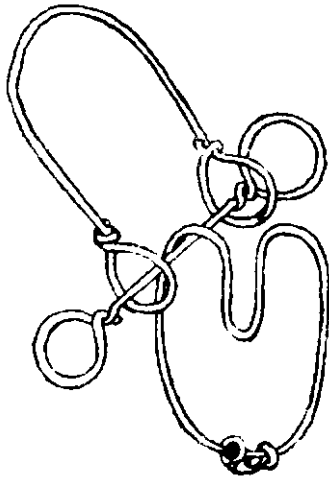

111. Ördöglakat. Hossza 6—8 cm.

amin áthúztak egy rá merőleges állású, egyenes, két végén szintén gyűrű alakúra formált kulcsot. A kulcsot a karikája nagyobb átmérője miatt a kulcs-tartótól nem lehetett szétválasztani.

Az ügyességpróba abból állt, hogy a *bezárt* lakatot (111. r.) ki kellett *nyitani*. Ez úgy ment, hogy a kulcsstartó karikáját ráhúzták a szív belső hajlatára, majd a karika és hajlat közti hurokszerű részen átfordították a kulcsot.

521

Szövés (Cérnalevevős játék)

A század elején *szövésnek* nevezett *cérnalevevős* játékot a kisleányok emlékezet óta mindig kedvvel játszották.

Két játékos és egy kb. 1 m-es, kétrét fogott, a végén összebogozott madzag kell hozzá.

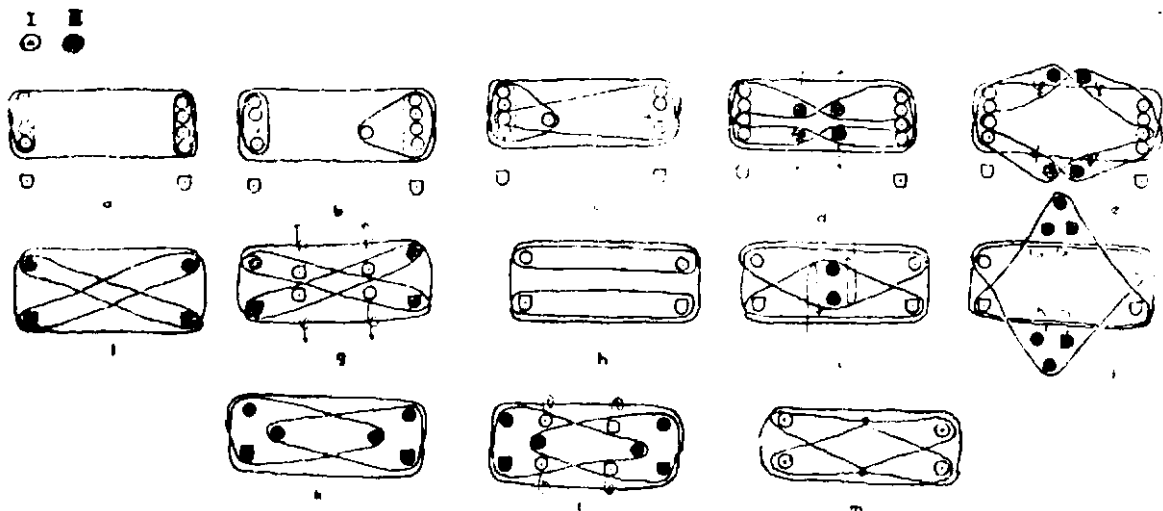

112. A *szövés* alakzatai: a-d. *megkezdés* v. *kereszt*; d-c. a kereszt levevése; f. *zabszem* vagy *szőnyeg*; g. a szőnyeg leemelése; h. a *cincin* vagy *víz*; i-j. a víz levevése; k. a *koporsó*, *bölcső* vagy *kecske*; l. a kecske levevése; m. az utolsó alakzat.

Az egyik játékos, két tenyerét egymással szemben tartva, függőleges állású ujjain kialakítja a kezdő keresztet. Ez a *megkezdés* (112 a—d. r.). Ezt az alakzatot a másik gyermek úgy emeli le, hogy bal és jobb keze mutató- és hüvelykujjával összecsípi a két keresztet (112 d. r.), s az így megfogott szálat a szélen levő vízszintes szál alatt átbújtatva felemeli (112 a. r.). Ekkor az első játékos elengedi a cérnát, és a térszélén kialakul az új minta: a *zab szem* vagy *szőnyeg* (112 f. r.). Most az első játékoson a sor, aki hasonló fogással emeli le a keresztet (112 g.r.). A következő minta neve régen *cincin*, ma *víz* (112 h.r.). A következő lépésben a második játékos keresztet kézzel emeli le a víz minta két belső párhuzamosát: jobb kicsiujját a bal, a balt pedig a jobb szálba akasztva (112 i.r.), azokat ellentétes irányba, egymással keresztelve felemeli, és a felülről megkerült külső szál alatt átbugyja, kitarva hüvelyk- és mutatóujját is (112 j.r.). Az új minta neve *koporsó* régen, ma *bölcső* vagy *kecske* (112 k.r.). Keresztjeinél fogva ezt most alulról és kívülről, a felső szálat megkerülve emelik át (112 l.r.), mire ismét *szőnyeg* (112 j.r.), vagy egy név nélküli alakzat (112 m.r.) lesz belőle. Utóbbit keresztjeinél fogva ismét szőnyeggé lehet alakítani. Ezt a hét mintát addig változtatják, míg megunják.

522 Lúdláb

Kevésbé ismert, a gyertyánosiak révén Gyimesből a faluba kerülő cérna-levevő játék.

Egyetlen iskoláskorú leányka játssza, egy kör alakúra összebogozott cérnát függőleges állású feltartott, szembefordított ujjain következőképpen át- meg átrendezve:

Először a kicsi- és hüvelykujjába akasztja jobb és bal kezén is úgy, hogy a cérna a tenyere belsején haladjon. Utána a két középső ujját beakasztja a másik tenyerén áthúzódo cérnába (113a-c. r.). Most kezét mereven az arca-

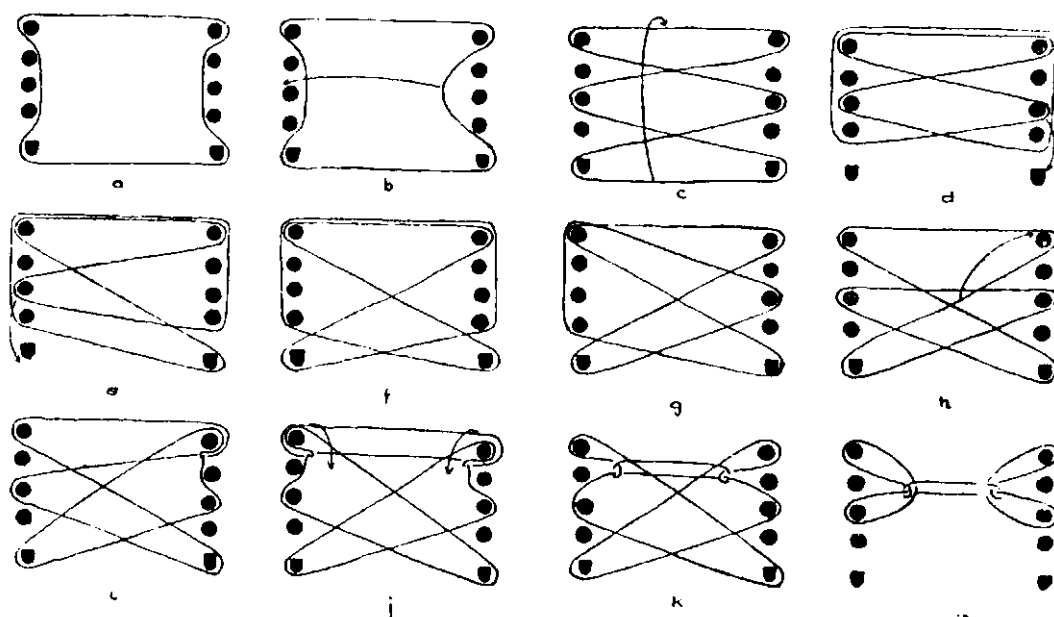

113. A *lúdláb* játék alakzatai. Az l. a *lúdláb*.

val szembe fordítja, ujjait ráborítja a tenyerén áthaladó szálakra, majd a hüvelykujját megkerülő szálát szájával a keze hátához áteszi (113d. r.). Ezután két kezét újra szembefordítja egymással, és szájával a középső ujjáról a szálát a hüvelykujjára emeli át (113e-f. r.). A következő lépés a legnehezebb: a keze hátán haladó szálát a középső ujjára kell áttennie (113g-h. r.). Most a kicsiujjtól a hüvelykujj felé vezető szálát a középső ujjtól vezető szál fölött még egyszer a kicsiujjra hurkolja (113i-j. r.), s ehelyett a kicsiujj külső peremén áthúzódó szálát teszi át az ujj belső feléhez (113k. r.). Ha most a hüvelykujján áthúzódó szálakat elengedi, és a két tenyerét széthúzza, vége a játéknak, mert elkészült a *lúdláb* (113 l.r.).

PAPÍRHAJTOGATÁSOK

523—531

A *papírhajtogatás* eredetileg iskolai, ma pedig óvodai kézimunka-gyakorlat. Az óvónők, tanítónők tanította módok és formák mellett azonban a gyermekek egymástól és szüleiktől még újakat is megtanulnak. A hagyományozás módja, továbbá a játék gyakorisága és minden nemzedék általi kedveltsége a papírhajtogatásokat az esztelneki gyermekműveltség alkotóelemeivé teszi.

Négyzetes papírlapból hajtogatják a *madarat* (114. r.), *inget* (115. r.), *rövid ujjú inget*, *nadrágot* (115. r.), *poharat* (116. r.), *sótartót* (117. r.) és *békát* (118. r.), téglalap alakúból a *csákót* (119. r.), *hajót* (120. r.), *harmonikát* (121. r.)

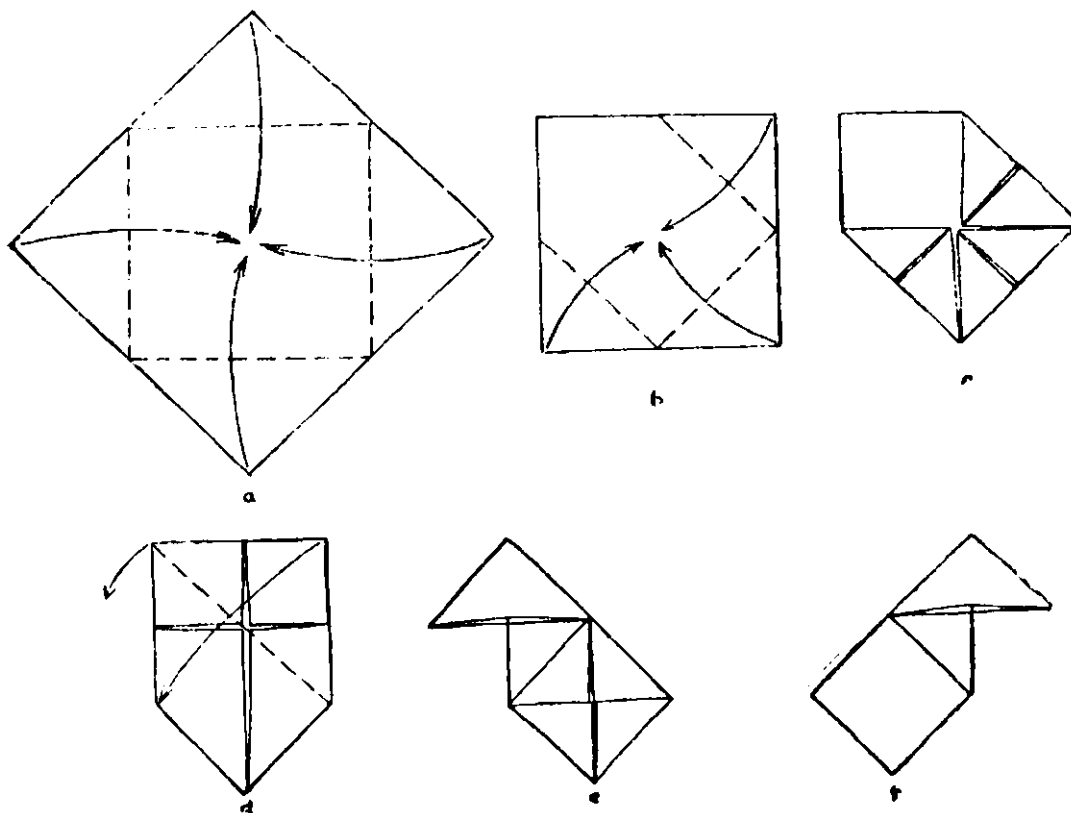

114. A *madár* (e-f) és készítése (a-d).

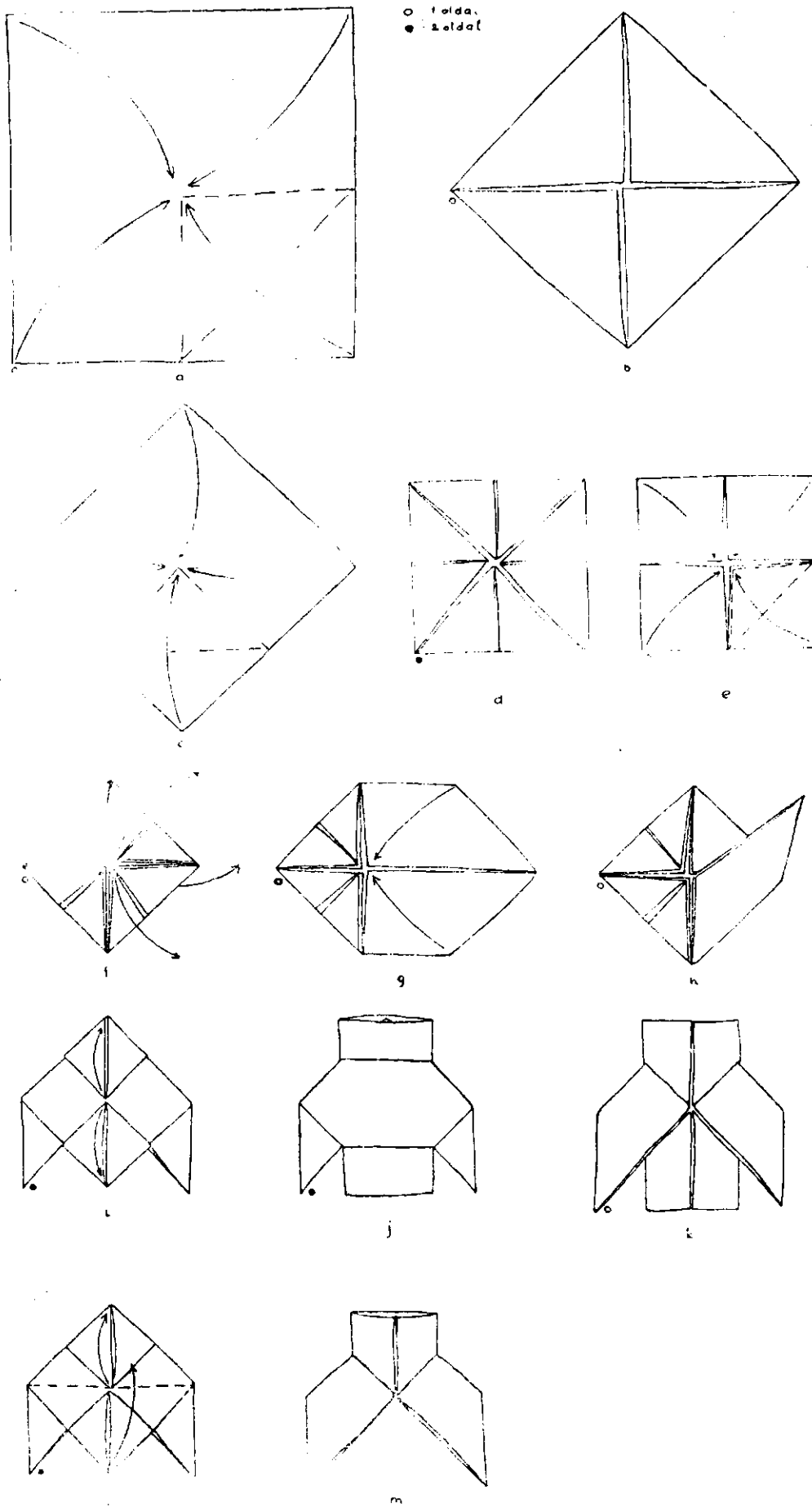

115. Az ing (j-k), a nadrág (m) és készítésük (a-i).

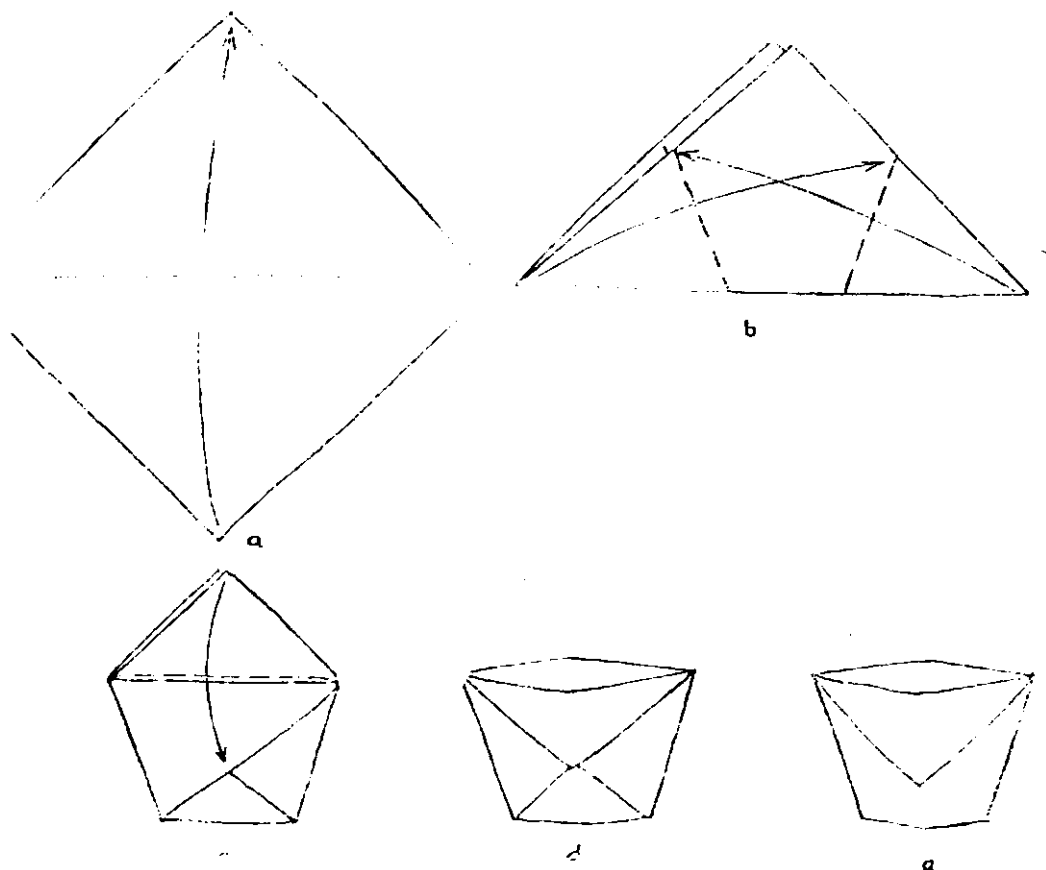

116. A pohár (b-f) és készítése (a-c).

és repülőt (122. r.). E formák közül az első négynek további rendeltetése nincs.

A poharat alkalmilag olyankor készítik, amikor a forrásból nincs mivel vizet meríteniök.

A sótartót (117. r.) felfordítják, négy tartójába négy ujjukat behúzzák, majd ujjaikat hol közelítik egymáshoz, hol párosával kétfelé: jobbra-balra vagy előre-hátra széthúzzák. A belső oldalaira neveket is szoktak írni, majd összecusukva valamelyik gyermek elé tartják, akinek ilyenszerű kérdéseket tesznek fel:

- Mi leszel, ha nagy leszel? — vagy:
- Ki (mi) lesz az urad (feleséged)?

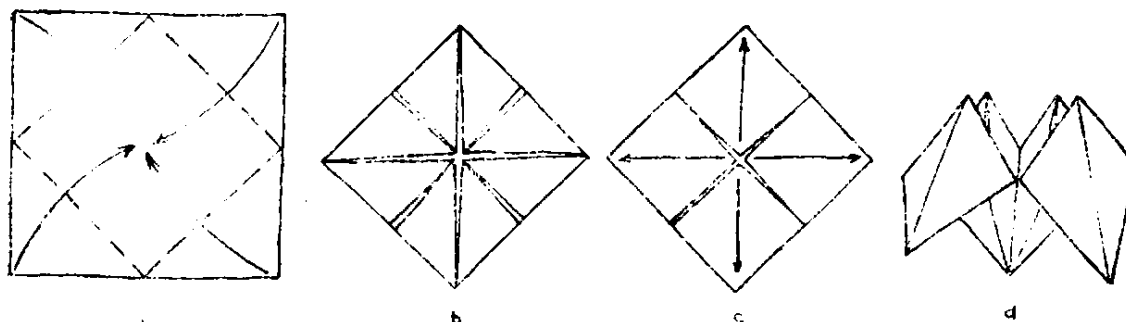

117. A sótartó (d) és készítése (a-c).

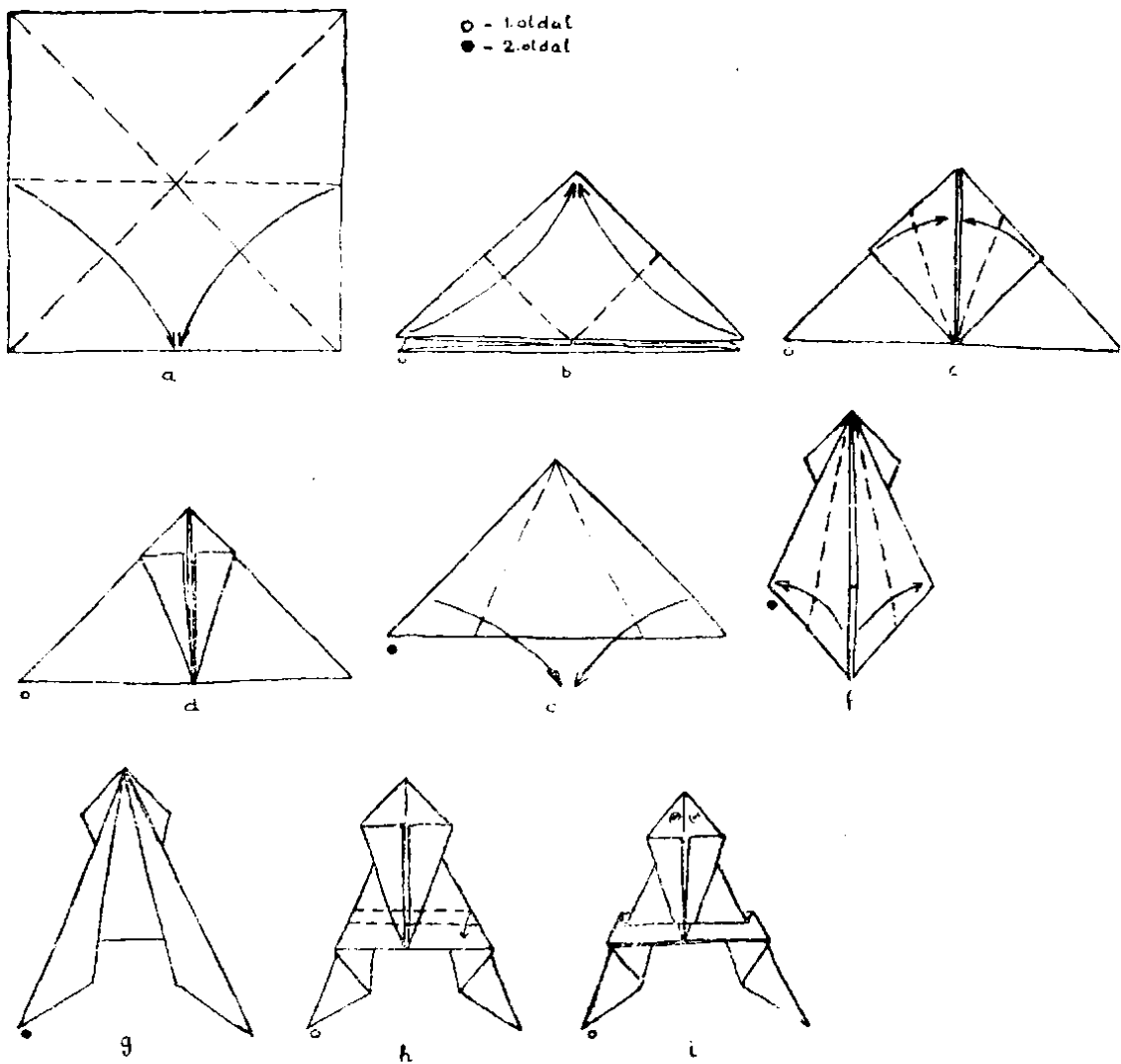

118. A *béka* (i) és készítése (a-h).

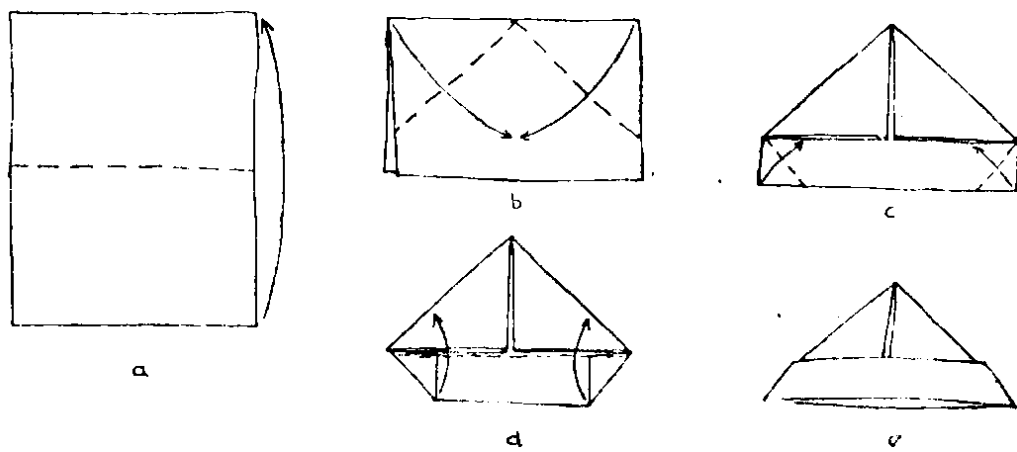

119. A *csáka* (e) és készítése (a-d).

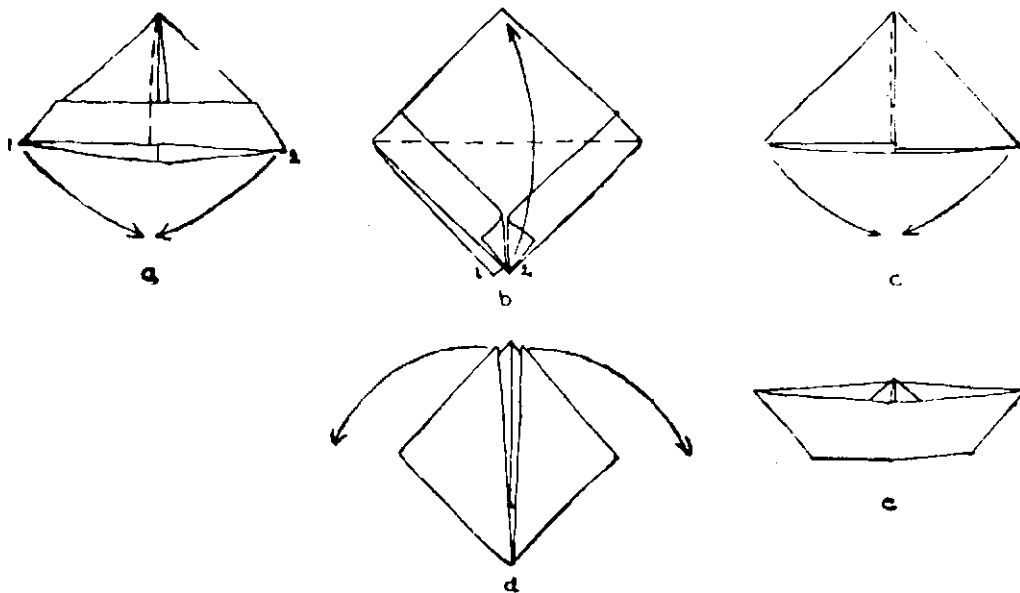

120. A *hajó* (e) és készítése (a-d).

A kérdezett találmra rámutat a sórtartó valamelyik külső oldalára, mire a szomszédos belső oldalról leolvassák a rendszerint nevetséges választ: *ló, számár, Pisti, ördög, angyal, medve stb.*

A békát ujjukkal fenekénél megnyomva, majd elengedve *szöktetik*. A csá-kót fejükre teszik, a hajót patakon, útszéli tócsákban, s ha ez nincs, otthon mosdótálban úsztatják. A repülőt hüvelyk- és mutatóujjukkal az orra alatt megfogják és elhajítják. A harmonikát két végénél fogva felváltva széthúzzák, majd összenyomják, és énekelnek melléje.

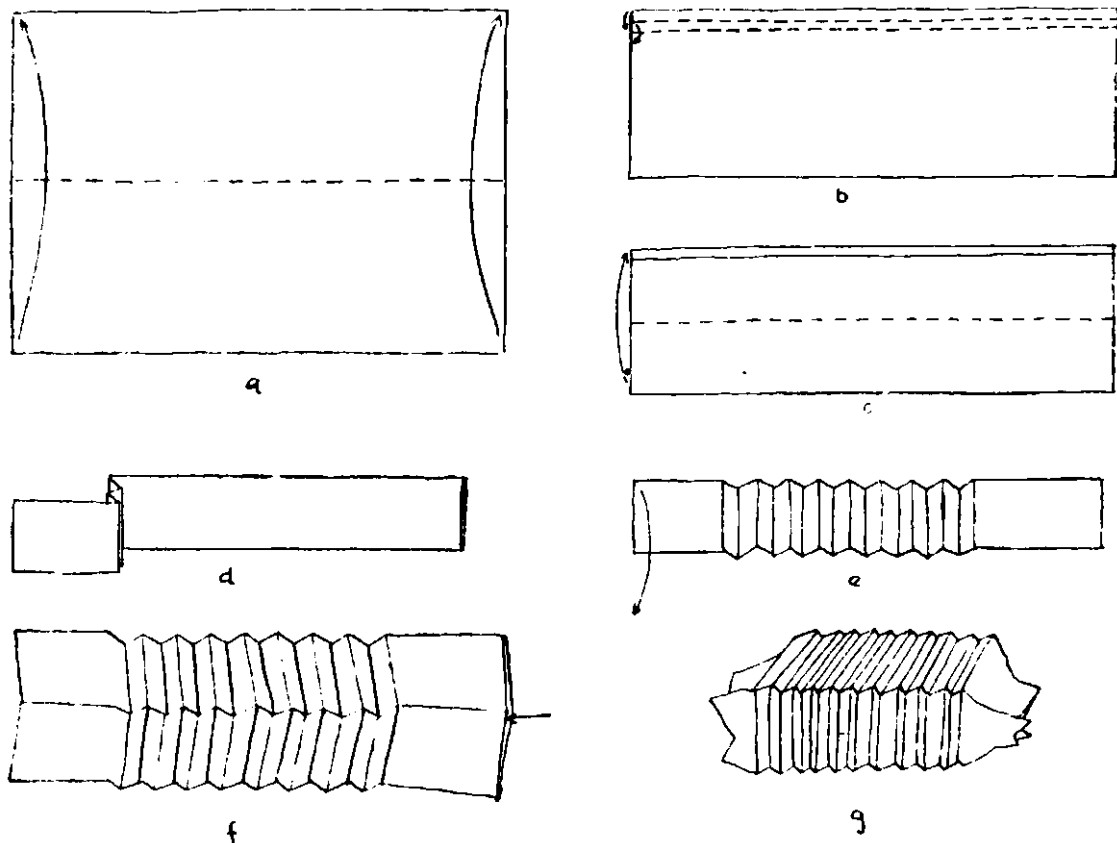

121. A *harmonika* (g) és készítése (a-f).

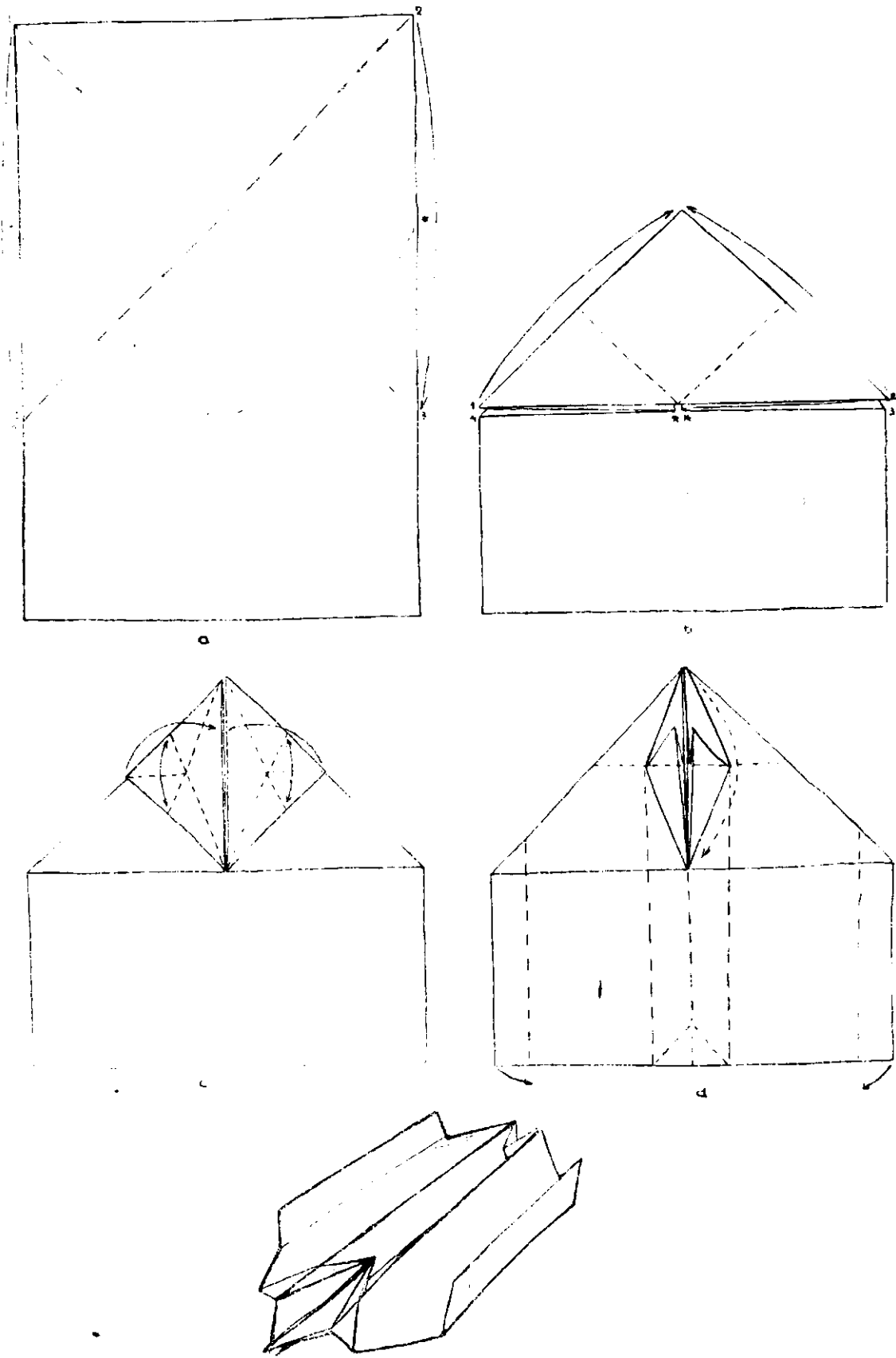

122. A repülő (e) és készítése (a-d).