

NÉPI KANDALLÓK ÉS KÁLYHACSEMPÉK AZ ERDÉLYI MAGYARSÁG KÖRÉBEN

A tűz, tekintettel sokféle szerepére és fontosságára az ember mindennapi életében és tevékenységében, egyike a néprajz legjelentősebb kiaknázhatatlan kutatási témáinak. Köztudomású, hogy a tűz – az ivóvíz mellett – az emberi lakóhely nélkülözhetetlen feltétele, s a tűzhely a lakás központi és meghatározó objektuma.

Fejlődése során az ősi mindenes tüzelőből egyes fontos funkciók elkülönülnek: kialakul a kenyérsütő kemence, a melegítő kályha, a főzőkatlan stb. A lakáshigiéniá, de a házépítés egész fejlődése szempontjából

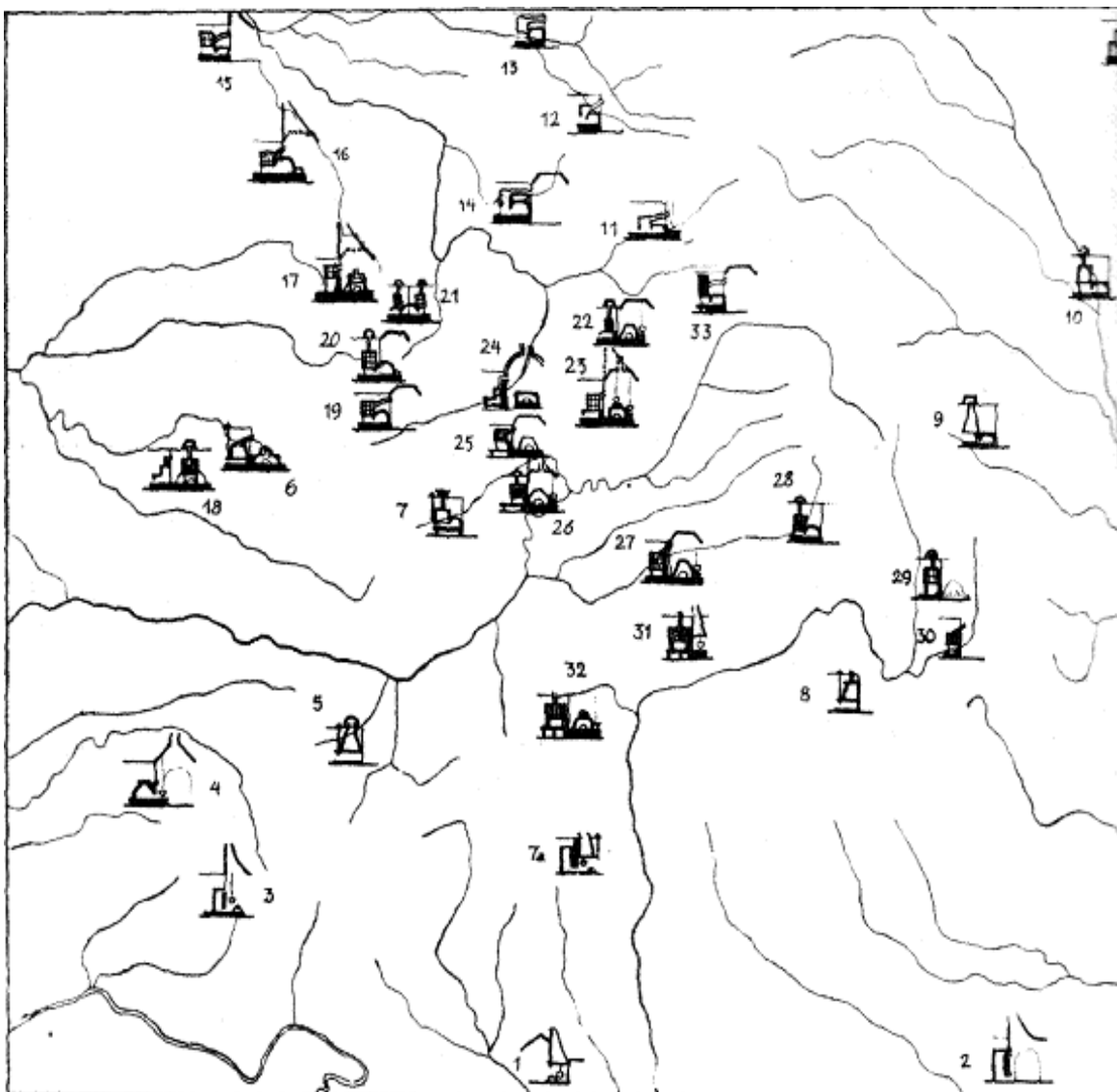

is nagy jelentőségű tökéletesítés volt a füstnek a lakásban történő elszigetelése. E törekvésben az ember két megoldás közt választhatott.

A hűvös éghajlatú Európában, a szláv és germán népeknél, hol általános volt a melegítő-, sütő- és fürdőkemence, a kiömlő füsttől úgy szabadultak meg, hogy a kemence száját kifelé fordították. A kemence szája előtti tűzhelynek és a közelében levő ajtónak szél- és esőtől való védelmére megnyújtották errefelé a ház fedelét, és valamelyes falat is építettek körül. Az enyhe éghajlatú Európában, ahol a hőmérséklet rendszerint januárban sem száll fagypontra alá, s ilyenformán melegítőkemencét, kályhát sem tesznek a házba, a házbeli szabad tűz füstjének elszigetelésére és kivezetésére kéményfélét alkalmaztak, amely alatt a földön égett a tűz. Ilyen kéményes-kandallós tűzhelyekkel (találkozunk mindenfelé a mediterrán és atlanti Európában.

A kemence és kandalló nagy kiterjedésű vidékei között foglal helyet az Alpok–Kárpátok széles átmeneti vidéke, az összetett tüzelő számos változatával. E változatok egyike az, amikor a széles alapra épített ki-

1. Kandallók és egyéb szikra- és füstfogó megoldások. *A helységek jegyzéke*: 1. Castranova (Ionescu 11); 2. Fierbinții de Jos, Drăgănescu (Ionescu 18, 19), Giurgiu-Dobregea (Bănățeanu 93–95); 3. Lugoshely (Cs. Sebestyén), Turim (Vuia fig. 25); Végvár (Kós), Szalonta, Karcag, Sárret, Biharpüspöki, Bihartorda, Szatmár, Hajdúböszörmény, Debrecen, Győr, Kunmadaras (Magyarság Néprajza I. 179 stb.); Vălișoara (Vuia 11), Țara Hațegului (Ionescu 27), Budureasa (Dunăre 163); 6. Tárkányka, Kisjánosfalva (Győrffy: Dél-Bihar); 7. Intregalde (Ionescu 25), Țara Moșilor (Ionescu 27), Lupșa (Dunăre 161); 7a. Bărbătești, Pietrarii, Otășău, Măldărești, Hurez (Kós); 8. Törösvár (Vuia XVI. B.); 9. Gyimes (Magy. Népr. I. 196 és Malonyay II. 185); 10. Hăbășești (Manoilescu 55), Vinători (Ionescu 34), Forrófalva, Bogdánfalva, Klézse, Ploszkucény (Kós); 10.a. Cristinești, Dăniliești (Kós); 11. Szálva, Borgóprund (Vuia, fig. 27–28), Sânc, Rebra, Telcs, Zăgra (Kós); 12. Konyha (Vuia, fig. 29), Bárdosfalva (Kós); 13. Bikfalva-Borsava (Sinály, 387); 14. Plopiș, Domokos, Rogoz (Kós); 15. Sáros, Ung, Borsod, Abaúj, Zemplén (M. N. I. 175, Švecová); 16. Szatmár, Bodrogszék és Abaúj (M. N. I. 156), Nagydoba, Désháza és Ördöngösfüzes (Kós); 17. Sámson, Hadadnásd, Szer, Désháza, Vármező, Váralmás (Kós); 18. Magyarremete (Kós), Válenyágra (Vuia 57); 19. Bánffyhunad (Bátky), Bedecs (Kós); 20. Bánffyhunad (M. N. I. 150), Kalotaszeg (Malonyay, I. 212), Magyarókerke (Malonyay I. 3 pl.), Inakelke (Kós); 21. Váralmás, Felsőfüld (Kós); 22. Mezőköbölkút, Marosszentgyörgy (Kós); 23. Marosvásárhely, Bálványosvárja, Mezőkeszű, Ördöngösfüzes, Kide, Harasztos, Kercsed, Vajasd (Kós); 24. Kolozsvári Hóstát (Kós); 25. Felek (Vuia XV. B.), Györgyfalva (Kós); 26. Torockó, Mészke (Kós); 27. Péterfalva, Királyfalva, Sövényfalva, Hari, Magyarlapád, Magyarpalatka, Mezőkeszű, Kátana (Kós); 28. Siklód (M. N. I. 197), Gyergyóalfalu, Magyarókerke (Kós); 29. Siklód, (M. N. 198), Egyházasköze, Lengyelfalva, Márafalva, Székelysombor, Magyarhermány, Nagykend (Kós), Háromszék (M. N. I. 149), Zalán (Lükő, 275), Kászonszék, Impér, Csíkszentlélek, Csikmadaras, Csíkszenttamás, Gyergyóújfalu (Kós); 30. Kisbacon, Szárazajta (Lükő); 31. Kaca (Brukenthal Múzeum); 32. Resinár (Păcală); 33. Nagydemeter (Erd. Népr. Múz. fototéka).

sebb méretű kemence szája előtt szabad tűzhely van, kéményszerű füstfogóval, amely a tűzhely és a kemence füstjét gyűjti össze és vezeti ki egy kürtön át a lakóházból. E tüzelőrendszer az Északi- és Keleti-Kárpátok: mindkét oldalán feltalálható, a szlovák, magyar, ukrán, lengyel, ro-

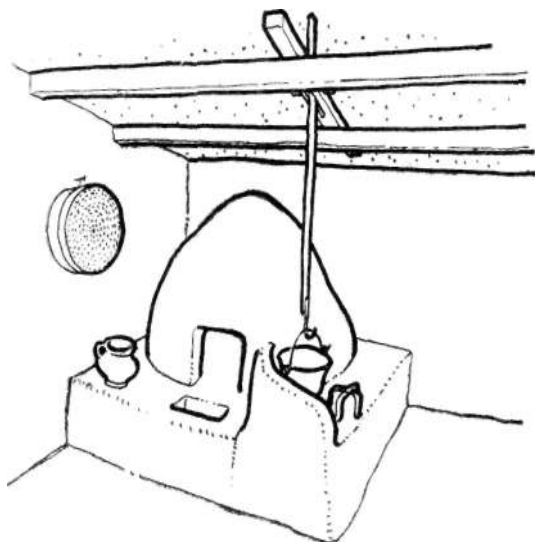

2. Mennyezet nélküli sütőház (tüszej) kemence, ponk, üst, horog, vasláb, lúgosfazék). Hari (Enyed vidéke).

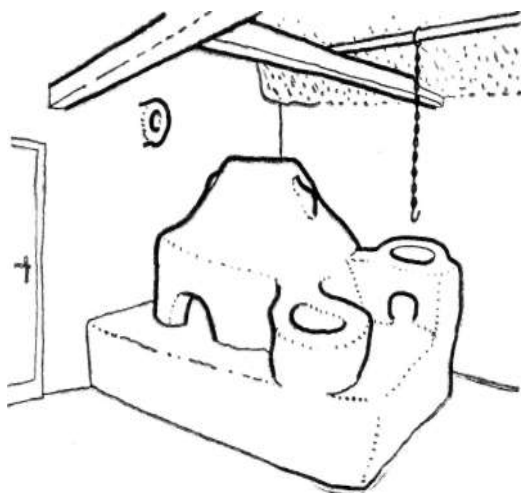

3. Cserényes pitar (tüszej, füles kemence, pityókafőző és szapuló katalan, fent tapasztott cserény, üstlánc). Mészkö (Aranyosszék).

mán és német lakosság körében (7, 8, 9). Eltekintve az újabb módosításoktól (18, 19), e tüzelőrendszernek több régi helyi változatát különböztetjük meg a tűzhely magassága és szélessége, a kemence formája (gömbölyded vagy lapos), a füstfogó rögzítése (függesztett vagy alátámasztott) vagy a füstfogó és a kürtő alakja és anyaga (vesszőfonás, kőlap, csempe) alapján. Ezenkívül a tüzelőrendszer mindenféle módosulásokon is átment. Így például a lakásigény növekedésével a kemencét több helyt (háttal kifelé) „kitolták” a lakóhelyiségből, hogy csak a szája maradt bent a

füstfogó alatt (12, 20), vagy teljesen „kitették” a mennyezet nélküli pitvarfélébe (3, 10, 11) s még tovább az udvarra, az itt épített kis fedél (sütő) alá, a sütőházba vagy nyári konyhába (2).

A hasonló életmód és a hosszas együttélés eredményeként a kemencés-kandallós tüzelő a Kárpát-vidéket lakó népek közös tulajdona, és még egyes módosulásait is nehéz kizárólag valamely néphez kötni. De ugyan-

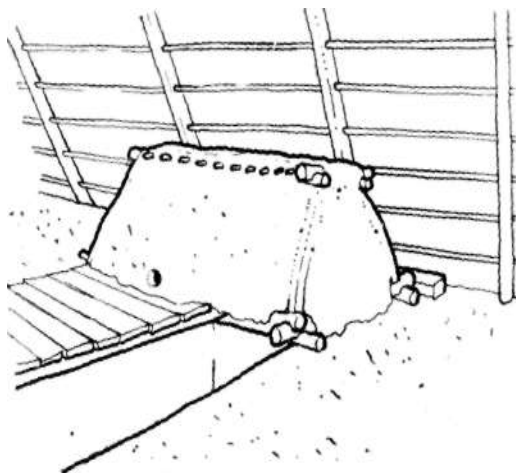

4. *Pitar* feletti *hijú* a vesszőfonású tapasztott *cserénnyel*. Kide (Borsa völgye)

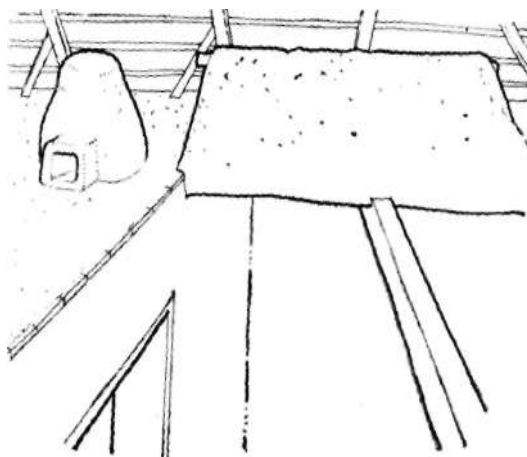

5. *Füstkatlany* a házbeli *füttő* kürtője fölött, illetve *cserény*, a *pitár*-beli *kemence* füst- és szikrafogója. Mezőköbölkút (Mezőség).

azon népnél is többféle tüzelővel találkozhatunk. Így pl. szemben az alföldi, dunántúli és kis-alföldi magyarság kemencés-kályhás tüzelőivel, az erdélyi magyarság jellegzetes hagyományos tüzelője a 25–50 cm magas alapra épített, csonkakúp alakú sütőkemence s ennek szája előtt lábra helyezett füstfogós és cserépkürtős tűzhely volt. E tüzelőforma a székelyföldi, Kis-Küküllő menti, mezőségi, aranyosszéki, kalotaszegi, szilágysági, bihari, Szatmár vidéki és a Felső-Tisza vidéki magyarság körében mindenfelé meghonosult. Ez azonban még nem jelenti, hogy e kemencés-kandallós tüzelő akár Erdélyben is kizárólagos „magyar forma”

lenne, hiszen közeli változataival a románok, szászok és rutének körében egyaránt találkozunk. Kétségtelen viszont, hogy az erdélyi románoknál elterjedtebb és jellegzetesebb is a lapos tetejű kemence és a padlásról

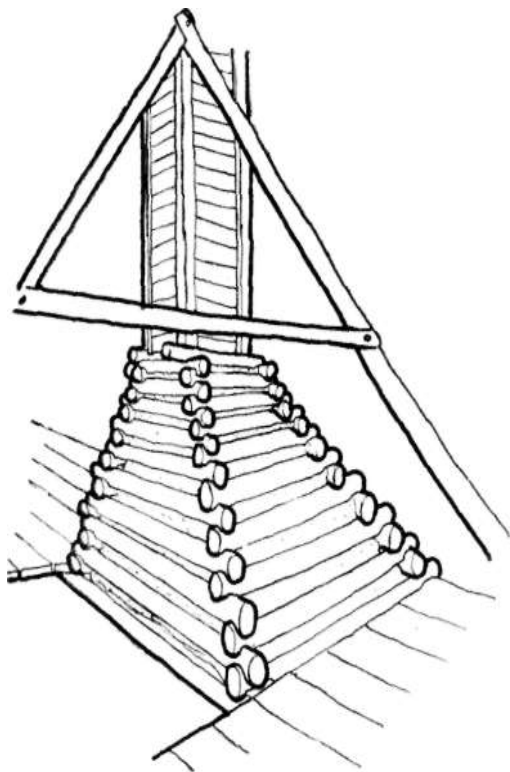

6. Boronából rakott *cserény* és *deszkakéménye* (belül tapasztva), a *pitar* hátsó fele fölött. Mészkö (Aranyos-szék).

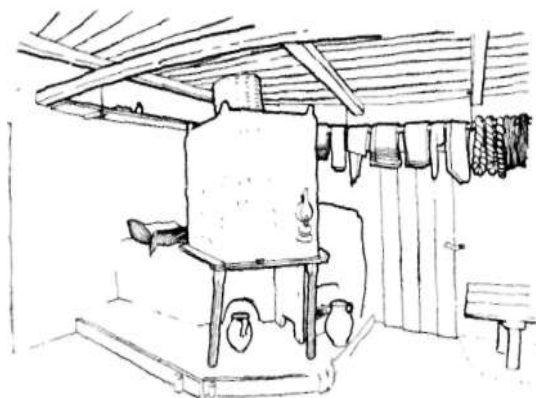

7. Házbeli fonott szikrafogó *góg* és *kürtője*, a deszka korlással körülvett széles *tüszej* fölött *góclábakon* és *pócon* áll. Mögötte lapos *sütőkemence*, amin alusznak is, Jobbról a melegítő *szoba* a kis *táblás fűttővel*. Forrófalva (Bákó vidéke).

függő (Törcsvár, Fogaras, Hunyad vidéke, Zaránd, Móc föld), illetve kőlapokból épített alacsony füstfogó (Naszód, Borgó, Lápos vidéke, Máramaros), a szászoknál pedig ugyancsak a lapos tetejű kemence, előtte a nagyon széles (a déli megyékben) vagy ellenkezőleg, nagyon keskeny (Beszterce vidékén) kandalló. (A tüzelőformákra 1. a mellékelt térképet is, 1. ábra.)

8. Házbeli szikrafogó *horn* és a mennyezet nélküli pítvarba (*tindă*) vezető kürtője (*tegea*), kőlapokból építve. Előtte tűzhely (*vatră*), mögötte lapos kemence (*cuptor*), oldalt utólag épített plattenes fűtő (*platău*). A tűzhelyet keretező padban (*vatră din lemn*) lyukak a fonóasszonyok guzsalyainak betűzésére. Telcs (Naszód vidéke).

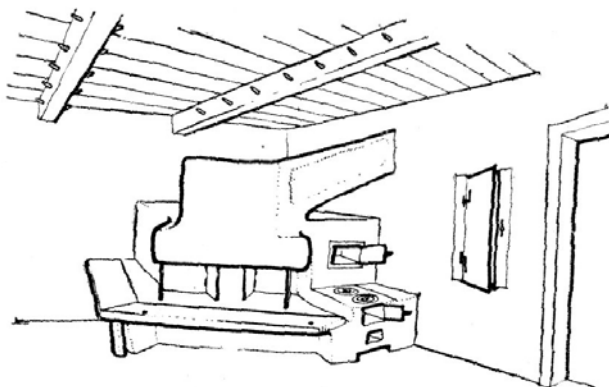

9. Házbeli füst- és szikrafogó (*coarjă*) magas kőalapon (*temelie, vatră*), faragott körárával (*fruntar*) építve, mögötte kis kocka alakú kemence (*cuptoriu*), fölötté külön szikrafogó rész (*coarfă la cuptoriu*) s a közös kürtő (*horn*). Jobbról a *șpor* és külön fűstfogója (*corfică la șpor*) utólagos hozzáépítés. Plopiș (Lápos vidéke).

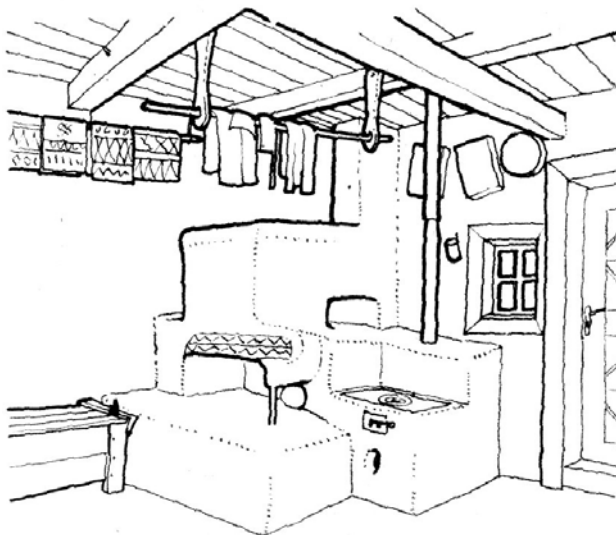

10. Pitarbeli *tüszej*, fölötté cseréplapokból épített szikrafogó *sátor*, mögötte *kemence*, kétfelől *suttal*, egyik felől utólag épült kis fűtő. Fent a vakkémény, balról a házbeli kandalló kürtője látható. Szilágyszér.

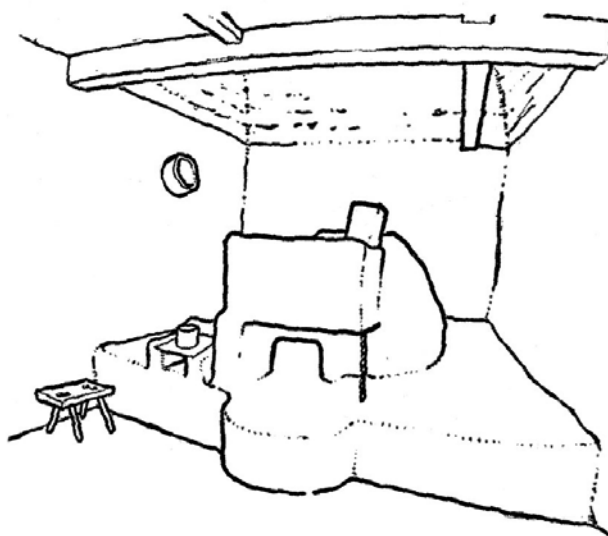

Az igényekben és lehetőségekben mutatkozó helyi eltérések, valamint a környező román és szász lakosság, a városi polgárság, vidéki nemesség és értelmiség befolyásának megfelelően az erdélyi magyarság említett hagyományos tüzelőrendszere is sokféle helyi módosuláson ment át.

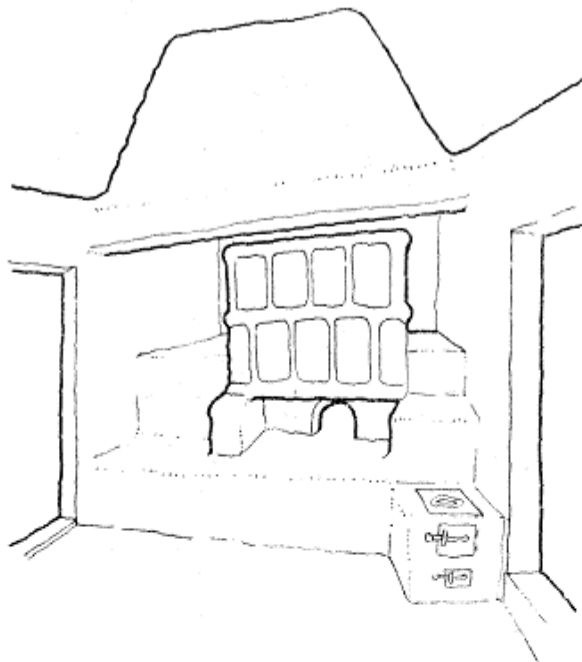

11. Pitvarbeli *kályhakemence* s oldalt utólag toldott fűtő a *szikrafogó* alatt. Váralmás (Kalotaszeg).

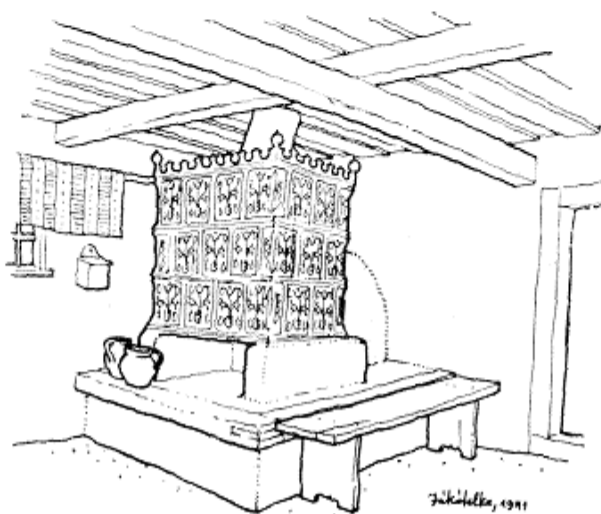

12. Házbeli kemence, zöldmázás csempés fűstfogóval. Jákótelke (Kalotaszeg).

Ezek közül megemlítendő: 1. a fűstfogós tűzhely (kandalló) melletti kemence fokozatos kihátrálása a lakószobából (1. pl. a harmadában, félig vagy háromnegyedében a pitvarba kitolt kemencéket a Fekete-Körös völgyében, a Szilágyságban és Kalotaszegen, 12, 16, 17, 20); 2. a kemence elszakadása a kandallótól (az előbbinek a pitvarba történt teljes áthelyezésével, pl. a Mezőséken, Háromszékben, Csíkban, 13, 14, 15) –

a falusi nemességnél még a XVII. században elkezdődött ez a folyamat; 3. a régi csonkakúp alakú kemenceforma fölcserélése a lapos hasáb alakúval, román, szász vagy („a huzatos” kettős szájú kemencék esetében)

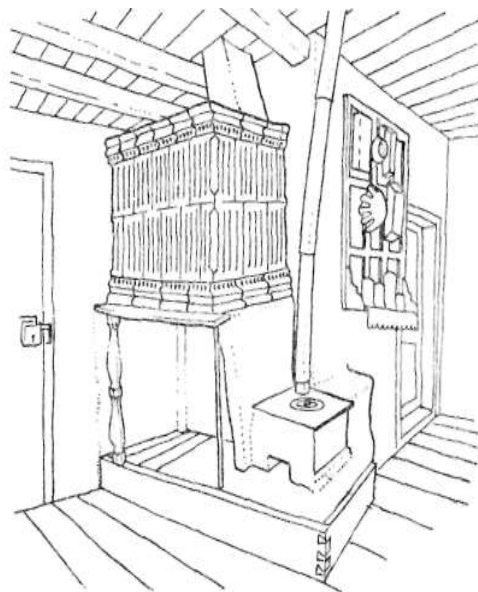

13. Házbeli *góclábon* és polcszerű cserépfáján álló *cserepes kandalló*. A tűzhely melletti utólag épített kis *medvefűtő*. Csíkmadaras.

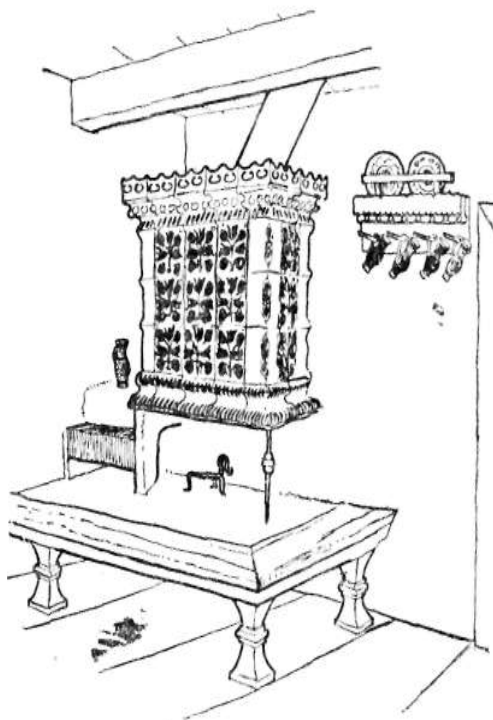

14. Lábakon álló tűzhely, fölötte csempés kandalló, mögötte utólag épített fűtő. Torockó.

városi hatásra a Mezőségen, valamint a Szeret vidéki csángóknál (7); 4. a pitvar (fűstház) konyhává alakulása (régie városi házak mintájára) nyezetpadolással és sátoros kémény építésével, a Szamos és Maros vidékén, (6); 5. a kürtő irányának megváltozása: a kemence nélkül ma-

radt kandalló füstjének a pitvarbeli szikrafogó helyett közvetlenül a padlásra történő irányítása, ahol a kürtő szája fölé még egy külön kis szikrafogót helyeznek. (L. erre is, akárcsak az előbbiekre, a térképet.) Az utóbbi évszázadok folyamán közbejött annyi módosítás után a régi sajátos tüzelőrendszerből csupán a lakószobabeli lábas és csempés kandalló szenvedett kevés változást; a legutóbbi nemzedékek által melléje helyezett főző takaréktűzhely (13, 14), vasfűtő (16) vagy öntöttvas kályha csökkentette ugyan a kandalló gyakorlati szerepét, de régi formáját nem érintette. A csempés kandalló méretében, alakjában és csempéiben mutatkozó változatok elsősorban a csempekészítés és kandallóépítés különféle helyi eljárásaira vezethetők vissza.

I

A csempés kandallónak az erdélyi magyarság körében való múltjára utal magának a kandallónak szélτέben használt *cserepes* (Székelyföld) vagy *kályha* (Kalotaszeg, Torockó, Szilágyság) elnevezése. A sajátos épí-

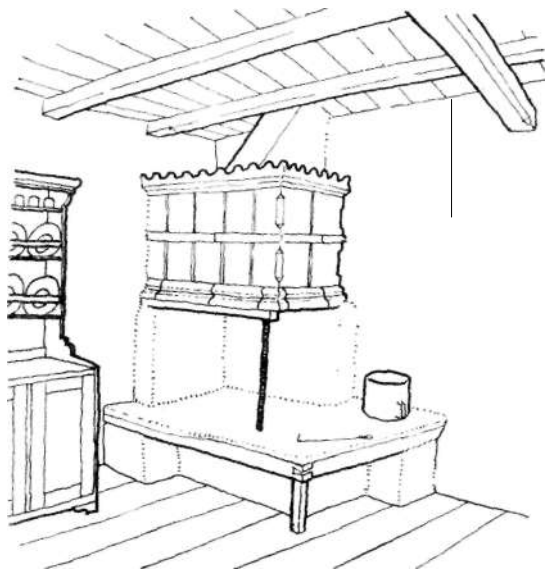

15. Lábra épített *tüszej*, fölötte a *vasláb* által tartott *cserepesfára* *kályhákból* és *párkányokból* rakott *cserepes*, a fal felé *hézaggal (sutu)*. Nagykend (Kis-Küküllő vidéke).

tőelem – a cserélap, kályhaszem, csempe – neve tehát idők során többnyire átment az egész építményre. A csempés kandallónak az erdélyi vidéki magyarság körében való régi elterjedésére utalnak a néprajzi gyűjteményekből ismert vagy a helyszínen lerajzolt évszámú csempék. Így pl. Háromszékről 1661-ből, Udvarhelyszékről 1667-ből, 1767-ből, 1775-ből s a következő évekből (Korond), valamint 1848-ból és 1864-ből (Küs-

möd), Torockóról 1731-ből és 1791-ből, Kalotaszegről 1845-ből (Bánffy-hunyad), 1848-ból, 1853-ból, 1868-ból (Gyerőmonostor) és 1865-ből (Váralmás) ismerünk 100, 200, sőt 300 éves, gyakran mesterneves, falun készült népi kályhacsempéket.

16. A *tüszej* fölött vas *láb*on álló *sátor* (kandalló) *kályhák*ból építve, mögötte *sütőkemence*, mélynek hátsó része a *pitarba* rúg ki. A *pitarba* megy a kandalló *kürtője* is. A tűzhelyen utólag odahelyezett kis öntöttvas *fűtő*, a másik oldalon a tűzhelyre támasztott *bükkfa palló (pad)* egy *báránbőrrel*, amelyre az öreg le-ledől. Désháza (Szilágyság).

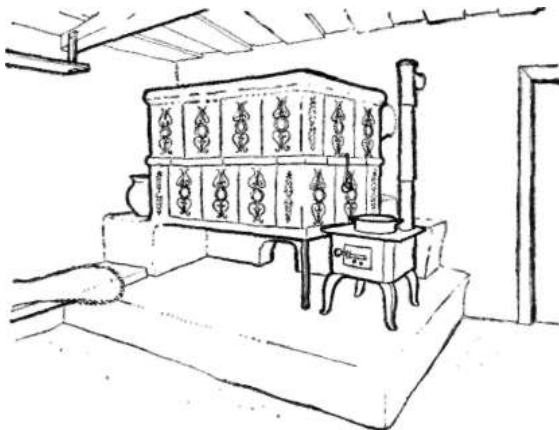

17. Konyhabeli *kandalló* zöldmázos *kályhák*ból, *patkáján* még *katlany* is, mögötte pedig a falon kívül nyúló *sütőkemence*. Magyarremete (Bihar).

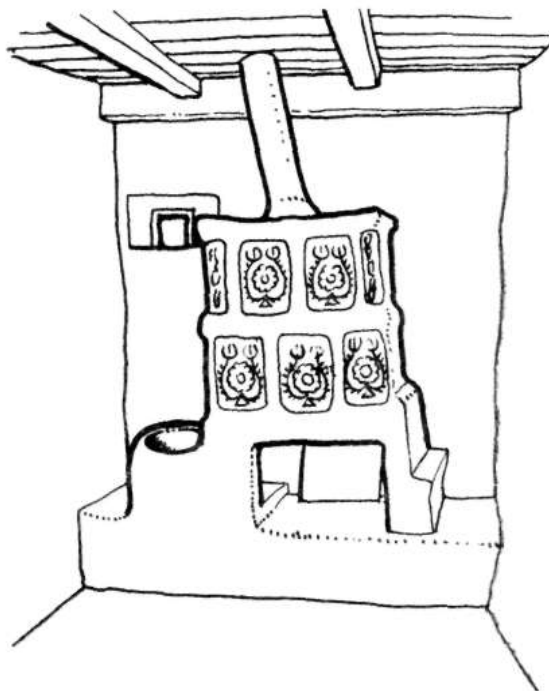

Az erdélyi magyar csempekészítő központokra vonatkozó ismeretünk – mint e tanulmány II. részében látni fogjuk – olyan levéltári adatokból is kiegészíthető, amelyekben utalás van a csempe készítési helyére, s esetleg a mester nevét is említik. Ilyen adatunk van 1688–1789-ből

Görgényszentimrére, 1704-ből Belényesre, 1715–1716-ból Nagysajóra, 1804-ből Bánffyhunyadra, 1810-ből Misztótfalura, 1835-ből Székre és 1836-ból Magyardécsére vonatkozóan. Tehát 12 falusi magyar csempekészítő központ 100–300 évvel ezelőtti létezésére pontos okleveles adattal is rendelkezünk.

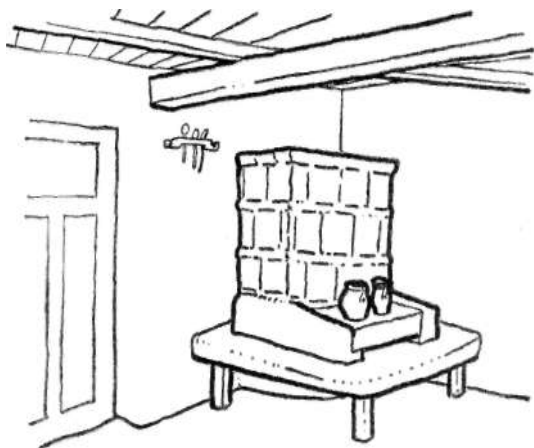

18. Házbeli *kályhakemence* átalakítva, plattenes *fűtővel*. Mezőkeszű.

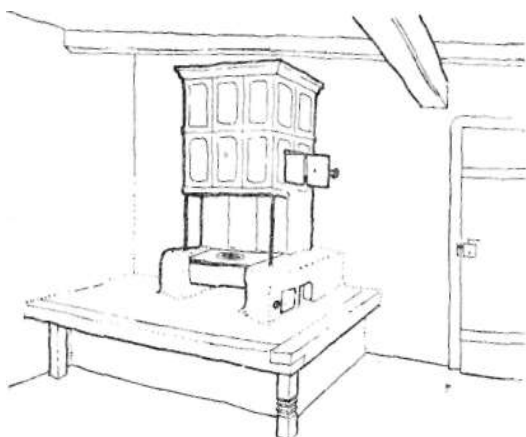

19. Házbeli *kályhakemence* átalakítva *gőzfogónak*, plattenes *fűtővel*. Váralmás.

A falusi mesterek mellett természetesen a városi magyar fazekas-céhekben is folyt a csempekészítés, így pl. Aradon, Nagyszalontán, Nagyváradon, Szatmáron, Nagykárolyban, Nagybányán, Felsőbányán, Zilahon, Désen, Kolozsvárt, Tordán, Nagyenyeden, Alvincen, Marosvásárhelyen, Székelyudvarhelyen, Kézdivásárhelyen. Ha pedig e központokhoz még hozzászámítjuk a történeti dokumentumokkal ugyan nem rendelkező, de helyi hagyomány szerint ugyancsak „régí”, nagyszámú magyar falusi csempekészítő központot, elképzelhető, hogy az itt dolgozó mesterek milyen roppant körzetet voltak képesek ellátni a díszes parasztkandallók-

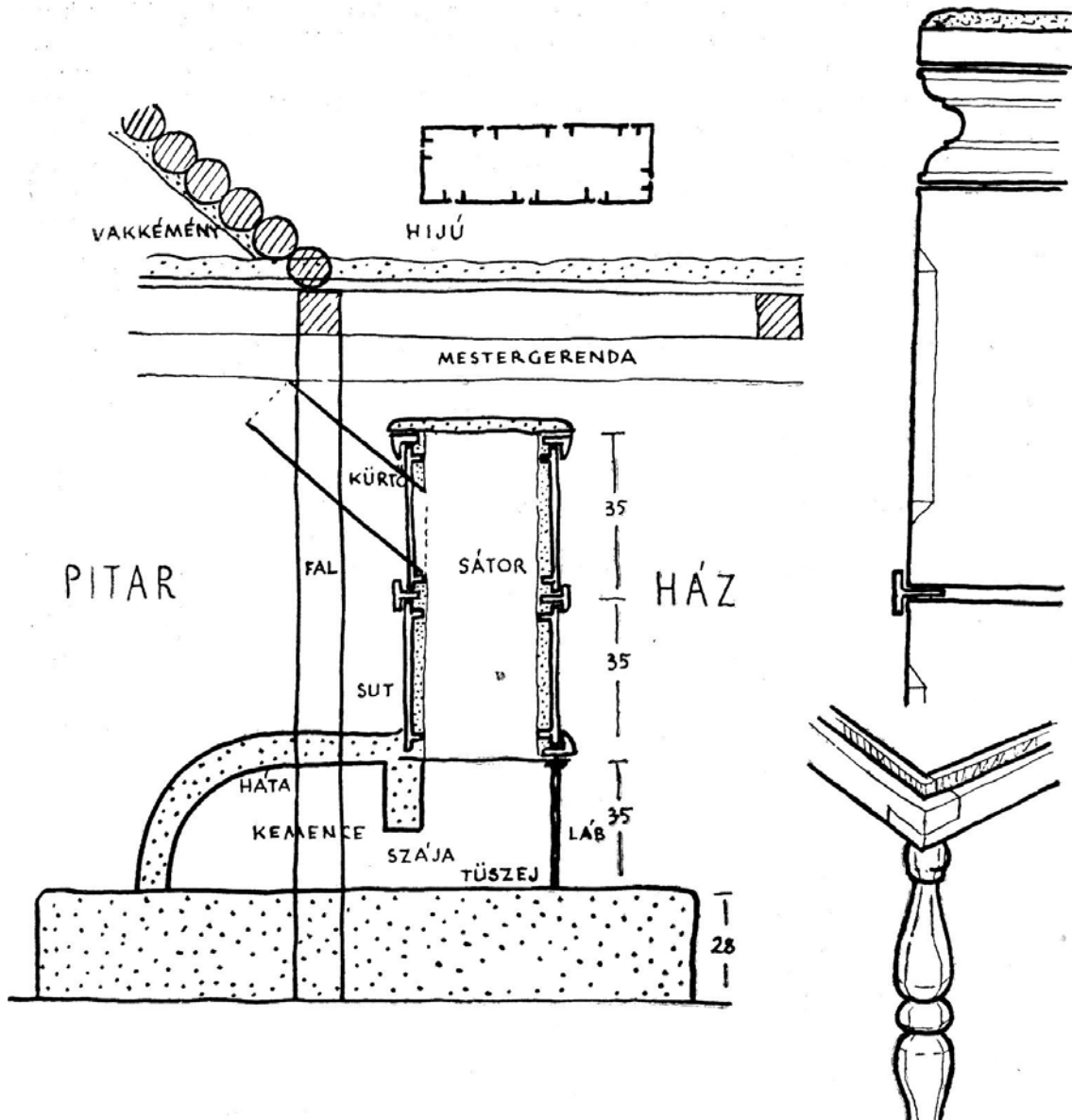

20. A kandalló építése. a) Szilágysági *sátoros kemence* szerkezeti metszete (lent: a sátor csempéinek elhelyezése); b.) Kis-Küküllő vidéki *cserepes* (kandalló) csempéinek (*kájha, párkány, középpárkány*) felrakása; c.) a kászoni kandalló alsó cserépsorának elhelyezésére szolgáló (bevésett fa ráma).

hoz szükséges csempékkel. E központok nagy területen való elszórtsága és nagy száma magyarázza az erdélyi népi kályhacsempék változatos gazdagságát technikai és művészi kivitelezésben egyaránt.

A magyarság körében, akárcsak a szomszédos népeknél, a középkorban még ismeretlen volt a kályhacsempe. Mint a XII–XIV. századi ásatag leletekből és dokumentumokból egyaránt kitűnik, a házak mennyezet nélküliek voltak, mert még ismeretlen volt a füstelvezető (kandalló, kürtő, kémény), vagy pedig a lakóhelyiséget kívülről fűtött kemencével látták el. Utóbbinál, a melegítő felület növelésére, bögre- vagy mély tálszerű „szemeket” építettek be (Voit-Holl I. ábra; Papp L. 389), úgy mint a jelenkorig fentmaradt dunántúli „szemeskályháknál”. Arad környéki falvakból, de Kolozsvárról is maradtak fent ilyen középkori, bögre alakú, korongolt, mázatlan kályhaszemek. A XIV. és XV. században a királyi udvarban és a nemesi udvarházakban már művészi kivitelezésű mázas préselt csempéket alkalmaztak (1. a II. részben Nagybánya, Kolozsvár és Türe alatt, továbbá Voit-Holl II–IX. ábra). A Türeből talált középkorvégi csempék nagy része szintén mázas és rozettás díszű, illetve király vagy szirénalakos. (1. uo. Türe alatt).

Mátyás király idejétől kezdve az olasz reneszánsz és a Faenzából Budára telepített kerámikusok közvetlen hatására készült figurális mázas csempéket találunk az újkor eleji Kolozsváron, Szebenben vagy Aradon. Mint az említett városok történeti múzeumaiban is látható, a XV–XVI. század fordulójáról származó példányok szemléltetik, e csempéket már a nemesi, polgári és paraszti életből vett jeleneteket ábrázoló domborművek és címerek, emblémák, növényi elemek díszítik, és mázatlan, csillámozott vagy színesen festett-mázolt kitelezésűek.

A XVI. századtól azután a lapos kályhacsempék alkalmazása általános szokás lett Erdélyben. Első nagybani készítői és kiváló mesterei a vallásüldözések elől Olaszországból Ausztrián és Morvaországon keresztül Magyarországra menekült s a Dunántúl és Felvidék több pontján, majd Erdélyben is (Alvincen) letelepített protestáns habánok voltak. Az alvincieket még Bethlen Gábor telepítette be, de más városok – így Torda Szeben, Székelyudvarhely, Beszterce, Zilah, Kézdivásárhely – fazekascéheinek termelésére s ezeken át a falusi fazekasságra is nagy hatással voltak. Hogy az alvinciek iránymutatók voltak a csempékészítésben is erre utal egy 1679. évi adat, amely szerint „Vinczi kályha formára” már másfelé is készítenek nálunk mázos csempéket (Szabó T. A.: *Erdélyi kemence-adatok*, 72). Már e századból több adat van a vidéki nemesség csempékből rakott kandallójára, így pl. 1660-ban a nebojszai kastélyban találnak „kálhás” kemencét (Radvánszky Béla: *Magyar családélet és háztartás a XVI. és XVII. században*. Budapest, 1879. II. 335.), 1627-ben és 1666-ban pedig a háromszéki altorjai udvarházban jegyeztek föl „cserepes”, „mázos” és „bokályos” (majolika) kemencét, megkülönböztetésként az ekkor még általános tapasztott vessző szikrafogójú kalibás kemencéktől” (Cs. Bogáts Dénes: *Háromszéki oklevél-szójegyzék*. Kolozsvár, 1943. 22, 97, 15, 64.). A következő században azonban a csempés kandalló divatja már eljut a városi polgársághoz és a falusi értelmiségiekhez – papokhoz, tanítókhoz – is, amint ez utóbbi a külküldombói vagy a vajasdi (Fehér megye) protestáns egyházak számadáskönyveinek 1705., illetve 1750. évi bejegyzéseiből is kitűnik (Kós Károly:

A Kis-Küküllő menti magyar népi építkezés. XVIII–XIX. századi adatok. Ethnographia, LXXV (1964). 302.). De még e század végéig általános lesz a csempés kandalló a parasztság szegényebb rétegeinél is. Így pl. az 1803-ban számba vett 10 dombói zsellérház közül 7-ben csempés kandalló volt (igaz, hogy mázatlan, „parasztkályhákból” építve), és csak 3-ban maradt fent a régies „vesszöböl font” tüzelökemence (Kós *i.m.* 303–304.).

Hogy milyen is volt egy ilyen csempés kandalló? Dombón 1854-ben és Háromszéken 1744-ben kerekén 40 csempe kellett építéséhez. Egy közönséges kandalló Háromszéken 1744-ben „40 veres avagy parasztkályhá”-ból, felső párkánya „csipkével” rakva, „elején” tölgyfa rámaival, kőből faragott „lábbal”, a „sódja” pedig kőből és sárral épült (Bogáts *i.m.* 149.).

Természetesen a csempés kandallók XV–XVII. századi kezdetekor a népies félköríves és csúcsíves stílusok hatása érvényesül a csempéknél, a XVII–XVIII. századi elterjedéskor pedig főleg az olasz eredetű reneszánsz. A reneszánsz az erdélyi magyarságnál a reformációval együteműen honosult meg, és mint „virágos reneszánsz”, helyi jelleget is nyert, s mély nyomokat hagyott az architektúris tagolású kandallóformában, a csempék arányában és művészi kivitelezésében is. E felülről jövő művészi hatások azonban a vidéki mesterek kezén, a népi alkotásokat jellemző anyagszerűség és hagyománytisztelet révén, nagy átalakulásokon mennek keresztül. Változatos és eredeti megoldások keletkeznek mind a kandallók építési módjában, mind az agyagcsempék díszítésében.

A fazekassággal való minden rokonsága ellenére a csempékészítés önálló mesterség volt. A legtöbb falusi csempékészítő nem is foglalkozott edénykészítéssel, és a szükséges szaktudás apáról fiúra öröklődött, ezért azután a „csempések”-nek egyes fazekasfalvakban külön utcájuk – pl. Csíkmadarason a „Csempe utca” – is volt (erre és a csempékészítésre vonatkozóan l. Kós: *Cahlele*, 52–55.).

Csempének (kályhának) a fazekasagyagnál tűzállóbb (homokosabb) agyagot használtak. A kibányászott, udvarra hozott, jól megöntözött, kapával szétaprított, majd *fabutykó*val tömöttre *összevert* csempeagyagot – akárcsak a fazekasagyagot – vékony levelekre fölszeletelték, ugyanakkor megtisztítva az idegen anyagoktól (kő- és gyökérdaraboktól). Újbóli összeverés után az agyagot ásó segítségével négyoldalú magas hasábfórmába rakták fel, amelynek az alpméretét az alkalmazott csempenyomó dúccal jelölték ki. Ezt követően a hasábot dróttal vízszintesen ujjnyi vastag szeletekre metélték. E szeletekből formálták azután a csempéket. A szilágysági Désházán és Zilahon a félig megszikkadt szeletek egyik oldalát (*a színét*) falapockával (*bök*) megsimították (108), s így helyezték a fadúcra, majd tenyérrel s az ujjakkal jól odanyomkodták, hogy az agyaglap felvegye a dúcba vésett díszítményt. A nyomkodással az agyaglap elvékonyodott, és körös-körben jóval meghaladta a fadúc méretét. Rendszerint ezt hajtották azután föl, belőle képezve a csempe *rámáját* (31), amely a csempe stabilitását biztosította a kandallóba történő beépítéskor. Désházán a préselés után körben kitüremelő részt levágva, ebből ragasztották föl körben a merőleges rámat vagy *kápat* (114–115).

A dúc vagy *forma* (negatív) könnyen véshető lágy hársfából (Bánffy-hunyad) vagy juharfából, amelyhez nem ragad az agyag (Csíkmadaras), tömött szálú bükkfából (Désháza), nagyritkán pedig fenyőfából készült (21, 23–28, 112, 122). A díszítőelemeket Csíkmadarason többnyire csupán késsel metszték be, másutt azonban lapos, hegyes (V alakú) és gömbölyű (U alakú) hímzövésőt is használtak. Hogy az agyag ne ragadjon a dúchoz, ezt előzőleg finom homokkal, a máz nélkül készült csempék esetében pedig gyakran – főleg a XVII–XVIII. században – csillámmal szórták be. Ilyen régi csillámos csempéket ismerünk Kolozsvárról, Torockóról, Gyerőmonostorról, Korondról, Énlakáról, Firtosváraljáról, Háromszékről. A mázas csempék elterjedése előtti időkből, vagy később is, az olcsóbb parasztcsempék használóinál, Udvarhelyszék és Kalotaszeg falvaiból még „iszapolt” csempéket, valamint utólag (házilag) vörös földfestékkel lefestett mázatlan csempéket is ismerünk.

A kipréselt agyaglapokat jól megszáritva rendes fazekaskemencében égették ki, majd azokat a csempéket, amelyeket mázzal készítettek, mázolás után másodszorra is kiégették. A közönségesen használt máz alapanyaga a finomra őrölt, Nagybányáról beszerzett ólomoxid (gelét) volt. Ehhez keverték megfelelő arányban kvarckőport (a patakból gyűjtött követ kiégetése után zúzták szét), valamint rézoxidot, mit az üstös cigányoktól vásárolt vörösréz erős égetésével állítottak elő. E három anyagnak víz hozzáadásával a kézi mázórlón (rezsnyicén) történő összeörlése útján állott elő az általánosan használt zöld máz. A rézoxidtól keletkező zöld színt egyes helyeken (pl. a Szilágyságban) *fehérföld* hozzáadásával tették világosabbá, miáltal a máz egyben vastagabb és simább is lett. Másutt (pl. Makkfalván, Korondon, Madarason) a fehérföldből külön festéket készítettek (vízzel), amellyel a csempét még első égetés előtt leöntötték, hogy a második égetés előtt ráöntött drága máz ne szívódjék úgy be a cserép pórusaiba.

A zöld máz mellett Dés környékén (Széken, Magyardecén, Magyarlápón és Magyarköblösön) barna mázat is készítettek a kovácsoktól szerzett vasporból égetett vasoxiddal. A barna mázas csempe azonban újabb polgári eredetű divat lehet. A zöld máz mellett, a nemesi és polgári kandallók hatására, a falusi mesterek is készítettek többfelé fehér alapú és színesen festett csempéket. Kolozsvárról a XVII. századból, Torockóról, Székelysomborról és Barcaújfaluból a XVIII. századból és a XIX. század első feléből ismerünk domború brokát, tulipán, szív és szőlőfürt mintás csempéket, fehér alapon kék glazúrral festve. Székelyudvarhelyen és a környékbeli Szolokmán és Küsmödon rokokó-empire hatás alatt magas, hornyolt csempéket, kandalló-párkányokat, ráákat és pártázat-csipkéket készítettek fehér alapon kék-világoszöld-sárga mázfestéssel, vagy ritkábban világoskék alapon zöld-sárga-fehér festéssel, a habán (illetve az ún. „győri”) kerámia színhatását közelítve meg (63–70). Ez a törekvés egyes Szeben vidéki szász mesterek munkáinál is látható.

Az erdélyi magyar kályhacsempék közepes nagysága (86 csempeméret alapján kiszámítva) 21,5x28 cm (1. a dolgozat végén csatolt csempeméret-felsorolást is). De a középárányostól eltérő sokféle más mérettel is

találkozunk. Így pl. a nagyon régi csempék rendszerint négyzet vagy majdnem négyzet alakúak és valamivel kisebbek voltak, míg a csempék nagy többsége – már csak a szokásos népies reneszánsz edényben álló virágsokor-díszük miatt is – hosszúkás, alap és magasság közti arányuk átlag 2:3. A legnagyobb méretű csempék az udvarhelyszéki, maroszéki, háromszéki és szilágysági központokból kerültek ki. E vidékeken nem is volt szokásban a 3 *rend* csempe, hanem a *nagyház*beli kandallót csak két rendből, a *kicsiház*- illetve *pitvar*- vagy *konyhabeli*t meg éppen csak egy rend csempéből építették.

Annak ellenére, hogy a kandallókat 40–50 éve majd mindenütt lebontották, és a megmaradtak is módosításokat szenvedtek, építésüknél bizonyos szabályokat tudunk megállapítani (20). Első pillantásra szembe-tűnő a kandallók hangsúlyos reneszánsz-antik építészeti jellege: a csempés füstfogó rész egyes „emeleteit” (rendjeit) egy-egy vízszintes profílozott párkány zárja le (26–31, 63–65, 75, 113, 182–183). Közülük is hangsúlyozott az egész „épületet” tartó „lábazat párkány” és a tetőt lezáró „korona párkány”, rajta gyakran a korinthoszi aroteriumhoz hasonló pártázzal (*koszorú*, *csipke*), milyent főleg Kalotaszegen, Torockón és Udvarhelyszéken alkalmaztak (66–68, 84, 101, 145, 179, 180–181, 201). Gyakori volt a felső sarkokon elhelyezett, hagymakupolához hasonló *gomb* is (12). Maguk a csempék, különösen amelyek fent félköríves kerettel, s kétoldalt pilaszter-formákkal készültek, sorokba rakva szintén a reneszánsz paloták ritmikus beosztású homlokzataira emlékeztetnek. A magas csempéből épített kandallóknál a két rend csempe között egy oldalt fektetett „T” átmetszetű *rámát* helyeznek el (76, 77, 90, 124). E rámának az alsó rend csempén vízszintesen végigfektetett szára jó egyenes alapot biztosít a felső rend csempéi elhelyezésére, amelyek ezáltal az alsó rend csempéivel egy vonalba is rakhatók (Szilágyság, Udvarhelyszék). Ezzel szemben ott, hol ilyen közbeiktatott ráákat nem alkalmaznak, a csempék téglaszerűen kerülnek egymás fölé, hogy egymást „kössék”.

A sarokcsempéket derékszögben egymáshoz illesztett két deszkalapból álló dúccal préselték (23). A párkányokat, ráákat, csipkéket általában ugyancsak dúccal préselték (27, 28), csupán Zilahon és Désházán volt szokásos, hogy a párkányokat „gyalulták”: a megfelelő szélességben lemet-szett agyagpánton – a munkapadra helyezve – megfelelően profílozott élű fakést húznak végig (109–111). A felső sarkokra kerülő gombokat korongolták; alkalmazásuk is ott terjedt el, ahol a csempékészítők egy-úttal fazekasok is voltak (pl. Kalotaszegen).

Alacsonyabb házakban a méret miatt, másutt a költség miatt, a másodrendű helyiségekben (pitvar, eresz, konyha) gyakorlati okokból rendszerint „elspórolták” a párkányokat. Ez esetben az alsó sor csempét közvetlenül a kandalló fa- vagy vaskeretére helyezték, a felső sort pedig a tetőre helyezett súlyos fedő (kőlap) nyomtatta le. Természetesen alul, felül és egymás között az összes csempéket tűzálló homokos agyagtapasztás tartotta, amely kiszáradva és kiégve tartós építménnyé tette a kandallót.

Az egykori tapasztott vesszőfonású füstfogót (7) fokozatosan váltotta fel a csempés kandalló, s az átmenet lassúsága lehetővé tette, hogy az először a földesúrnál, papnál, tanítónál vagy városon látott csempeműveket vagy a festett bútorokon és hímzésekben látott mintákat a falusi mester ne szolgai módon, hanem szerszámjainak, faragótechnikájának, megrendelői sovány erszényének, saját és parasztvásárlói ízlésének megfelelően vegye át, tehát alkotó módon alkalmazza. De még ha a legkorábbi parasztcsempéknél felismerhető is az eredeti „úri” minta, az egyes formák térben (egyik mestertől és központtól a másikhoz) és időben (nemzedékről nemzedékre) való „átvétele” útján további jelentős alakításokon mentek át. Így alakultak ki a valóban népi kályhacsempék roppant gazdag helyi és egyéni változatai.

E népi csempék egyik közös jellegzetessége az, hogy a csempések először a fadúcot faragták vagy faragtatták ki, a népi fafaragás hagyományos konvenciói szerint. Ilyenformán a fadúdra nyomott agyaglapon jelentkező díszítmény végeredményben a sajátos népi fafaragás negatívja, ahelyett, hogy a faforma lenne a plasztikus anyag (agyag) sajátos lehetőségeivel számoló és ennek hatását szolgáló öntőminta. Különösen a kalotaszegi csempéken szembeűnő, hogy a „művész” elsősorban fafaragó volt, ki a csempedúcot is ugyanúgy cifrázta ki késével, akárcsak valamely jármot, fonószéket vagy sulykot (1. pl. 129, 130, 134, 143, 144, 150, 156). Így a csempe mintája sem más, mint számtalan változatban a ládikókon és fonószékeken (Kalotaszeg), guzsalytalpon és mángorlón (Désháza) vagy sulykon (Barcaújfalu) alkalmazott hagyományos faragás. A népies fafaragás középkori formáit őrzik a Türebén és Kolozsvárt talált XV–XVII. századi egyes csempetörödékek (164, 166, 169, 173). A hímzővésővel készültéknél a faragómester már az „írás” után varrott „sinoröltéses” hímzések mintakincséből is merített (152, 153, stb.), más esetekben viszont a XVI–XVIII. századi templomi mennyezetkazettái és XIX. századi parasztbútorok festett mintái voltak rá erős hatással (150–162 stb.). A székely csempe nagy részénél ugyancsak szembeűnő a hímzémintáktól való eredet (pl. Szolokma, Kézdivásárhely), más esetekben viszont a festett bútor szolgált közvetlen mintául (pl. Csikmadaras, 21–22). A legrégebbi – többnyire kis méretű és négyzet alakú – háromszéki, udvarhelyszéki és torockói csempéknél a díszítményekben még közvetlenül él az „úri” minta: lovas, családi címer, templom, angyal, oszlopsor, szőlőfürt, brokátminta és arabeszk (53–55, 78–80 stb.).

Így vonul végig a bútorfestésen és hímzésen át a fafaragásig és csempékészítésig a reneszánsz eredetű leggyakoribb virágminta: a két-fülű kancsóból kinövő, stilizált virágos (tulipános, szegfűs, georginás vagy aranyalmás) csokor, lapos-domború ábrázolással, az egész teret kitöltő részarányos elrendezésben. Az álló téglalap alakú felületen még fennmaradt helyre azután („töltelék”-ként) ősi népi vagy középkori mértanias elemek (rozetta, barackmag, csillag, zezzug, fogsor, kötél stb.) kerülnek, hasonlóak azokhoz, amelyeket a régi kalotaszegi vagy csíki kapufélfákon, sulykokon, orsónehezékeken, vetélőkön látni.

A XIX. századi csempék általában mind igazi népi és helyi ízű alkotások, bizonyítékaul annak, hogy a csempés kandalló évszázadok folyamán az erdélyi magyarság körében nemcsak elterjedt, de minden részletében, a csempék tekintetében is, népivé vált.

II

Számos csempekészítő központunk közül a következőkben mintegy harmincat külön is bemutatunk. Azokat, amelyeknek működéséről helyben talált tárgyi emlékek, helyi adatközlések, egykorú feljegyzések és levéltári közlések alapján biztos tudomásunk van. Néhány város céhes csempekészítésének itteni megemlítését a csempék egy részének a vidék számára való készítése és népies jellege indokolja. Egyébként célunk az, hogy minél több csempeforma készítési helyét azonosítsuk, és általában konkrét adatokat szolgáltatassunk a csempekészítéshez, amely eddig elkerülte a kutatók figyelmét. Ezt szolgálja a képanyag is.

Csikmadaras (21–43. rajz). „Ez a falu Madaras, hol a pap is fazekas” – mondja a falucsúfoló vers. E fekete edényeket készítő központban, hol az 1860-as évek folyamán majdnem mindenki foglalkozott a fazekasmesterséggel (Orbán II. 85.), a múlt század végéig még két-három *csempés* is dolgozott a Csempe utcában. Főként zöldmázás csempéket készítettek, a fazekasok is tőlük tanulták el a *mázolást*. 1848 előtt csak *sima, rámás* (hornyolt) csempéket csináltak, majd hornyolt alapon virágfüzeres és brokátmintás, *virágos, tulipános, bogaras* (Habsburg-sasos) csempéket is. A csempemintát főként juharfából vészték, a máz pedig fehér-föld, ólomgelét, kvarckőpor és rézoxid keveréke volt. (A részletekre vonatkozóan 1. Kős: *Cahlele din Ciuc*).

Kézdivásárhely (44–47. rajz). A régi székely kerámiaközpont faze-kasai a céhvilágban főként fehér alapszínű és zöld-barna festésű bokályaikról voltak híresek (ezekkel árasztották el Erdély jelentős részét), de kályhacsempe-készítéssel is régtől foglalkoztak. Az itteni csempekészítésre kezdeti idejében ösztönzően hathatott a városi polgári házak és a környékbeli székely főemberek udvarházainak, mindenekelőtt a szomszédos torjai Apor kúriának a korai csempezüksége. Az Apor kúriában már a XVII. század folyamán egyenesen „bokályos kemencé”-vel találkozunk, amely ekkor színesen festett, mázas csempékkel épített kandallót jelentett. Ugyanitt 1627-ben „czerepes kemencé”-t, 1666-ban „régii romladozott mázos kemencé”-t, 1713-ban pedig „zöld mázú kemencé”-t találunk. De 1736-ban már az altorjai molnárnál is „csempés kemencé”-t emlegetnek. Viszont 1761-ben előfordul az Apor udvarházban (még hozzá ennek „nagypalotájá”-ban) „veres kájhákból való paraszt kemence” is. A kézdivásárhelyhez ugyancsak közeli Szentléleken 1840-ben „zöld kályha kemencé”-t jegyeznek föl. Mindezekből kitűnik, hogy Felsőháromszéken a XVII–XIX. század folyamán a *cserepes kemencék*hez mázatlan „veres” vagy „paraszt”, valamint „zöldmázú” vagy bokályos

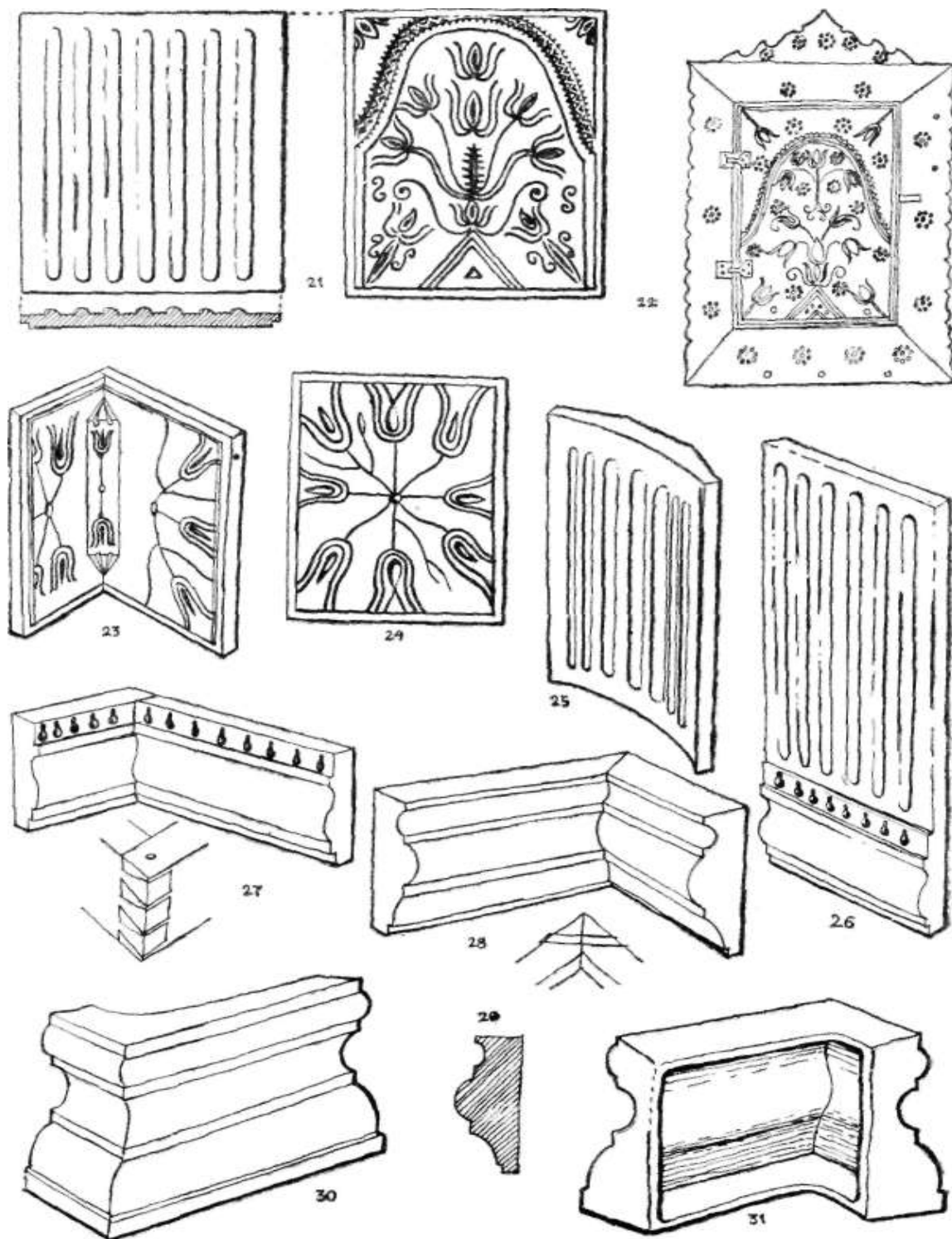

21–31. Csíkmadarasi csempe- és párkánydúccok (*formák*) 1900 tájáról: 21. kettős csempedűc, a jobb oldali mintáját nyilvánvalóan a mellette látható csíkkarcfalvi falitéka ajtajának (22.) festett díszítése után vésték; 23–24. sarok- és lapos csempedűccok; 25. oszlopkályha csempedűc; 26. párkánnyal együtt vésett csempedűc dió-fából; 27–29. párkány sarokdűccok bükkfából, illesztési módjuk és utóbbi keresztmetszete; 30–31. párkány sarokcsempe előlről és hátulról.

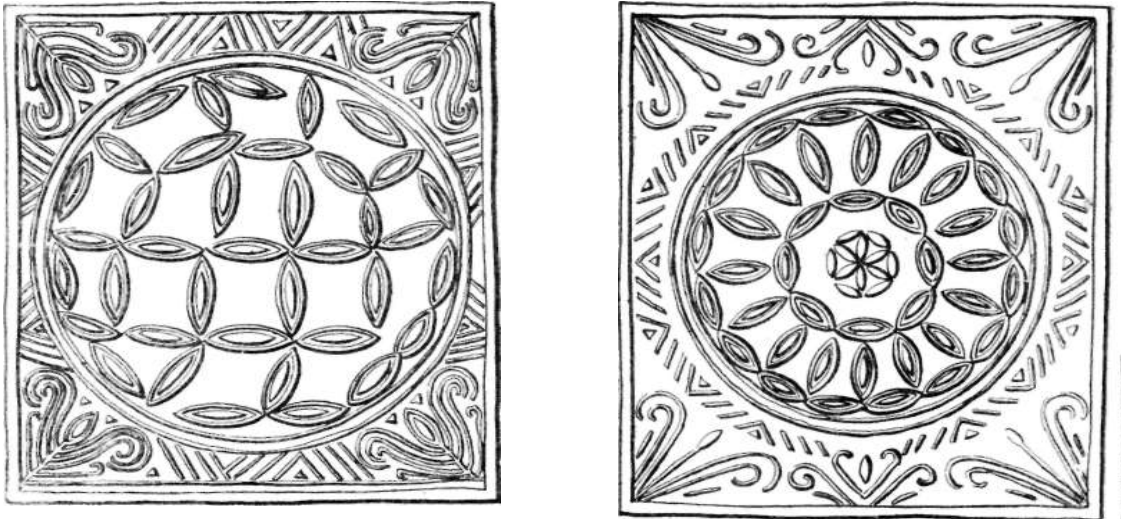

32–33. Régi mázatlan rozettás és tulipános sarkú csempék Csikmenaságról, a Csíki Múzeumban.

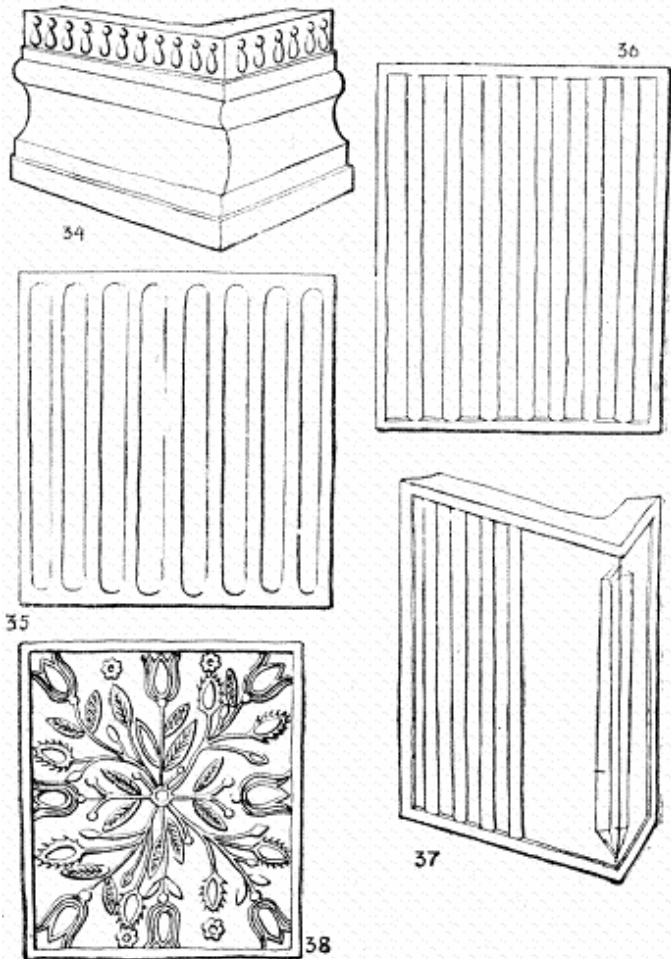

34–38. Csíkmadarasi zöldmázos párkány, hornyolt és virágos csempék.

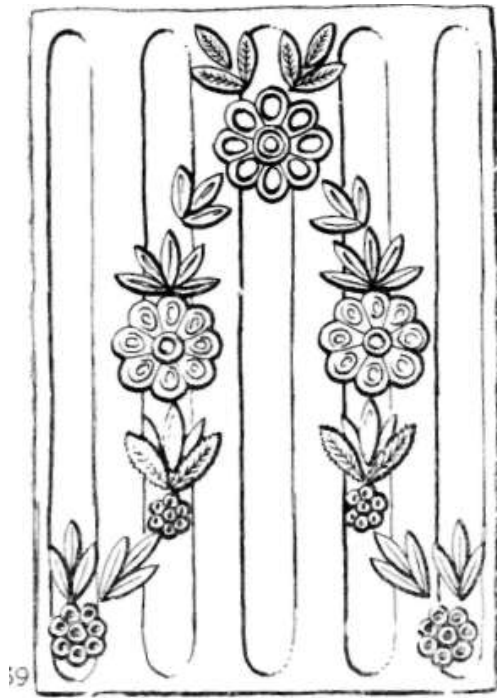

39. A Csíkban leggyakoribb zöldmázos virágos csempe Csíkmadarasról.

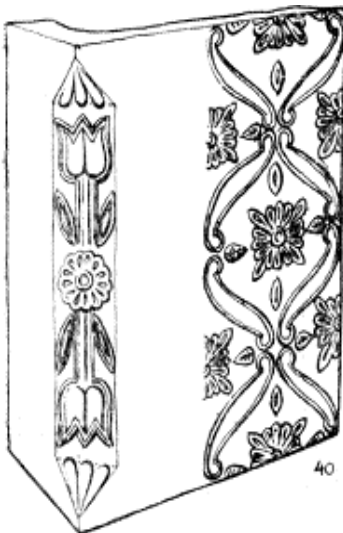

40

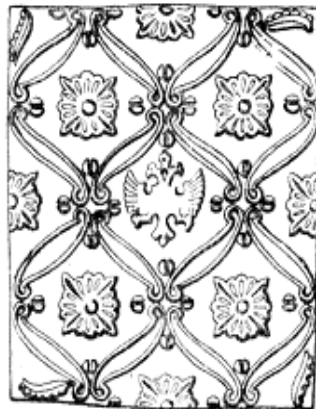

41



42



43

40–43. Csíkmadarasi zöldmázos csempék. 40–41. Brokátmintás, 42. reneszánsz mintás ősi népi rozettákkal. 43. osztrák pénz után komponált „bogaras” díszű.

„kályhá”-kat, „csempé”-ket készítettek a közeli nevezetes fazekasközpontokban. (A fenti adatokat l. Bogáts *i.m.* 15, 22, 65, 97, 114, 149.)

Kézdivásárhely egyik jellegzetes csempeformája a nagy méretű (36 cm magas), nehéz és mázatlan vagy mázos kivitelezésű tulipános

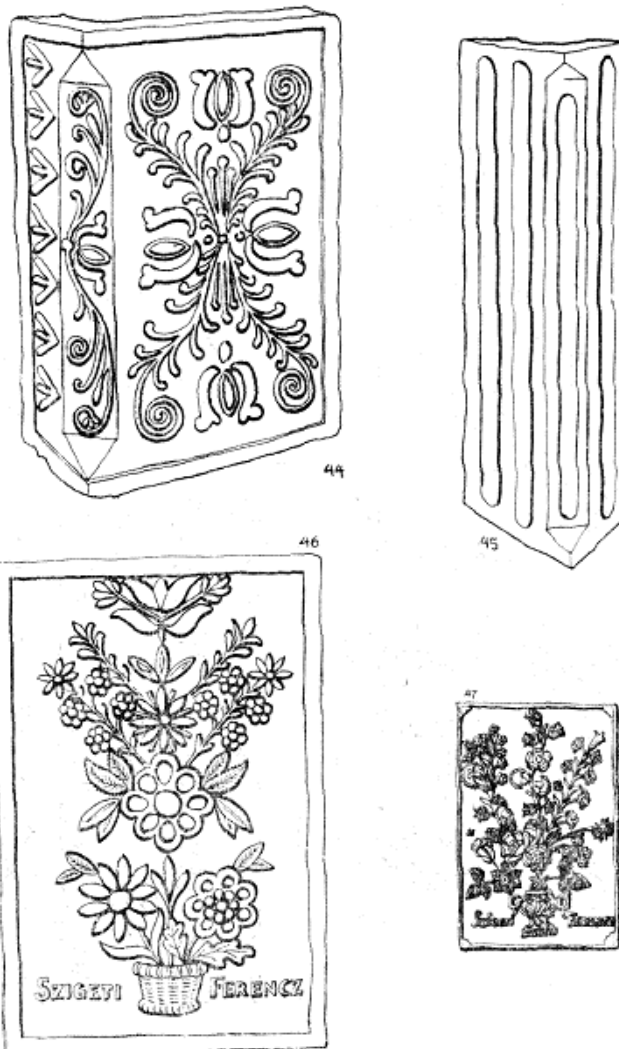

44–47. Kézdivásárhelyi csempék: 44. mázatlan tulipános; 45. zöldmázás, hornyolt sarokcsempe; 46–47. Szigeti Ferenc-féle század végi csempék

csempe, melyen a négy nagy domború tulipán s a köztük levő levélfüzérek kettős szimmetriatengely mentén vannak elhelyezve. Gyakoriak a sima, csupán függőleges hornyokkal díszített felületű csempék is; e csempeformák nagyon elterjedtek voltak Háromszéken és Csíkban egyaránt. Két változatát is ismerjük a „Szigeti Ferenc” mesterneves virágbokros csempéknek: egy szimmetrikus elrendezésű és stilizált virágokból összerakott kosárban álló virágbokrosat, valamint egy olyant, ahol a naturalista megoldású biedermeier virágbokor empire talpas vázában áll.

Korond (56–62. rajz). Itt háromféle kandalló van: „ősi” fonott füstfogós, helyben készült mázatlan parasztcsempés és egyeseknél *küsmödi* vagy *fehér csempés*. Korond régi fazekasközpont, hol a száznál több fazekas még 1930 táján is jóformán csak mázatlan főzőedényeket, borvizes korsókat készített. Viszont csempéket is legalább 300 éve gyártanak itt, erről tanúskodnak a helyben talált csillámos mély csempék, köztük egy

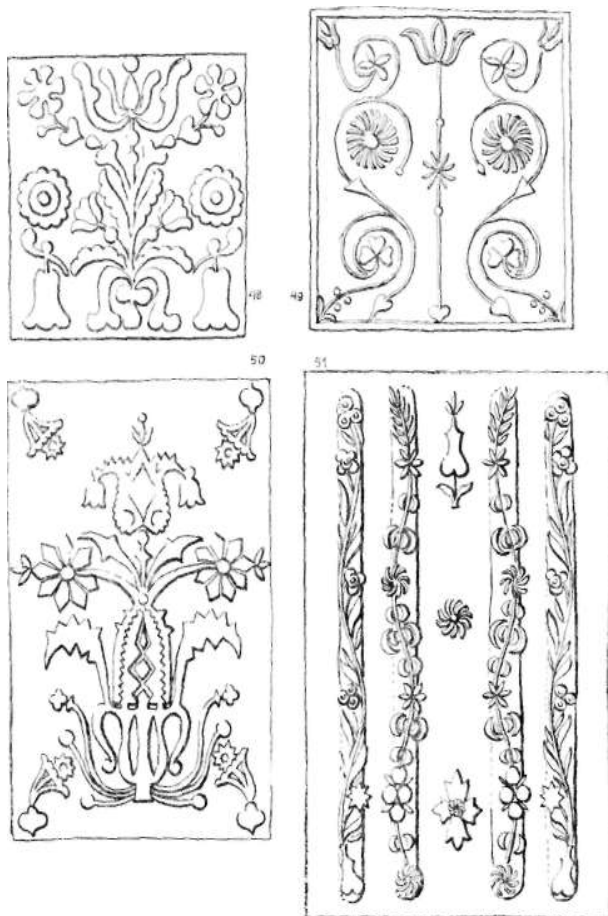

48–51. Háromszéki csempék: 48–49. mázatlan és 50. világoszöld mázú csempék Kovászna környékéről; 51. csempedúc. Magyarhermány (Sepsiszentgyörgyi Múzeum).

„1667” évszamos kettős „olaszkorsós” csempe, ennek zöld-mázás változatai, továbbá az 1775, 1776, 1780, 1783 és 1784 évszámokkal dotált kettős szimmetriájú, virágos parasztcsempe változatai (21X24,5 cm). Még több brokátmintás parasztcsempét, egy kettős szimmetriájú sárga-kék festésű fehér csempét és hasonló festésű párkányt ástunk ki egyik helybeli fazekastelek törmelékdombjából. Páll Lajos fazekasutód festőművész pedig egy „Nemes Monos de Korond 1767” felírású hatalmas brokátmintás csempét talált Korondon.

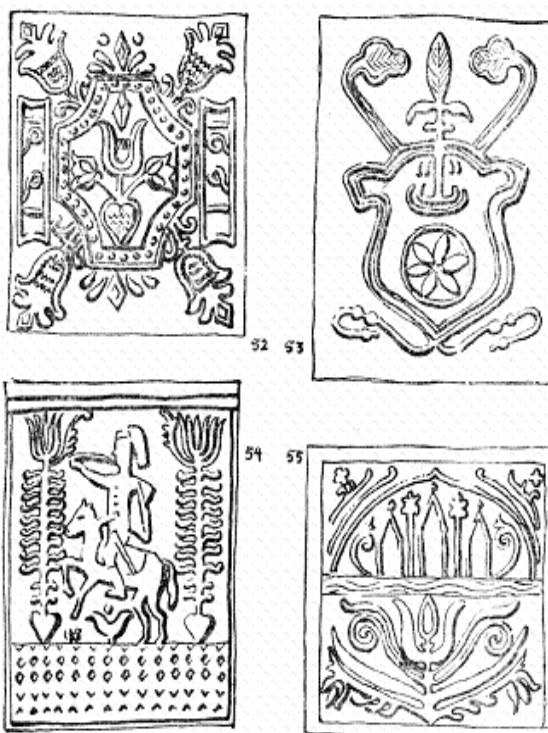

52–55. Nagyon régi csempék: 52. „1661” felirattal; 53. címeres; 54. huszáros; 55. templomos dísszel (sepsiszentgyörgyi Múzeum).

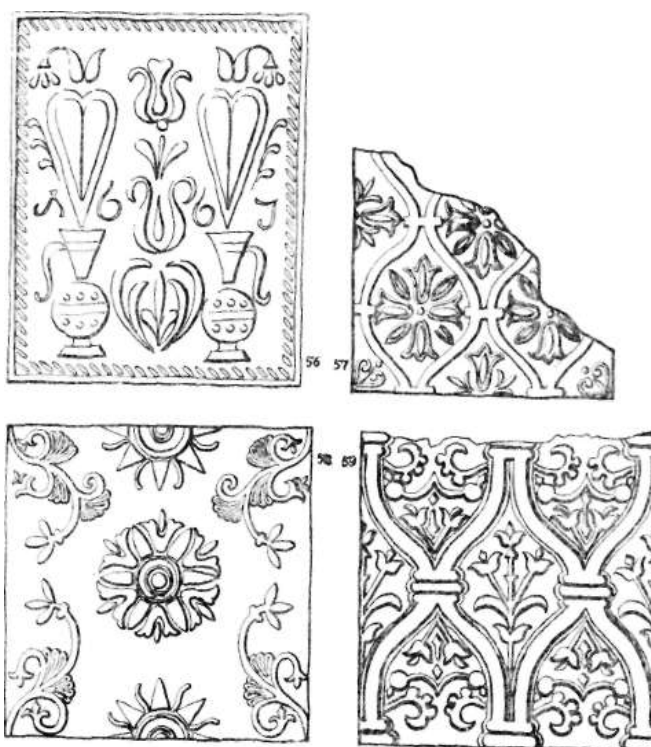

56–59. Korondi csempék: 56. „1667”-es évszámmal, csillámos (Malonyay II. 209); 57. és 59. zöldmázás és mázatlan csempetöredékek; 58. fehér alapon sárgás és barnás festésű csempe.

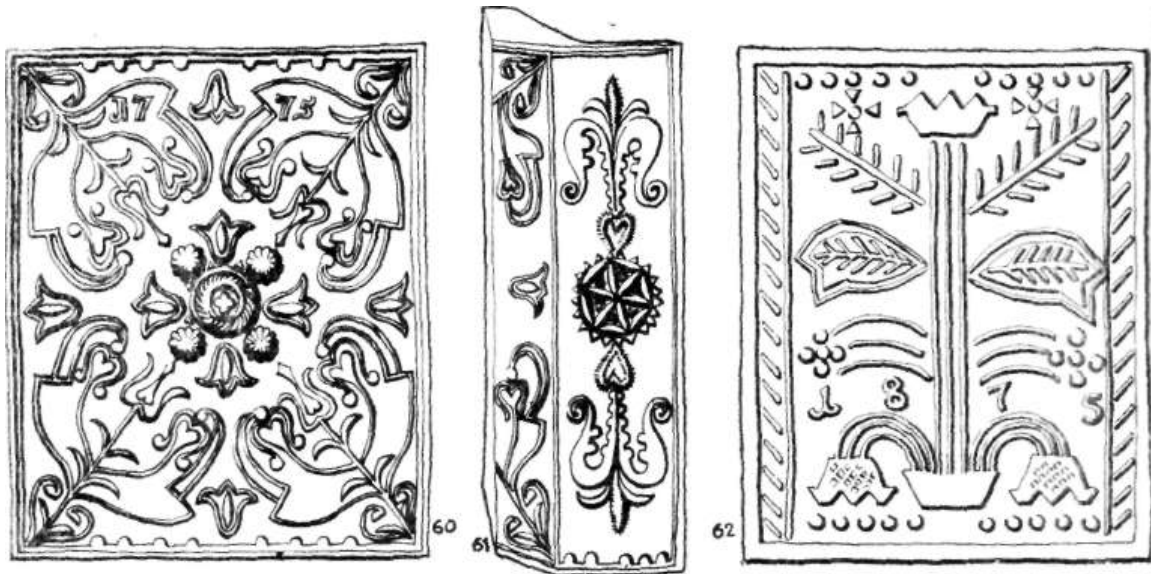

60–62. Korondi csempék: 60. mázatlan csempe „1775” évszámmal; 61. hozzá tartozó sarokcsempe „1776” évszámmal; 62. világoszöld mázú csempe „1875” évszámmal.

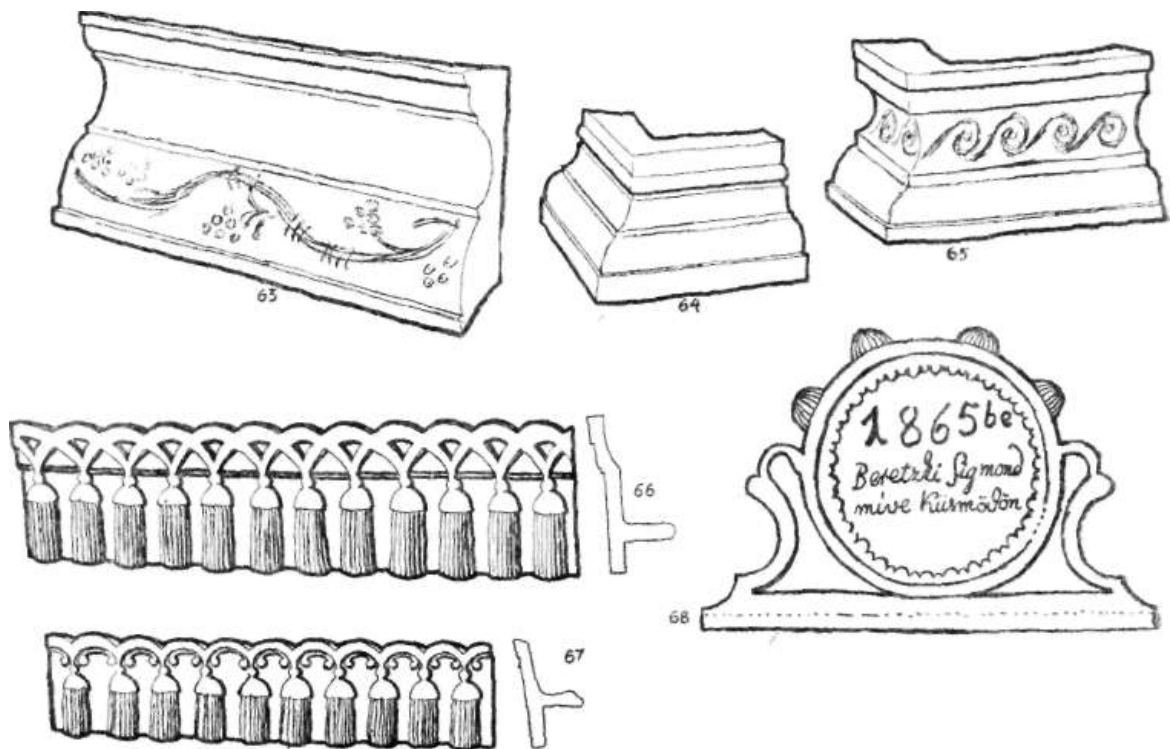

63–68. Kismödi csempék: 63–65. fehér alapon késsel festett és mázas párkányok; 66–67. a kandalló (cserepes) tetejét szegő *koszorúk*, fehér alapon sárga és zöld, illetve kék és zöld bojtokkal és világoskék ívekkel; 68. kandalló oromdíz, fehér alapon kék festésű, „1865” dátummal, és „Beretzi Sigmund mive Kismödon” bekarcolt felirattal.

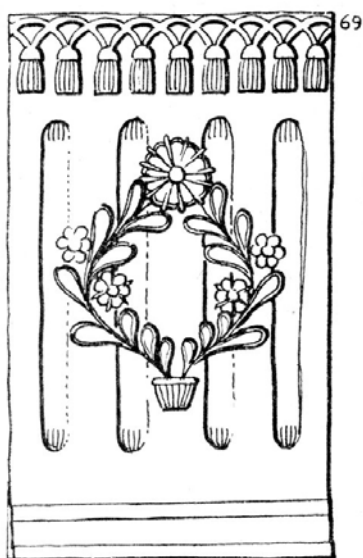

69–70. Kék-zöld-sárga festésű koszorús mintájú fehér csempék. Küsmöd.

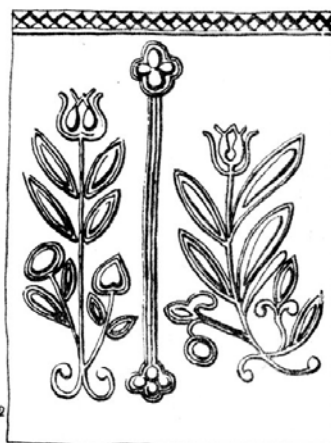
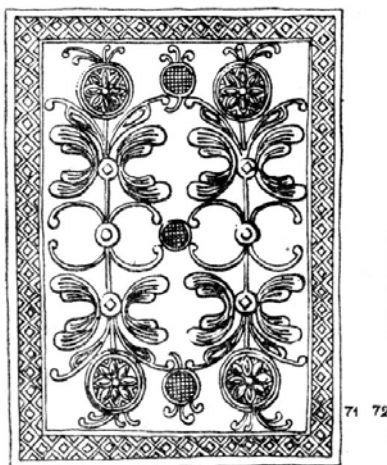

71–74. Szolokmai csempék: 71–72. mázatlan (majd a házban vörös vízfestéssel lefestett) csempék; 73–74. zöldmázos csempék.

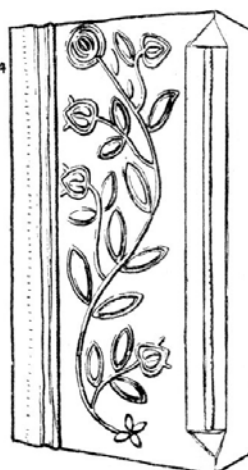
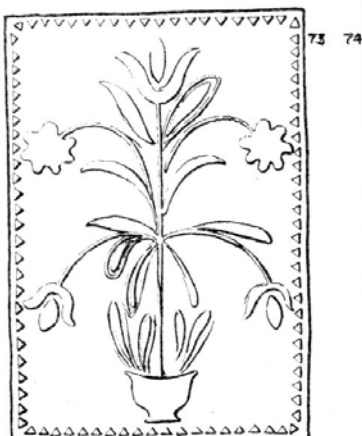

Küsmöd (63–70. rajz). Itt a XIX. század folyamán a *bokály-készítés* volt nevezetes. Egyik utolsó bokálykészítő néhai Nemes Zsiga. A küsmödi bokályok egy része hasonló a székelyudvarhelyihez (fehér alapon *madaras* vagy *fás* mintával). 1900 táján azonban már csak 2 fazekas és 1 kályhacsempe-készítő működött. A kályhacsempe híres mestere volt Beretzki Zsigmond, kinek egy „1848” évszámú csempéjét magam láttam beépítve Küsmöden, egy „1865-be Beretzki Sigmund míve Küsmöden” felírású oromdísz pedig az Erdélyi Néprajzi Múzeumba hoztam. Ifj. Beretzki Zsigmond a század végéig apja *cserepes* vagy csúfnevéen *sárkovács* mesterségét folytatta. Id. Beretzki Zsigmond reformálta a

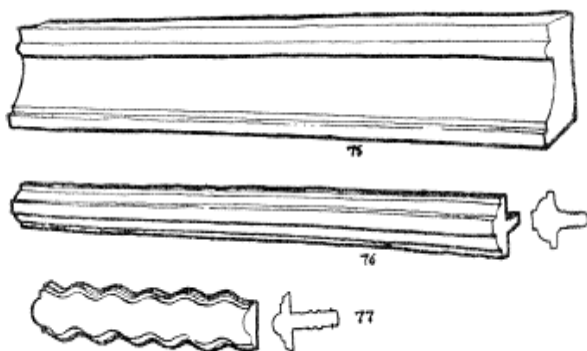

75–77. Párkányok Szolokmáról: 75. eozinos fekete mázú párkány; 76–77. égszínkék középpárkányok.

csempékészítést (az agyagverést és a zománckészítést), új díszítésű formákat vezetett be, és olyan cserépkályhákat állított fel, amelyek már nem füstöltek (Szinte Gábor: *Udvarhely megye. Erdély Népei*, 1901. 21–22). Jellegetesek a magas, hornyolt, oszlopdíszes és virágcsokros vagy virágfüzérés, fehér vagy világoskék alapú és áttetsző kék-zöld-sárga festésű csempék, valamint a zöld-sárga vagy zöld-kék bojtos *koszorúk* és a fehér vagy égszínkék *párkányok*.

Szolokma (71–77. rajz). Mivel itt nincs tűzálló agyag, a számos (1880 tájt közel 50, 1900 tájt 13 s még 1950-ben is 5) fazekas inkább díszes *fehérédényt* – bokályt és lapos tányért – készített. De a fazekasok közt csempékészítők is voltak. Így pl. Jakab Mihály (sz. 1864), kinél 1950-ben még megvoltak a csempedúcok; Dániel Dani (előbbi kortársa), ki maga *írta* (véste) társának is a fa *formákat*; továbbá Martonosi György fazekas, ki – vallomása szerint – Galíciában katonaként tanulta meg a *fehér mázas kályha* készítését, mit később a Nemes testvérek, György és László folytattak. Az 1900 tájáról származó „N. L.” jelzésű csempék Nemes László munkái.

A négy csempe közül, amelyet Szolokmán találtunk, kettő (26x35 és 26x32 cm) mértanias díszű keretben virágos és rozettás régi parasztcsempe, míg más kettő (23,5x34,5 cm és egy sarokcsempe) már újabb stílusú virágos és zöldmázás csempe. Ezeken kívül még világoskék és eozinos fekete párkányokat is találtam itt.

Makkfalva (85–90 rajz). Több száz éves fazekasközpont, erről tanúskodik az 1700-ban előforduló „Fazék veremnél” helynév is (Imreh Barna:

Küküllő, Maros, és Nyárad vidéki helynevek. Kolozsvár, 1943). 1880 tájt még 120 fazekas dolgozott itt, jó tűzálló agyagból szabad tűzön használt parasztedényeket és vastag zöldmázú edényeket készítettek. A

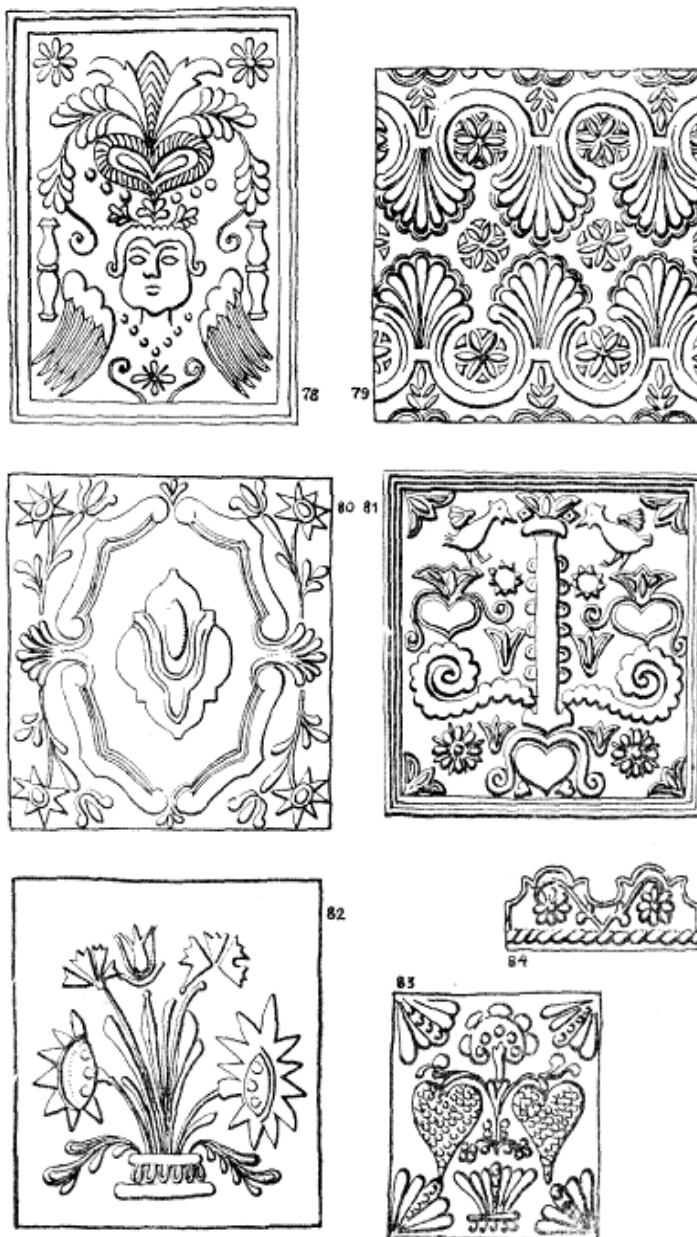

78–84. Udvarhelyszéki csempék: 78–79. Csillámozott mázatlan csempék Énlakáról és Firtosváraljáról; 80–82. mázatlan csempék Martonosról, Homoródalmásról és Nagybedéről; 83–84. fehér alapon kék festésű mázas csempe és koszorú Székelysomborról. A homoródalmási és székelysombori csempék főltehetően helyben készültek.

góctüzelőhöz vagy *suthoz* (kandalló) való kályhacsempéket a helybeli és környékbeli módosabb lakosok Küsmödről vásárolták, hol díszesebb, fehér alapon színesen festett csempéket készítettek. A lakosság nagy részét azonban az egész környéken Makkfalva csempékészítői látták el zöldmázás csempékkel. Jó piaca volt még a Kis-Küküllő vidéke, le egészen Dicsőszentmártonig. A nagykendi és dombói parasztok határozottan

emlékeznek, hogy a múlt században *cserepeseikhez* a csempét Makkfalváról mint legközelebbi fazekasközpontból hozták szekérrel. Dombón már 1705-ből adat van „kájha” vásárlására, 1803-ban ugyanott „zöld kájhák”-ból és „parasztkájhák”-ból épült „tűzelőkemencé”-ket emlegetnek. Valószínűleg mindenik esetben makkfalvi csempékről van szó. Gogánváralján 1817-ben „zöld kályhás kemencé”-t, Magyarsáron 1835-ben pedig „kályhák”-at említenek (Kós: *A Kis-Küküllő menti...* 302–303.).

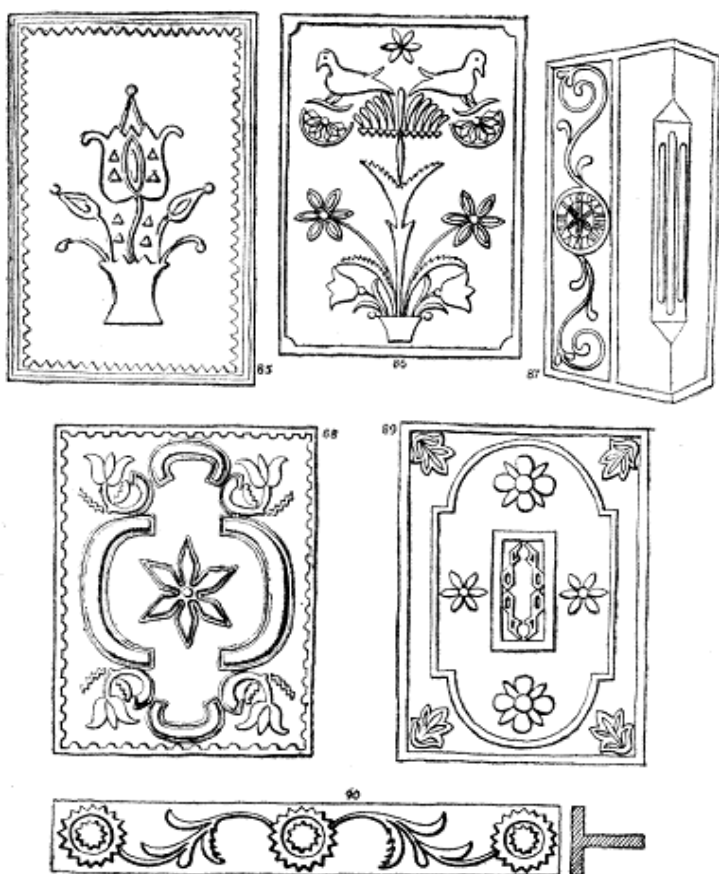

85–90. Makkfalvi zöldmáz-
zas csempék és középpár-
kány.

Az általunk ismert múlt századi makkfalvi csempék nagy méretűek (21–22x32–36 cm), vastag zöld mázúak és erősen stilizált, vaskos, népies virágdíszűek. Az első világháború előtt dolgozó utolsó cserepesmesterek közül 1948-ban Albert Mihály, Barta Mihály és Barta Mózes (előbbi fia) nevére emlékeztek még:

Görgényszentimre (91–92. rajz). Régi nevezetes magyar fazekasközpont, már 1652-ben 3 fazekassal (Károly István, Fazekas Péter és Fazekas Ferenc); egy 1688–1789 közötti adat pedig Szász György nevű „cserepest” említi (Szabó T. Attila: *Erdélyi népi mesterek és tisztségviselők a XVII–XIX. században*. Kolozsvár, 1947. 21.). A XIX. század folyamán kőedénygyár is volt itt, helybeli fazekas alkalmazottakkal (Bielz, Julius: *Manufacturile de ceramică fină din Transilvania*. Studii și Comu-

nicări, nr. 4. Sibiu, 1956. 9.). A századforduló táján Fábián Ferenc készít még kályhacsempéket a környező, többnyire román lakosság tűzhelyének füstfogója (*cașoi*) számára. Egyik négyzet alakú (20x20 cm) zöldmázás csempéjét „1908. V. 4.” dátummal Görgénylibánfalván találtam, 1916-ban vette egy román gazda Fábiántól. A csempe díszítése – mértánias és szétesett növényi elemek és egy kereszt, az egész felületen szétesztva – a román népi ízléshez való alkalmazkodásra mutat.

Figyelemre méltó, hogy a Resinár községi múzeum kerámiai között – melyeket az épület egykori tulajdonosa számára egy szebeni zsidó régiségkereskedő, Leitner hordott össze jórészt a Székelyföldről – a fentivel azonos méretű és alakú mázatlan kályhacsempéket is találunk.

91–92. Görgényszentimrei csempék:
91. zöldmázás „1908. V. 4.” dátummal, Fábián Ferenc munkája; 92. azonos méretű mázatlan csempe, föltehetően itt készült.

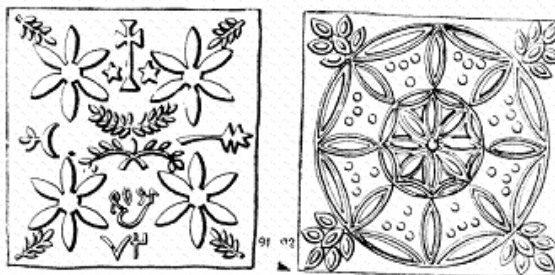

Feltehető, hogy e mértánias díszítésű (rozettás) csempék is görgényiek, bár mintájuk a régi csiki csempék közt is ismeretes.

Nagysajó. Az itteni fazekasságról szóló legkorábbi ismert adatunk ugyancsak utalhat csempékészítésre: 1715–16-ban „a nagysajói fazekasnak, ki a páter ökegyelme házában 3 készülő kemencét rakott”, a mezőerkei gazdatiszt 6 forintot és 12 dénárt fizetett (Szabó T. Attila: *Erdélyi népi mesterek...* Nagysajó címszó alatt).

Retteg. Itt a Felszeg falurészen lakó nemesi származású családok, elsősorban a Hunyadi család adta a legtöbb helybeli fazekast nemzedékeken át. Az utolsó fazekas, Hunyadi Sándor (1967-ben halt meg) nagyapja csempékészítéssel is foglalkozott. Az itt készült csempékre helyből és néhány szomszédos faluból (pl. Bálványosválljáról) kerültek megrendelők. Föltehető, hogy az itteni és désházi Hunyadi nevű csempékészítők közt a múltban rokoni kapcsolat is volt.

Magyardécse (93–96. rajz). Egykor nevezetes fazekasközpont is volt. Erre mutat, hogy pl. 1750-ben 2 ács, 1 asztalos és 3 kovács mellett 5 fazekasa is volt (Kádár: *Szolnok-Doboka vármegye monográfiája. I–V.* Dész, 1898–1901. II. 599.). Utóbbiak közt régtől fogva lehettek csempékészítők is, kik nagyobb körzet számára dolgoztak. Egy 1836. évi feljegyzés „edgy kerek kemetzéhez való Détsei kájhák”-at említ (Szabó T. Attila: *Erdélyi kemence-adatok...* 71–72.). A századforduló éveiben is még 2 „kályhás” látja el a vidék „zöldmázás kemence”-szükségletét (Kádár *i.m.* i.h.). Az ekkor említett 2 kályhást azonosítottuk: Kerekes Dániel († 1939) és Dénes P. István († 1963) volt. A decsei csempéket a helybe-

lieken kívül főként Árpástó, Bálványosváralja és Szentmargitta magyar és román lakói vásárolták. A régi csempék zöldmázúak voltak, később (1920-tól) városi hatásra barnára mázolták a csempéket. 1940 tájáig a régi örökölt nyomófákat használták, azóta azonban a gyári csempékről levett gipsznegatívokat használnak a csempékészítők. De Kerekes Dániel fia, Márton, ki Bátonyba költözött, ott jelenleg is még az apjától örökölt fadúcokkal készíti csempéket megrendelésre.

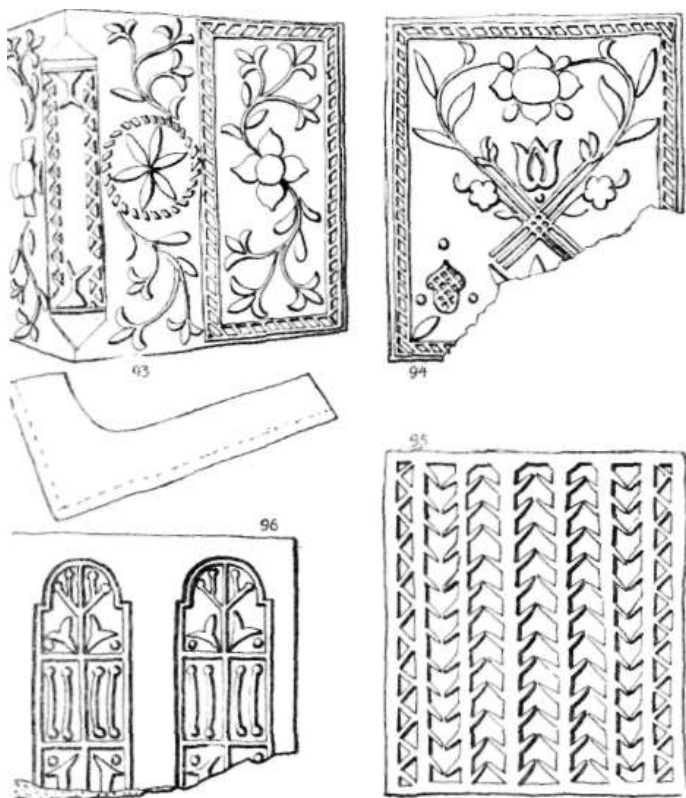

93–96. Magyardécsei zöldesbarna mázú csempék 1880 tájáról.

Az 1880-as évekből fennmaradt décsei csempék mérete 20x23 cm körül van; egyesek korábbi polgári-nemesi minták elnépiesített változatai, mások viszont már a gyári csempék utánzatai.

Szék (97–100. rajz). A hajdani Szék városában már a XIX. sz. első felében építenek csempés tüzelőket. Így 1835-ben az egyháztanács megalapítja, hogy a „a’ Rectori Házban... a kementze rakatott volt, de egy része ótska és viseletes kájhából”. Ugyanez évben „kötelességévé tétetik D. Curatornak, hogy... a Leányok oskolaházát egészben és jó módal elkészíttesse... s a Fiúk oskola classisában... kementzét rakasson paraszt kájhából” (*A széki református egyháztanács jegyzőkönyve*, 1835. okt. 4.). A csempéket minden valószínűség szerint helybeli mesterek készítették, s a kemencerakásra is ezeket alkalmazták. Ugyanis Széken a múlt században számos fazekas volt, még 1880 tájt is 4-en dolgoztak:

Szabó Sándor, Dersi Sándor, Kolumbán János és Endi István. Mind a négyen értettek a csempékészítéshez is, sőt agyagból préseltek *kétkrajcáros pipát*. A régi csempék általában *sima földű zöld kályhák* voltak, de Endi István mintásat is csinált. Ez a mester még öreg korában is (1930–1936-ban) gyártott régi fadúccokkal madaras, virágos és brokátmintás csempéket, ámbar ő áttért az akkor már divatos barna mázra. A széki csempék elég kicsik (18X23, 20x23, 21x23 illetve 22X26,5 cm) voltak, s utóbb már zárt, plattenes fűtőkön alkalmazták azokat.

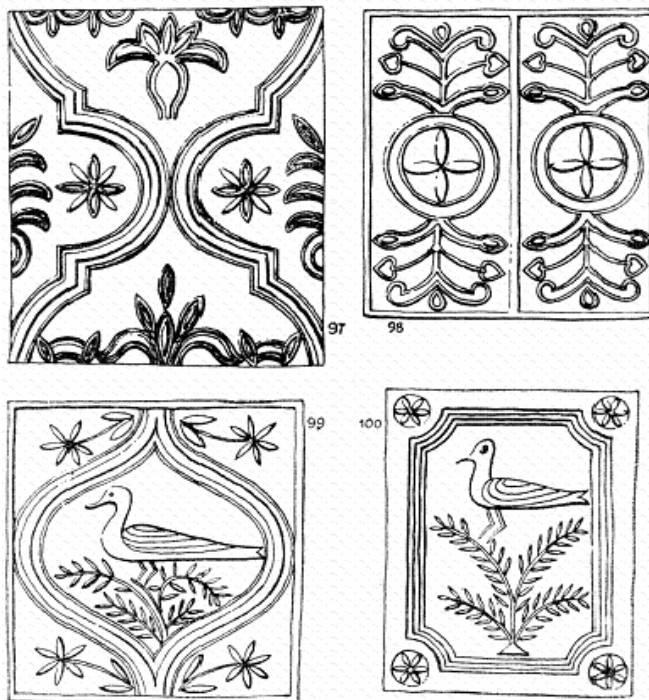

97–100. Széki mázas csempék: 97–98. régi zöldmázások; 99–100. Endi István által 1920–30 tájt készített újabb barnamázás csempék.

Magyarköblös (101–103. rajz). Akárcsak Rettegen vagy Désházán, a fazekasság itt is a szegény kurtanemesek foglalkozása volt. A fazekasmesterségre első adatunk 1837-ből van (Hodor Károly: *Doboka vármegeye természeti és polgári esmértetése*. Kolozsvár, 1837. 609.). 1890 táján az öt magyar fazekas közül id. Sárkány Ferenc és Hajbuk Gyula csempéket is készített a helybeli és környékbeli román és magyar lakosok megrendelésére. Az utolsó csempékészítő fazekasok, Aknai Ferenc (sz. 1882) és Sárkány Ferenc (sz. 1910) még a két világháború közti években is dolgoztak. Azonban az Aknainál talált csempedúcok már csupa újabb gipsznegatívok és régebbi gyári csempék másolatai vagy változatai.

Magyarláros (104. rajz). A Láros vidéke régi és legfőbb fazekasközpontja – mivel Domokoson és Kápolnokmonostoron csak rövid időn át dolgozott egy-egy fazekas – Magyarláros. Az itt működő 5 magyar és

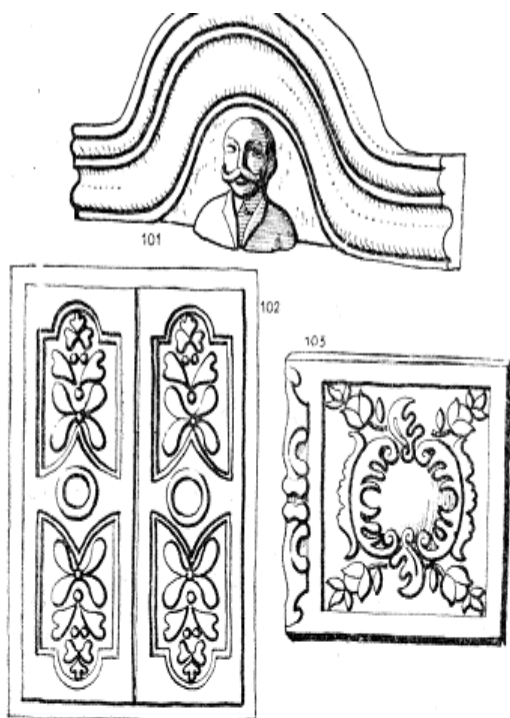

101–103. Magyarköblösi barnamázú oromdíz és csempék; Aknai Ferenc fazekas gipszdúccal készítette 1920-tájt.

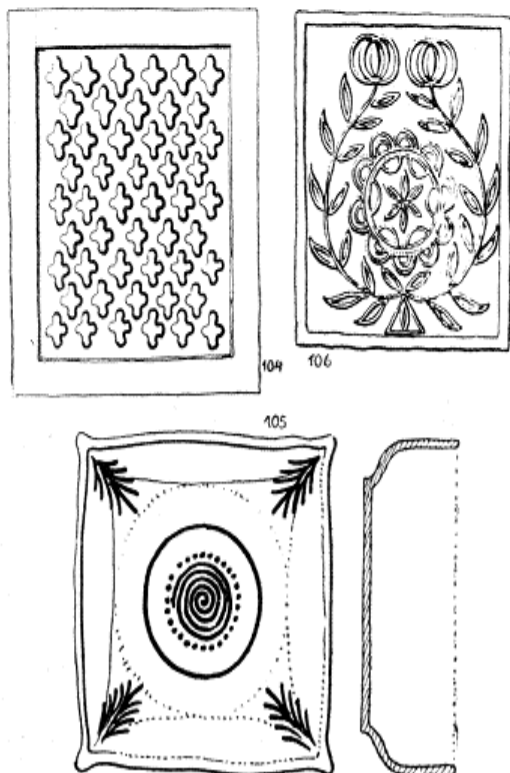

104–106. 104. Magyarlápösi újabb barnamázás csempe, Filcz Sándor munkája; 105. Felsőbányán vagy Vámfalun készült tál alakú mázas kályhaszem, fekete alapon zöld szarudísszel (jobbról keresztmetszete); 106. Belényes vidékén készült zöldmázás csempe Magyarremetéről.

1 román fazekas közül Filcz Sándor foglalkozik még csempekészítéssel. A csempékhez lábbal tapodják meg az agyagot, de már gyári csempék után készült gipsznegatívokat használnak formának, s a kész csempéket világosbarnára mázolják.

Misztótfalu. A XIX. sz. elejéről ismert adat szerint „Misztótfaluban jó cserépedények és kemenczék készítettnek” (Szirmay Antal: *Szatmár megye fekvése, történeti és polgári esmérete.* I–II. Buda, 1810. I. 29.). A most élő 6 idős fazekas emlékezete szerint is itt „mindig” volt csempékészítés. 1900 táján Szilvási József volt „híres fazekas” (egy évig Debrecenben is dolgozott), aki kályhát (csempét) is készített a helybeli és környékbeli lakosok megrendelésére.

Vámfalu. Az itt még most is dolgozó Pál József és Pál Géza faze-
kasok ősei már az 1770–1820-as évek között a helybeli református egy-
házközség anyakönyvében többször előfordulnak „Pál mester” név alatt
fazekasmesterként. 1880 táján közel 30 magyar, 2 román és 2 zsidó
fazekas van Vámfalun, jelentős részük a Pál és Rákos rokonságból, hol
a mesterség apáról fiúra szállott. Szatmár és Mármaros közeli, jobbára
román vidékeit látták el korsóval, kantával, tányérral, tállal, szilkével,
tejesbográval. Sötétbarna vagy fehér alapon zöld, sárga, vörös és fehér,
illetve barna színekkel *pettyegették* és *szaruzták* a mintákat, de régen
ecsettel is festették karcolt körvonalak közé. A környéken talált és
valószínűleg Vámfalun készült kályhaszemeket – alföldi (és dunántúli)
módra – nem dúccal préselték, hanem korongolták. A fehér alapú, kö-
rökkel megírt s esetleg zöld mázzal is leöntött mély tál négyzetes alak-
ját úgy adták meg, hogy a korongolást követően a tál peremét négy
oldalról benyomták.

Felsőbánya (105. rajz). Hasonló kályhaszemeket készítettek Felső-
bányán is. A felsőbányai fazekasok 1815. évi céhlevele emblémáján is
egy boroskancsó és egy szemeskályha jelképezi a mesterség két ágát
(Palmer Károly: *Nagybánya és környéke.* Nagybánya, 1894. 235.). Egyéb-
ként a „Fazekas utca” elnevezés máig utal az egykori nagyszámú hely-
beli fazekásra, kik 1880 táján 35-ön, de még a 30-as években is 5-ön vol-
tak. Az utolsó fazekas, Lőrincz János, alig pár éve halt meg.

Nagybánya. A helybeli múzeumban számos itt talált mázatlan
középkori kályhacsempe látható. Ezek már mind préselt csempék, és
föltehetően az itteni fazekasok munkái. A legkorábbi és legnépiesebb-
nek tűnő egy mértanias rozettás csempe, míg az ember- és állatalakos
csempék már jellegzetesen gótikusak. Egyelőre még nem tudunk e kö-
zépkor végi és újkor eleji csempék elterjedtségéről, de föltehető, hogy
városi polgárok és vidéki nemesek megrendelésére készültek. A csempe-
készítésnek ma már élő emléke nincsen Nagybányán.

Nagyszalonta. A fazekasság itt is „régente sokkal fejlettebb volt”,
s a századforduló táján hanyatlik, „aminek okát a vasedények általános
használati elterjedésében leljük” – írják 1906-ban, majd így folytatják:
„Ma ezen iparágat, mely leginkább a durvább edények s a vízkorsók
készítésére szorítkozik, csak öt önálló iparos űzi, akik egy része kisebb
mértékben cserépkályha készítésével is foglalkozik” (Molnár József:

csempeminta után *vetett* csempéket száradás után festették, zsengélték majd mázolás után másodsorra égették. A csempék többnyire egyszínűek (zöldek) voltak, de néha a domború mintákat az alaptól eltérő színekkel festették ki.

Belényes (106. rajz). A múlt század végéig tevékenykedő régi fazekasközpont csempékészítésére egyelőre egyetlen adatból következtethetünk: a belényesi kastélyhoz tartozó egyik kőházban 1704-ben az összeírók egy „kívül fűjtő zöld mázos ép kemencé”-t, valamint egy „belül szelelő paraszt kályhás kemenczé”-t találtak (Györffy I.: *A belényesi kastélyhoz tartozó javak összeírása*. Néprajzi Értesítő, XIX (1927) 31–32.) Föltehető, hogy az általunk Magyarremetén talált, közepén rozettás, körben virágos díszű, zöldmázos csempe a hajdani belényesi mesterség-ág utolsó termékei közül való.

Rév. A Réven és környékén is szokásos házbeli tűzhely felett álló kaskemencéhez szükséges *kályhákat* a helybeli mintegy 100 fazekas körül készítették egyesek, az edényekhez is használt fehér tűzálló agyagból, mázatlan kivitelezéssel. A mázatlan csempéket, beépítésük után, a gazda maga festette ki *veres festékekkel* (akárcsak Udvarhelyszéken és Kalotaszegen), vagy pedig lemeszelte.

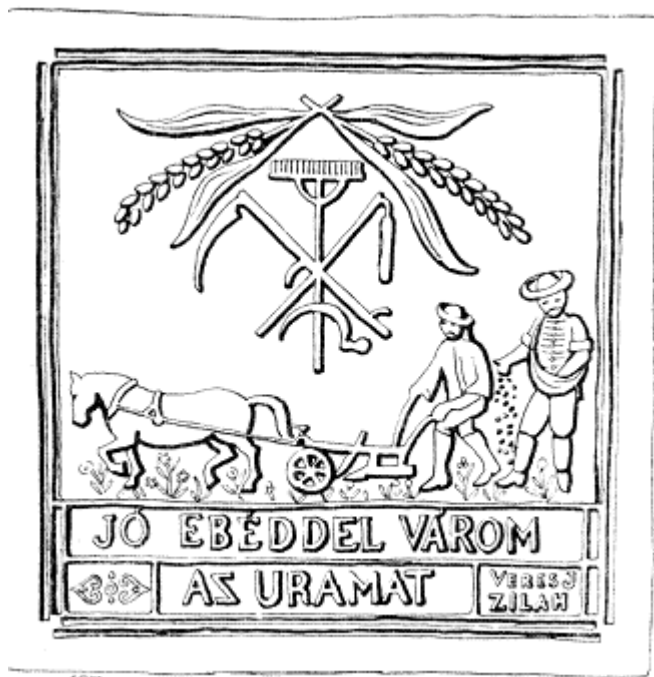

107. Zilahi csempe 1920 tájáról, a gipszdúc és a csempe – mint a felirat is mutatja – Veres József fazekas munkája.

Zilah (107. rajz). A XVI. századi eredetű fazekascéh mestereinek régi csempékészítéséről nem tudunk. 1854-ben még 47 fazekas dolgozott itt (Petri Mór: *Szilágy vármegye monográfiája*. Budapest, 1902. I. 550.), de a csempékészítésükről maradt konkrét hagyaték csupán a Veres József fazekas által 1900 táján mintázott, szántóvető parasztot ábrázoló agyagmodell után készült gipsznegatívok „Jó ebéddel várom az uramat –

Veres J. Zilah” felírással, valamint más gipszformák. Veres kortársa, Győri Mihály († 1936) is foglalkozott csempekészítéssel. Újabban Zilahi Károly nagybányai származású kályhás-mester próbálkozik itt városias csempekészítéssel.

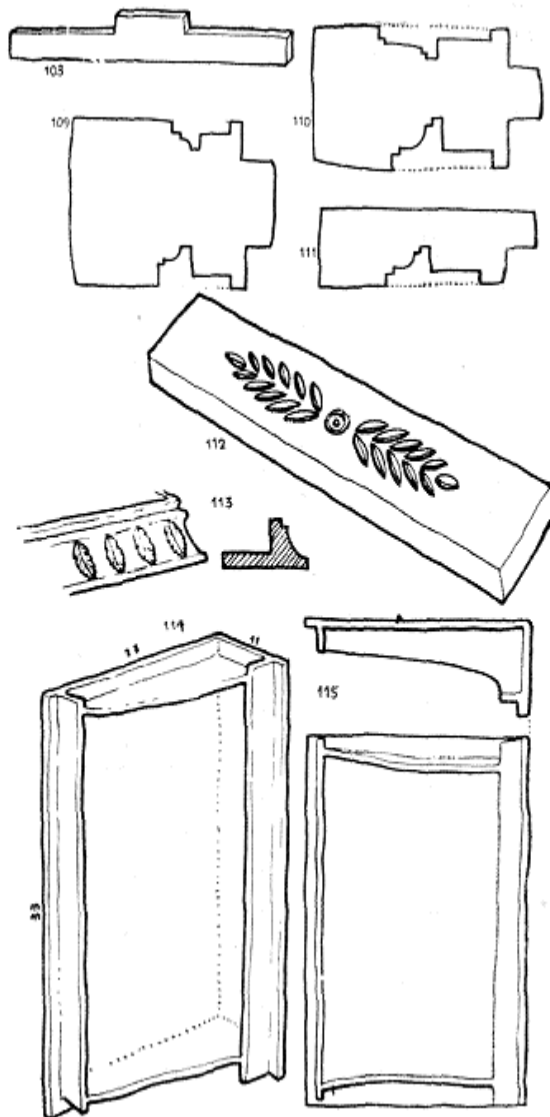

108–115. Désházi csempekészítő eszközök és csempek: 108. Simítófa *bök* (33 cm hosszú), az agyaglap elsimítására; 109–111. *párkányozó-formák* (profilírozott deszkalapok); 112. *sarokkályha* keskenyebb oldalának préselésére való *forma*; 113. alsópárkány és metszete (vö. a fenti formák kivágásaival); 114–115. sarokkályha hátsó fele és teteje.

Désháza (108–124. rajz). Az egytelkes nemesekből álló település lakóinak nagy része fazekassággal foglalkozott, falusi céhbe szervezkedve. Még a század első évtizedeiben is több mint 30 fazekas dolgozott itt, s jelenleg is Désháza a nagy környék legjelentősebb fazekasközpontja, 7 dolgozó fazekassal. A fazekasok közül egyesek csempekészítéssel is foglalkoztak. A désházi csempére vonatkozatható első adataink a szomszédos Kisdoba református egyházi számadáskönyvében, a kifizetések közt fordulnak elő az 1850. évben („A’ Papi Házhoz meg kívántató 49 cserépért kementzének, egyet-egyét 2 krajczárjával”, valamint „A’ Fazekasnak a fel rakásért” és „A’ kementzéhez meg kívántató vasért”). A XIX.

század utolsó évtizedeiben Debreczeni Ferenc, a nála fiatalabb Hunyadi Samu (utóbbi 1906-ban, 64 éves korában halt meg) és Molnár Ferenc († 1921) készítettek csempéket. Figyelemre méltó, hogy Debreczeni nevű csempékészítő Gyerőmonostoron, Hunyadi nevű pedig Rettegen is élt. A századforduló tájától egészen 1924-ig (a vastüzelők elterjedéséig) Hunyadi Samu fia, Sándor (sz. 1880-ban) volt nevezetes csempékészítő mes-

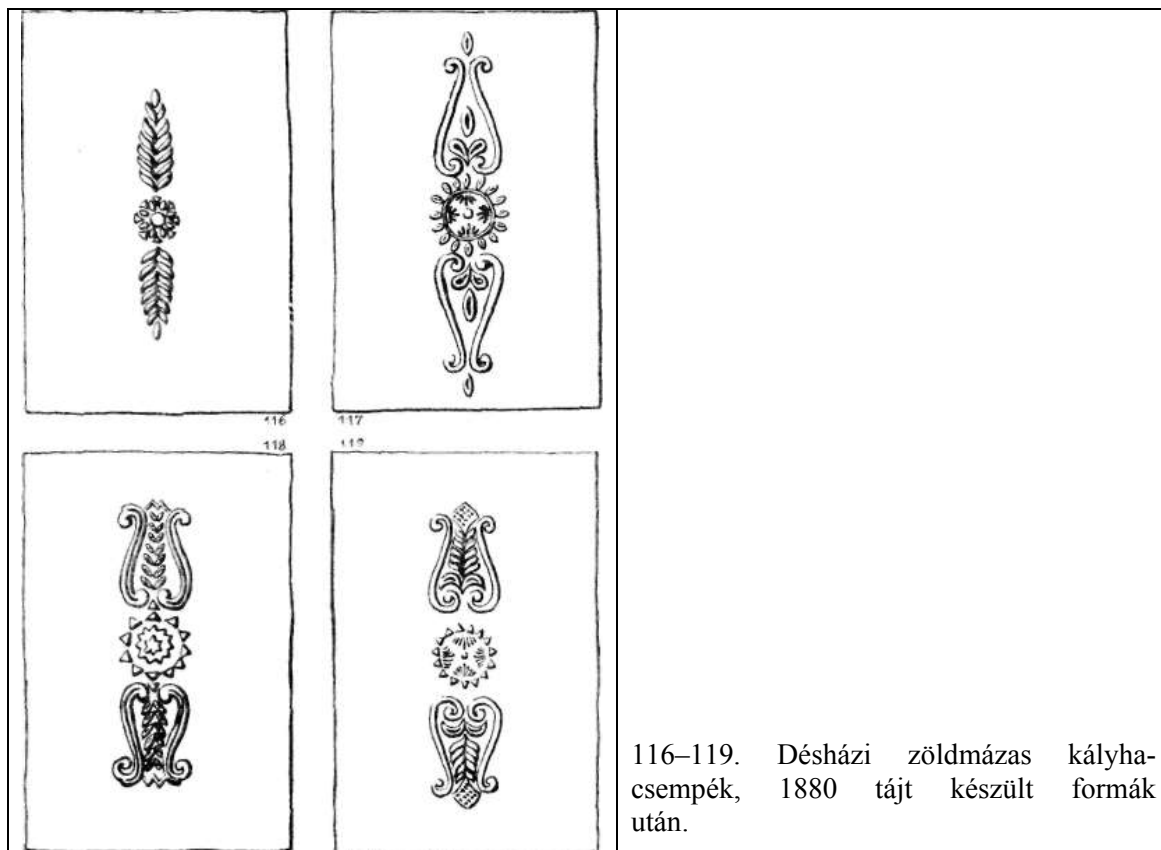

116–119. Désházi zöldmázás kályha-csempék, 1880 tájt készült formák után.

ter. Utóbbi utódai most is őrzik a régi fa csempedúcokat. Egy szokásos két rendből álló sátoros kemencéhez kellett 26 lapos magas kályha, ezenkívül alsó, derék és felső párkányok. Mindezekért összesen 6–8 forintot kértek a vevőktől. A másfeles kandallóhoz kevesebb magas csempe volt szükséges. Hunyadi Sándor a legtöbb csempét helyi használatra készítette, a környékről sok rendelést kapott Nádasról, Dabylonból, Monról és Nagyszegről.

A szilágysági kemencék sátorához háromféle csempe készült: a pitvarbeli sátorhoz sima mázatlan cserépszendely, amelyet kívül-belül tapasztottak, a házbeli (szobabeli) sátorhoz pedig mintás mázatlan paraszkályha vagy drágább mázás kályha (falun zöld, Zilahon barna mázzal).

A csempekészítő dúcokat bükkfába faragták. Jellemző, hogy a nagy méretű csempéknél a nemesen egyszerű mintát elsősorban csak a sima felületen tükröző fénynek helyenkénti megtörésére alkalmazták. Önálló dekoratív szerepe – szemben a más vidékekről ismert, gazdag díszítésű parasztcsempékkel – másodrendű. Ebből következik, hogy e csem-

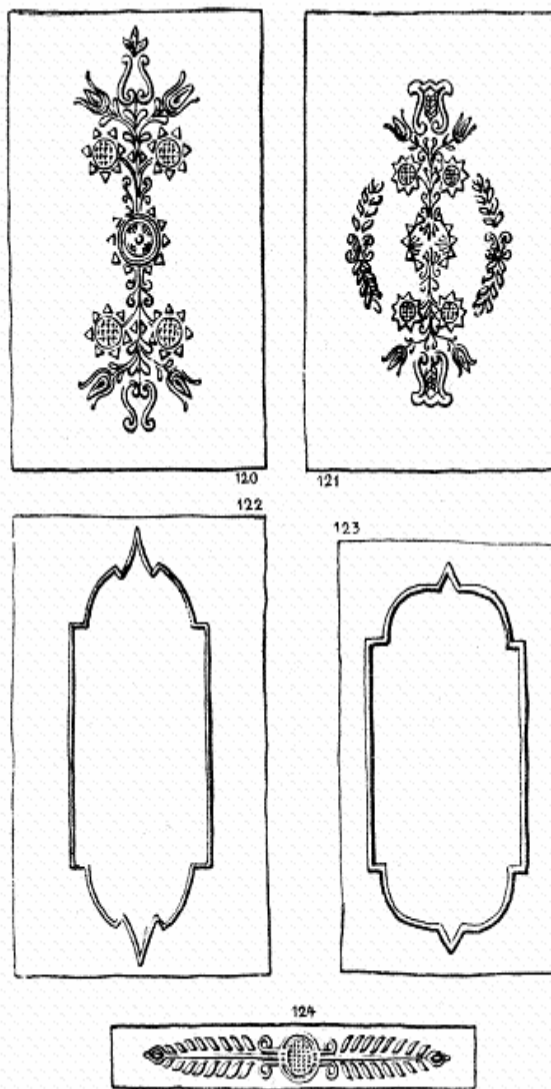

120–124. Désházi zöldmázos kályha-csempék és középpárkány, 1880 tájt készült formák után.

péknél igen jelentős volt a nagy (23x33 cm körüli) csempelapok szépen tükröző mázolósa. Ezt úgy érték el, hogy első égetés előtt a csempéket finom fehérfölddel „leöntötték”, s így a máz már sima alapra került. A désházi csempekészítés másik sajátossága – mint már említettük –, hogy a párkányokat nem formákba préselték, hanem megfelelően „kihajtott” deszkalappal (párkányozó gyaluként) húzták meg a lefektetett agyagszalag profilját.

Vármező (125–130. ábra). A túlnyomóan román lakosú falu (Bucium) református templomának közelében élő magyar családok egy része

(Szalacsi, Harmati, Hosszú, Pataki, Kis) egészen 1930–40 tájáig foglalkozott fazekassággal. E fazekasok termékeit főleg a helybeli és magyaregryi vásárokon s az Almás völgyében „faluzva” (gabonáért) érté-

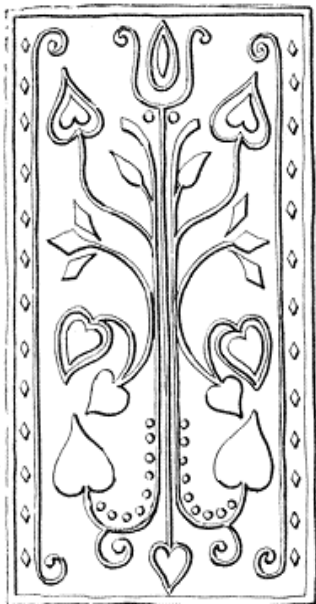

125

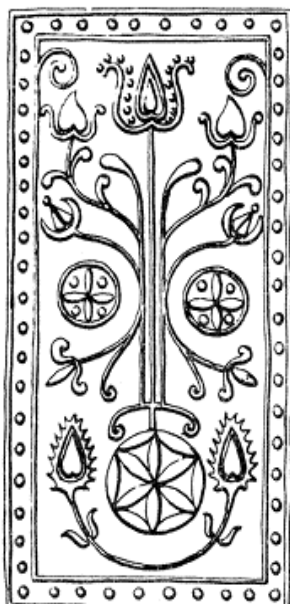

126



127

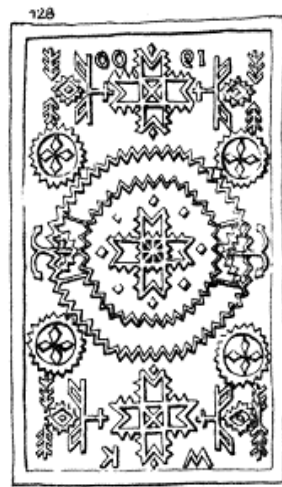

128

125–128. Vármezői csempék: 125–126. zöldmázás csempék; 127. zöldmázás szíves csempe (hasonló csempedúcot készített Bánffyhunyadra a ketesdi Kis Lőrinc ezermester (I. Malonyay II. 214 b.); 128. zöldmázás romános csempe „1900 K. M.” felirattal, Kis Mihály munkája.

kesítették. Többen készítettek a helybeli hetivásárra jövő megrendelő-
nek is zöldmázás és mázatlan csempét. A századforduló táján működő
11 fazekas a második világháború végéig 5-re apadt, jelenleg pedig már
csak egyetlen él közülük, de ez sem dolgozik. A legrégebb ismert várme-
zői feliratos csempén az 1859-es évszám olvasható (Papiliu – Pop S.
helybeli ny. tanító közlése). A rajzban is bemutatott „K. M. 1900” fel-
iratú csempe Kis Mihály munkája; a „romános” díszű csempe dúcát

esetleg egy román faragóval készíthette a magyar fazekas. A vármezői csempekészítők régi fa *formáinak* egy része nemrég a zilahi múzeumba került. Itt láthatók a Szalacsi- és Pataki-féle díszes sarokcsempék is, míg más csempéket és számos régi edényt a csúcsai múzeumnak szereztem be.

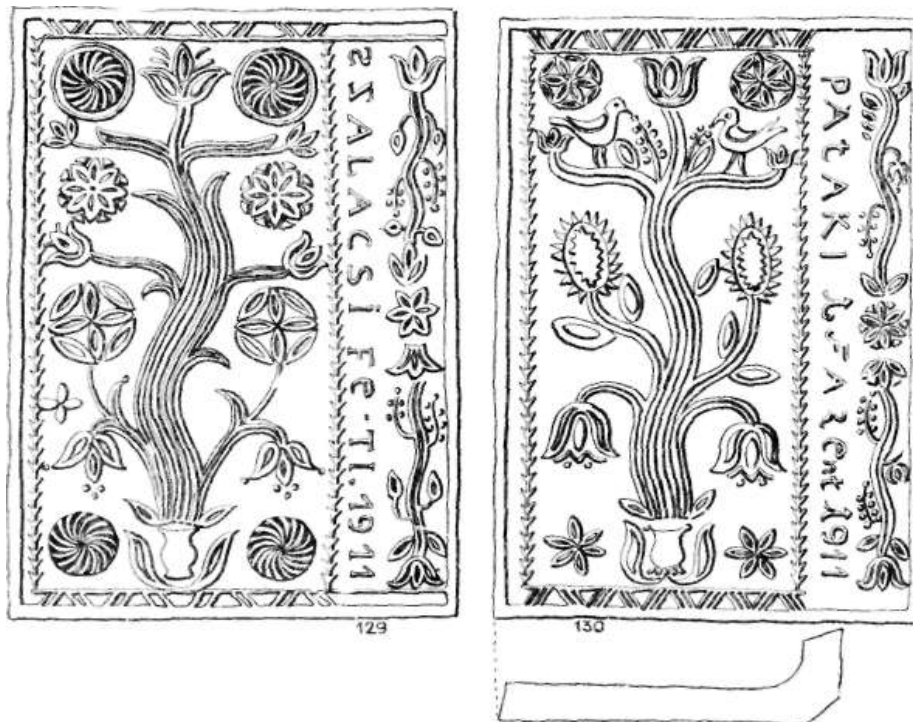

129–130. Szalacsi Ferenc és Pataki Ferenc 1911-ben készült feliratos sarokcsempéi (kiterített rajzok, vö. 143).

Gyerőmonostor (131–137. rajz). Az itteni fazekasságra eddig ismert legkorábbi adatunk 1765-ből való, mikor is Fazekas János 32 éves fazekast említik. 1803-ban Fazekas János és Fazekas István jobbágyfazekasokról tudunk, majd 1826-ban Debreczeni Istvánt említik, ki esztendőnként „egy kemence edényt” ad földesurának (Szabó T. Attila: *Erdélyi népi mesterek...* 15.). Utóbbi leszármazottja lehet az a Debreczeni János csempekészítő is, kinek névkezdőbetűit egy 1886-ból datált csempén találjuk. A gyerőmonostori csempék egyik jellegzetessége a részarányos virágminta virágai közé illesztett, vagy térkitöltésre alkalmazott négy, körzővel szerkesztett rozetta, a régi kalotaszegi fafaragásban oly általános népi motívum.

Egyelőre még nem azonosítható több Nagykapuson, Makón és Bogártelkén talált barokkos, rokokós díszű mázatlan csempe (153–163. rajz) készítési helye; hacsak ezek nem az 1724-ben, 1737-ben és 1767-ben név szerint felsorolt 9 magyar fazekassal szereplő Magyarlónáról, az 1682,

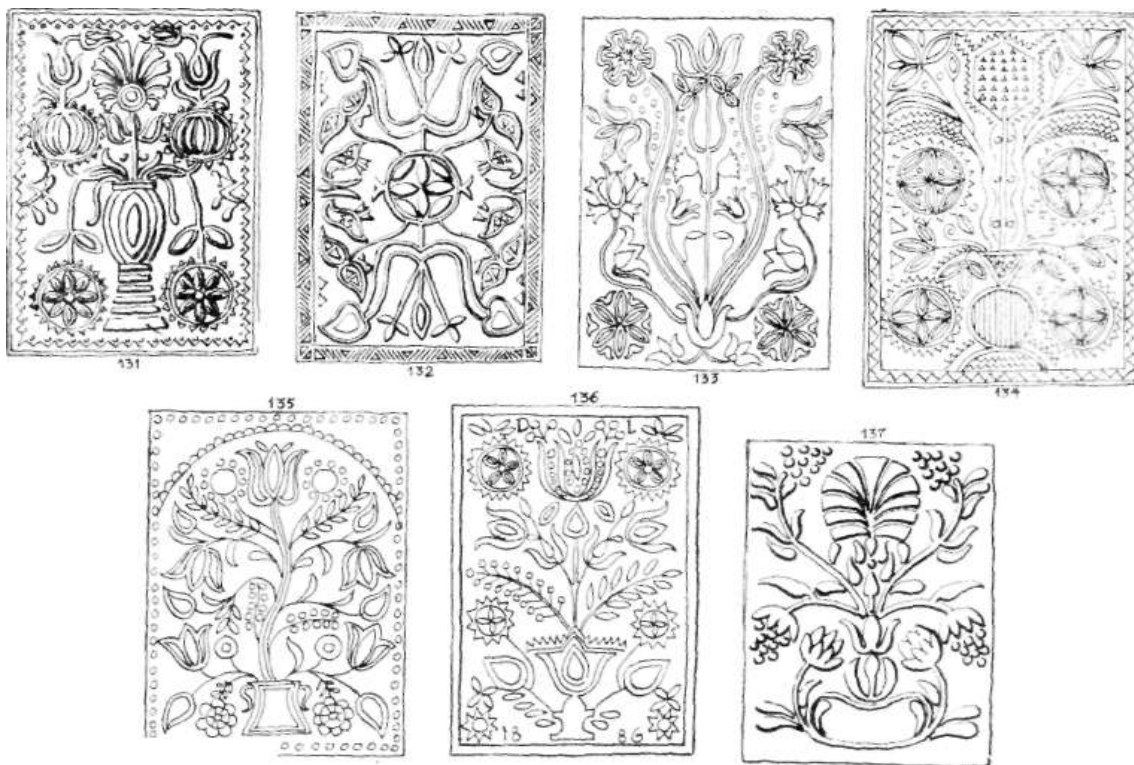

131–137. Gyerőmonostori csempék: 136. „D. L. 1886” felirattal, Debreczeni János munkája (Malonyay I. 215. után); 131. hasonló Kolozsvárról is (1. 191).

1715 és 1730-ban név szerint felsorolt ugyancsak 9 különböző magyar fazekassal szereplő Tordaszentlászlóról vagy a XVII. sz. közepén egy-egy fazekassal rendelkező Gyaluból, Vistárról vagy Darócról valók (a levéltári adatokat 1. Szabó T. Attila: *Erdélyi népi mesterek...* 1–2. és Jakó Zsigmond: *A gyalui vártartomány urbáriumai*. Kolozsvár, 1944. 51, 78. 94, 115, 116, 184, 264, 279, 283 és II. tb.).

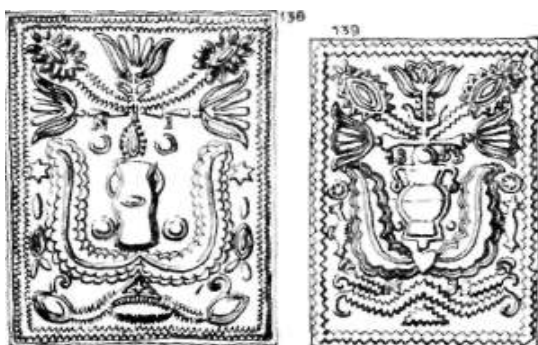

138–139. Bánffyhunyadi zöldmázos csempék: 138. „N. I.” jelzéssel, Nagy István (a Nagy János Topó apja) munkája; 139. „N. J.–1853” felírással.

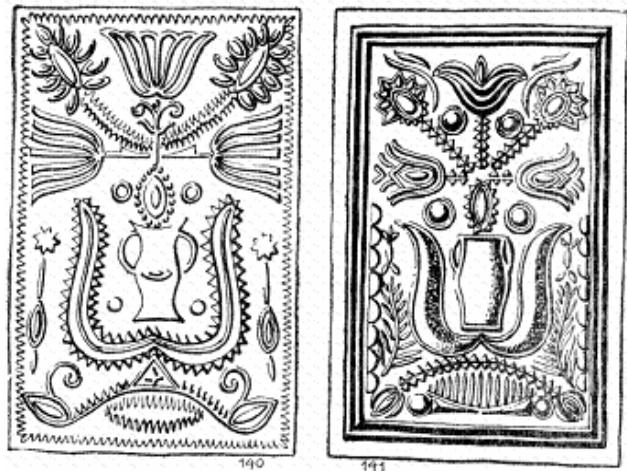

140–141. Bánffyhunyadi zöldmázos csempék.

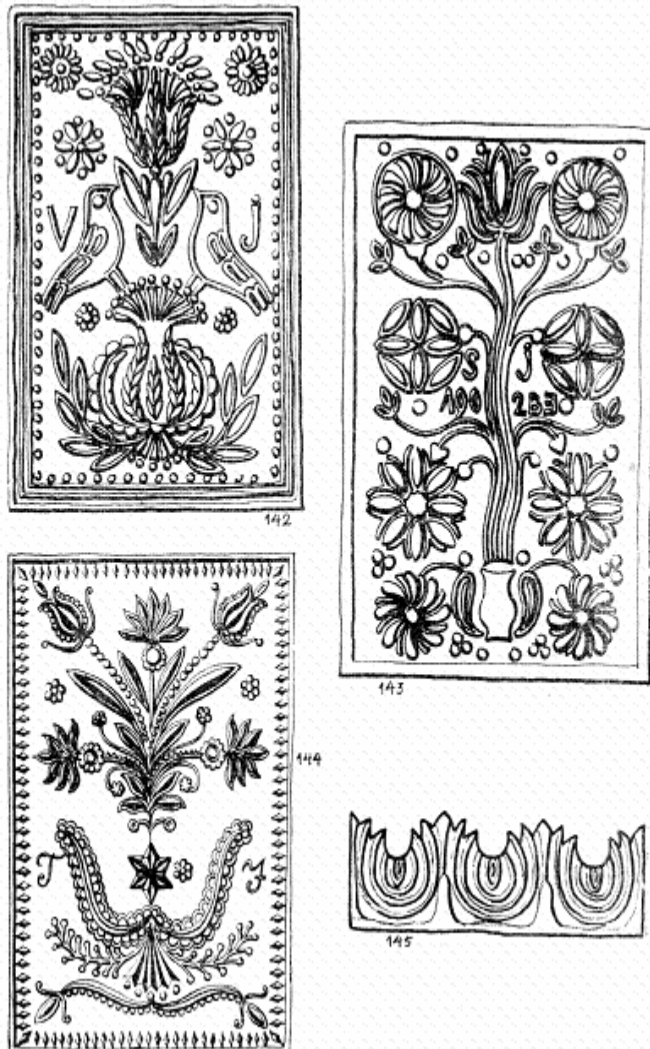

142–145. Bánffyhunyadi zöldmázos csempék: 142. „V. J.”; 143. „S. J.–1902-be”; 144. „T. J” jelzéssel, Telegdi István műhelyéből (vö. a 129–130. csempékkel).

Bánffyhunyard (138–149. rajz). A kalotaszegi magyar és a környező havasalji (mokány) román parasztság a házbeli sütőkemence szája elé épített *tüzelőkályha* (kandalló) *zöldmáz* vagy *paraszt* csempéit az egymáshoz közel fekvő Hunyadról, Váralmásról, Vármezőről vagy Győrmonostorról szerezte be. Mind a négy helységet egyúttal birtokos nemesek is lakták, s föltehető, hogy az első csempés tüzelőket is az itteni

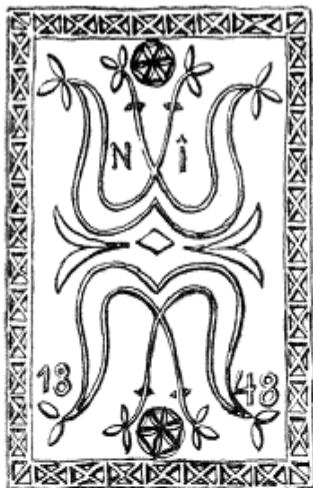

146

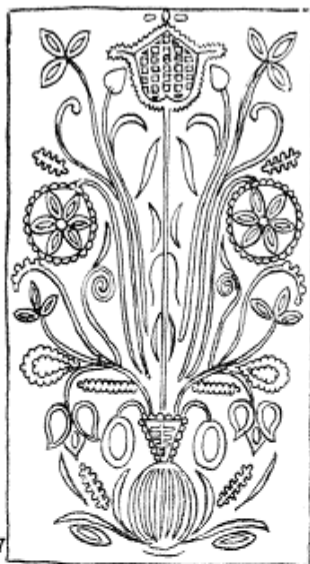

147



148

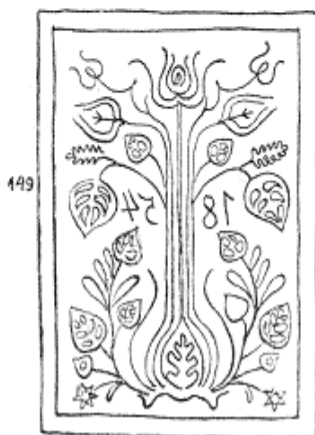

149

146–149. Kalotaszegi zöldmáz csempék: 146. „N. I. – 1848” felírással, Nagy István munkája; 147. Lukács Márton faragó készítette, Bánffyhunyard (utóbbit vö. a 151 sz. váralmási csempével); 148–149. Kis Lőrinc Ketesdi ezermester faragta csempedúcok, Almásról „M. F. – 1865” felirattal, Müller Ferenc hagyatékából, és Bánffyhunyardról „1854” évszámmal (vö. Malonyay I. 214.).

udvarházak gazdái rendelték. Bánffyhunyard fazekasairól is – miután 1689-ben Fazakos Mihály és Lakatos János, 1712-ben pedig Varga Ferenc és Fazekas János fazekasokat említik, – az első többet mondó adat 1804-ben azzal kapcsolatos, hogy az akkori két jobbágyfazekas, Makkai Ferenc és Tóth János „Zentelkén és Hunyadon a Bánffy udvarokban s fogadókban a kemencék körül való reparatiókat tartozik végben vinni” (Szabó T. Attila: *Kalotaszegi mesterek és foglalkozásnevek a XVII–XIX. századból*. Ethnographia, 1940. 191.).

Az említett kalotaszegi központok csempéit igen nehéz megkülönböztetni, nemcsak a stílusbeli kapcsolat miatt, de azért is, mert egymás mintáit másolgatták (pl. az egyik „poharas” mintának változatai egyaránt készültek Hunyadon és Monostoron, egy másik minta szinte azonosan fordul elő Hunyadon és Vármezőn). Egyes esetekben a *csempék*

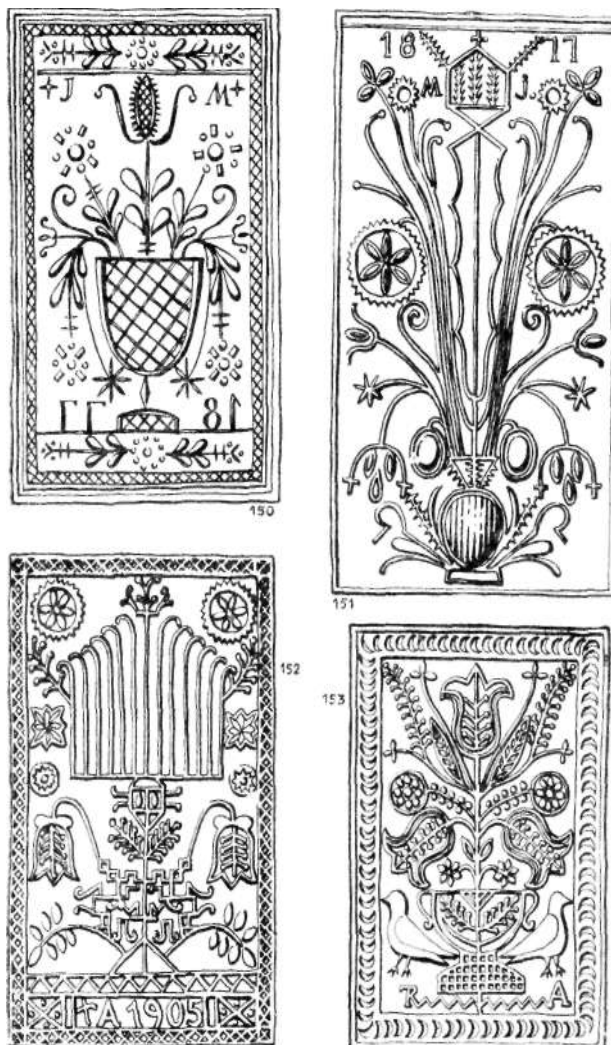

150–153. Váralmási „poharas” csempedúc és zöldmázos csempék: 151. („koronás”) „M. J. 1877” felirattal, Müller József fazekas munkája; 152. („duplajegenyefás”) és 153. („halpikkelyes”) csempék „T. A.” jelzéssel, Tihanyi Albert századvégi munkái (utóbbinál később sógora, Kovács Alajos a „T” betűt „K”-nak írta át).

faragója is ugyanaz a mester volt. Így pl. Kis Lőrinc ketesdi ezermester a XIX. sz. közepe táján Hunyadra és Váralmásra egyaránt készített dúcokat. Az egyik „1854” feliratú hunyadi csempe dúcát is ő faragta. Egyébként 1781-ben Ketesden is volt egy „Franciscus Tamás senior” nevű fazekas (Szabó T. Attila: *Erdélyi népi mesterek...* 14.), és így nem lehetetlen, hogy a csempékészítés ismerete is még innen maradt.

Egy másik régi (hunyadi csempeminta készítője Lukács Márton faragó volt. Telegdi István ma is élő fazekastól került elő a két legszebb népies hunyadi csempedúc: egy *poharas* (19x28 cm) és egy *csillagos*, „T. J.” jelzésű (21,5x32,5 cm). Hunyadon készültek, Nagy János fazekas munkáiként, az „N. J.” jelzésű csempék. Ezek között van egy *poharas* csem-

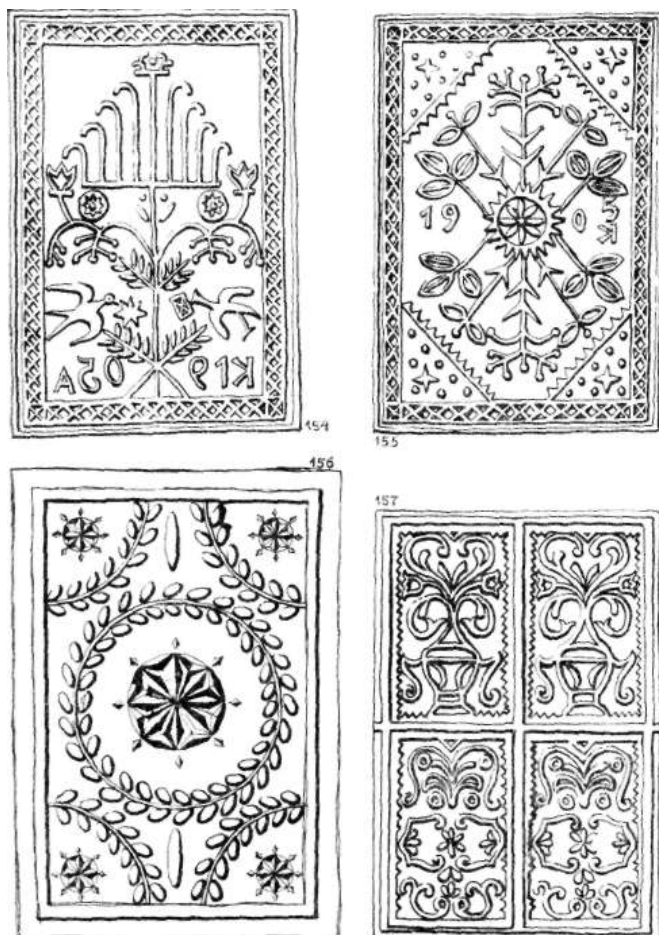

154–157. Váralmási kályhacsempék: 154. „jegenyefás” minta „K. A.–1905” felírással; 155. „K. 1905” felírással; 156. „koszorús” minta „K. A.” névbetűkkel és 157. „négyes” minta felirat nélkül – mind Kovács Alajos munkái.

peváltozat helyből, egy hasonló „1853. N. J. E.” jelzéssel Valkóról és egy „1848”-as évszámmal is ellátott kettős *tulipános* csempe (1. Népr. Ért. 1965. 247.) Kalotaszentkirályról. Az első Istók Pista Szemes magyarbikali faragó munkája juharfából, ki más fatárgyak (sulyok, csöllő, serítőorsó, borotvadoboz stb.) készítésével-faragásával is foglalkozott (*Malonyay I.* 197.).

Váralmás (150–157. rajz). A kalotaszegi Alszeg vagy Almás mente nevezetes magyar fazekas- és csempésközpontja. De míg edény-készítésük csupán a helyi szükségleteket elégítette ki, csempéikre az ugyancsak

csempékészítő távolabbi Hunyad és Gyerőmonostor környékéről (pl. Magyarókerékéről, Retyicelről) is kerültek megrendelők. A századforduló táján dolgozó 6 csempékészítő: id. Müller Ferenc, fia, József, utóbbi fiai, Sándor és Ferenc, s vejei, Kovács Alajos és Tihanyi Albert. A legtöbb csempén Müller József, Tihanyi Albert és Kovács Alajos névkezdő betűi láthatók. Kovács Alajos több esetben utólag „átírta” a sógorától átvett csempedúcok „T. A.” névbetűit is. Tihanyitól származnak a jellegzetes *halpénzes* ráamájú, a törökös jellegű *jegenyefás* és a reneszánsz eredetű *poharas* csempék. Utóbbinál a tulajdonképpeni mintát alul és felül külön keskeny mintaszalag egészíti ki. Egyik ilyen régi csempéhez a dúcot a ketesdi Kis Lőrinc faragó készítette, de vannak ennek 1877-ből datált

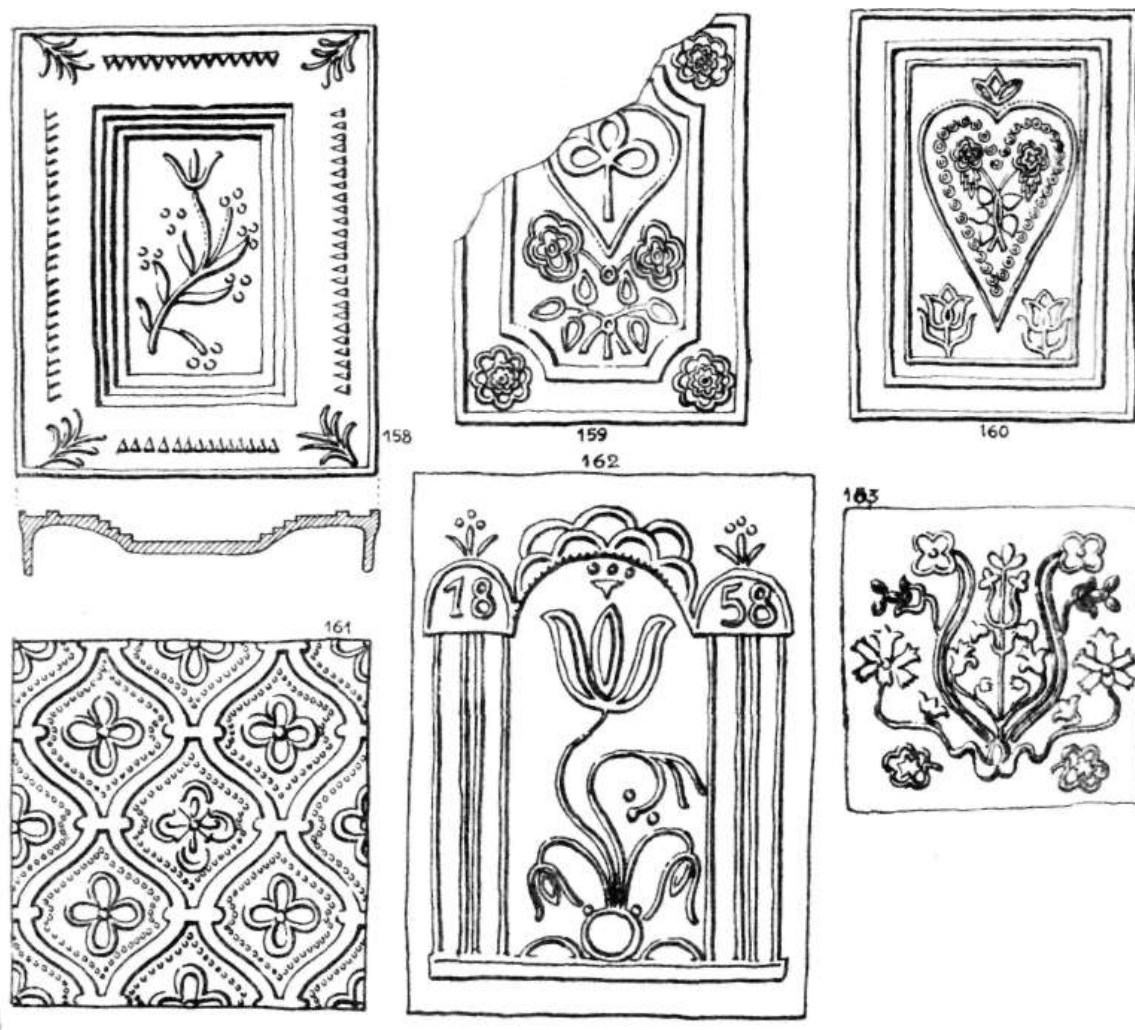

158–163. Kalotaszegen talált csempék: 158–161. Nagykapusról; 162. Mákóról „1858” évjelzéssel és 163. Bogártelkéről. Föltehetően egy vagy több Nádas menti vagy lónai csempékészítőtől.

változatai is. Kovács Alajos egyik poharas csempéje három tulipános csokorral és két madárral díszített. Ennek egyik változata 1890-ből való. A környékbeli románok igen kedvelték Kovács Alajos *négyes* (egy keresztvonallal négybe osztott) és mértanias *koszorús* csempéit. Az 1905-ben készült, oszmán-törökös hímzésmintából inspirálódott *duplajegenyefás* és a *fecskés-galambos* csempék is közkedveltek voltak.

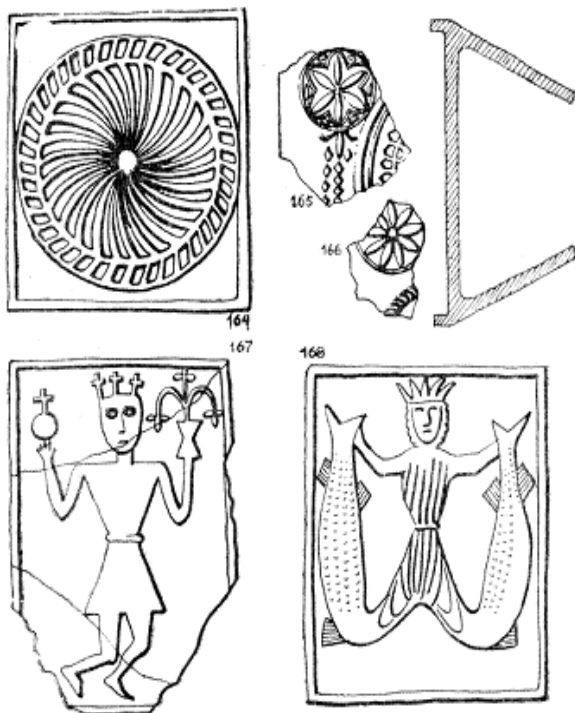

164–168. Türen, a középkori templom kertjében Kozma András ref. lelkész által talált XV. századi csempék, töredékek és egy csempe keresztmetszete. 164–166. Népi faragás mintákkal; 167–168. magyar király, illetve koronás mitológiai lény alakjával (utóbbi változatát 1408-ból Budáról és Nyékről 1. Voit-Holl 13. a).

Az almási csempék általában zöldmázosok és csak ritkán mázatlanok. A csempekészítés 1908-tól kezdve erősen hanyatlik (ez évben létesül Varga Mihók István „cserépgyára”, amely már az új lakóház-építéssel kapcsolatos). Bár Kovács József még a 30-as években is készített csempéket, sőt újforma dúcokat is faragott, ezeket már takaréktűzhelyekhez és oszlopkályhákhoz használták fel.

Kolozsvár (164–191. rajz). Nagyszámú fazekasai már a középkorban két utcát („Fazekas utca” és „Kisfazekas utca”) laktak; ezek közelében volt a céhükre bízott Fazekasok bástyája is (a régi város délkeleti sarkán). A XIII–XIV. századból kályhabögrék kerültek elő, a XV. századból pedig két mázas csempe – egy lovas vadászt és egy Szent György sárkányviadalát ábrázoló – maradt ránk (Posta Béla: *Mátyás-kori emlékek az Erdélyi Múzeum Egylet Érem- és Régiségtárában*. Mátyás Király Emlékkönyv, Budapest, 1902. 291–294.). Kolozsvárt készülhettek a közelmúltban Türen talált középkori rozettás és alakos csempék is (164–168). A XVI. századtól pedig már ránk maradtak a magyar és latin nyelvű céhiratok (kezdve az 1512-ben megújított céhlevéllel), valamint a bel-

városi református templom körüli tereprendezéskor előkerült nagyszámú XVI, XVII, XVIII, századi edény és kályhacsempe, főként töredékek (Kós: *Cserepek a hajdani Kolozsvárról*. Igazság, 1969. I. 11.). A közeli

169–173. Kolozsvári csempék és csempetöredékek; a XVII. századi Farkas utcai Apáczai-kollégium alapfalainak feltárásakor előkerült középkori jellegű csempék. 169–171. maratlan; 172. zöldmázás és 173. csillámozott csempe.

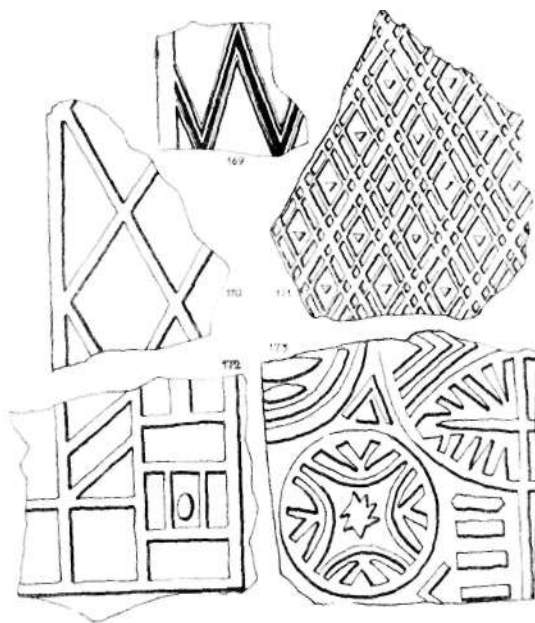

174–178. Kolozsvári csempék és töredékek, ugyanonnan. A XVI–XVII. századi brokát-mintás csempék közül a három első csillámozott, a negyedik zöldmázás, az utolsó zöldes-aranyos mázú.

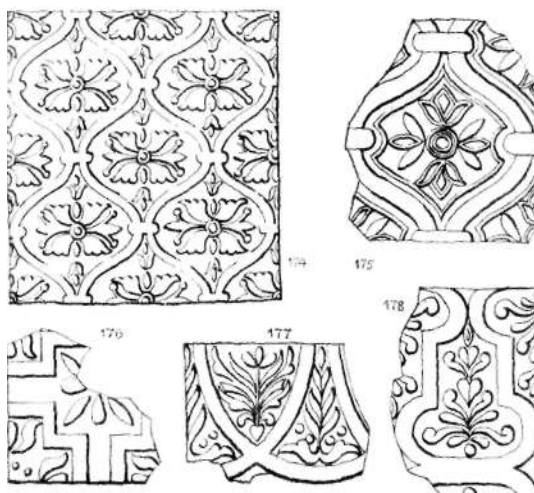

Király utcában az 1631–1655. év között működött egyik csempekészítő műhely helyét és csempéit tárta fel, a fazekas nevét (Gergely Pál) is azonosította Herepei (Herepei János: *Egy régi kolozsvári kályhászmester műhelyének emlékei*. Kézirat). Végül pedig az 1809-ben készült, feliratos „Fazekas Társaság”-i kanna, néhány, 1877–78-ból való, „Ladányi Samu”



179–183. Kolozsvári csempék, ugyanonnan. 179–181. reneszánsz csipketöredékek; 182–183. reneszánsz párkánytöredékek.



183



184

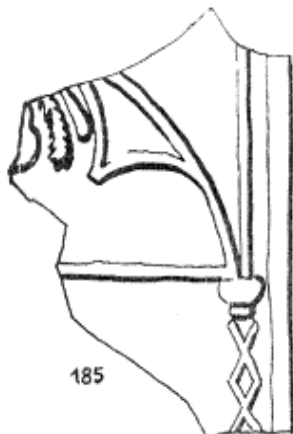

185



186



187



188

184–188. Kolozsvári csempék és töredékeik, ugyanonnan. 184. „1680”-as évszámmal; 185. gótikus elemet alkalmazó; 186–188. reneszánsz ornamentikájú csempetöredékek. (A 187. kivételével mind zöldmázos csempék.)

felírású fazekas „remek” s egy XIX. sz. első feléből való kályhacsempe (az Erdélyi Néprajzi Múzeumban) tanúskodik a hajdani kolozsvári faze-kasság és csempekészítés mesterségi és művészi fejlődéséről és színvo-naláról. A mesterségnek a (XIX–XX. századi) gyári edény- és kályha-iparral bekövetkező hanyatlását szemlélteti, hogy míg 1845-ben még 34 fazekas dolgozott Kolozsváron (Kolozsvári Naptár az 1845-ik évre), 1880 tájt 29, 1910 tájt 15, 1948-ban pedig csupán 5 (közülük is 4 Tordáról és Járából került) fazekas volt Kolozsváron. Sajnos, a két XV. századi, nagyurak számára készült alakos csempe kivételével a többi régi kolozsvári csempe és csempetöredék keletkezési idejének meghatározása job-bára csak technikai kivitelezésük és stílusjegyeik alapján lehetséges. Találunk köztük még mázatlan, félköríves és gótikus stíluselemekkel

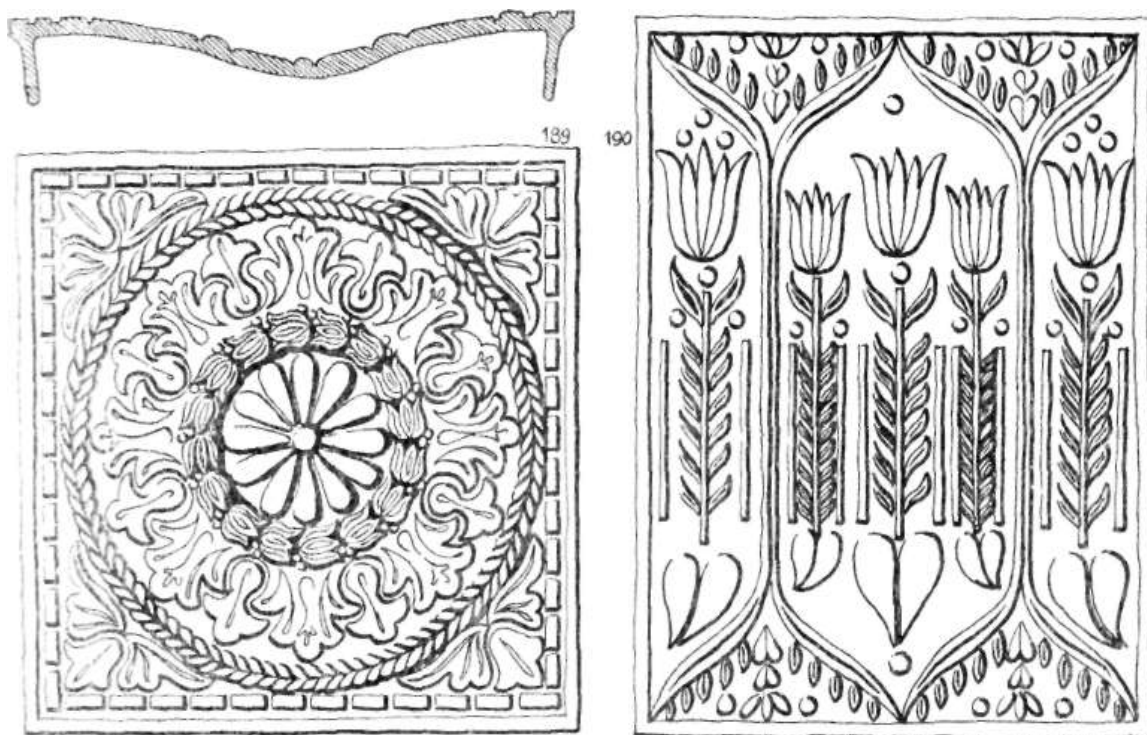

189–190. Kolozsvári csempék, ugyanonnan. 189. reneszánsz csempe, zöldmázas; 190. gótikus jellegű mázatlan, csillámozott csempe.

rendelkezőket, jellegzetesen reneszánsz virágdíszű és mitológiai alakokkal ellátott korábbi (XVI–XVII. századi) és későbbi (már barokk hatást is mutató) darabokat. Jellemző, hogy az ismert kolozsvári csempék vagy mázatlanok (esetleg csillámozottak is), vagy pedig csupán zöldmázúak. Több színűeket – egyetlen kivétellel (178) nem ismerünk, aminthogy ilye-neket a környékbeli parasztságnál sem találunk.

Várfalva. A múlt században itt még dolgozó mintegy 20 fazekas közül egyesek mázatlan csempék készítésével is foglalkoztak. Egy a szom-



191. kolozsvári csempe (változatát 1. 131 alatt).

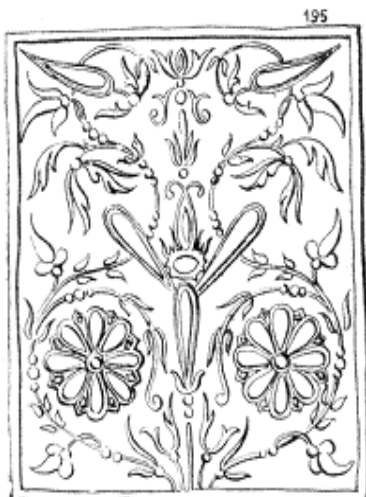
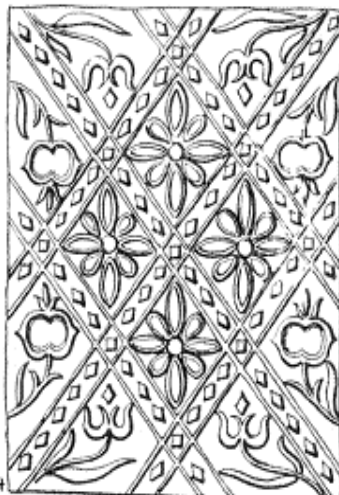

193–196. Torockói vörösre égetett és csillámozott csempek; az utolsó „1731” évszamos, cirillbetűs, templomot ábrázoló csempe.

szédos Torockóra került címeres csempe ezt feliratával – „Szabó Ferencz, Várfalva” – is bizonyítja.

Torockó (193–201. rajz). A XIX. sz. végén még dolgozott e kis bányavárosban (a Kővár utcában) 5 magyar fazekas: Fazekas Mihály, Demény János, Tóbis Simon, Ceglédi István és Veres Ferenc. A helybeli fazekasok fekete palás agyagból konyhai *parasztedényeket*, valamint mázatlan, csillámos, zöldmázás és szászos – fehér alapon kék glazúrral festett – *kályhákat* készítettek. A torockói cserépedényeket a helybeliek

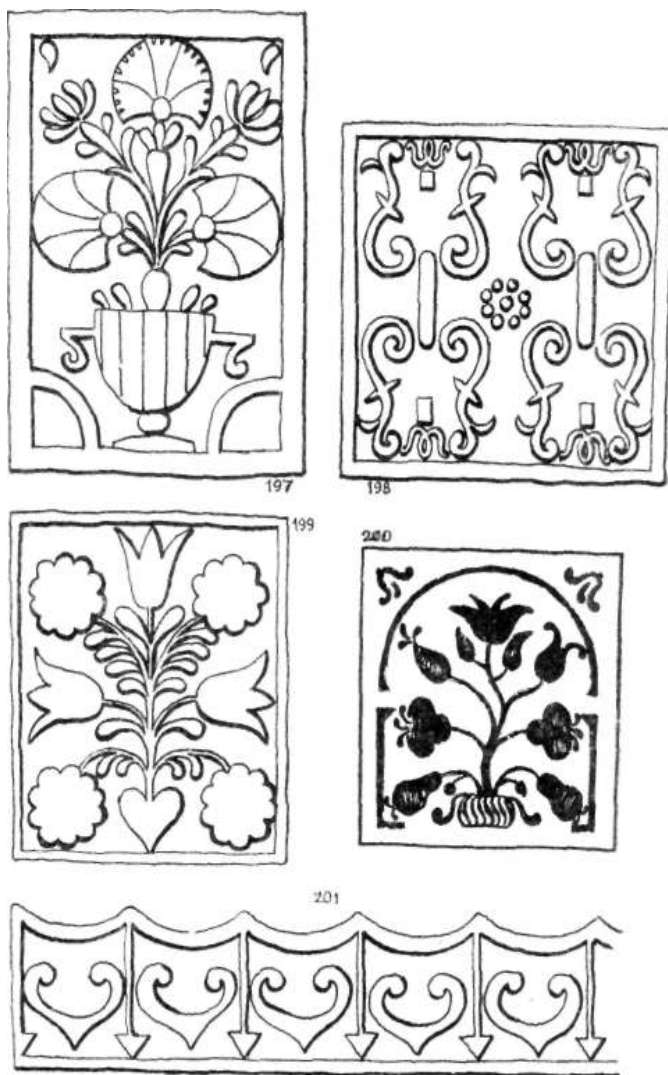

197–201. Torockói kékfestésű fehérmázás csempék, a 200. csempe (a hozzá tartozó sarokcsempe felirata alapján) 1791-ből való.

s az itteni vásárokra jövő környékeliek vették, vagy pedig Nagyenyed – Gyulafehérvár–Szeben irányába vitték szekérszámra vásárokra és a falvakon gabonáért árusítva, a csempéket viszont csak helybeli és környékeliek megrendelőknél készítették. A község múzeumának régi má-

zatlan csempéi közt van egy 1731-ből datált, cirillbetűs feliratú és középkorias templomot ábrázoló. Az 50-es években még álló helybeli kandallóknál azonban már csupa négyzet alakú és fehér-kék festésű virágdíszes csempét láttam, s ezek egyikén az 1791-es évszámot olvashattam.

Alvinc (202. rajz). Az Olaszországból Ausztrián és Morvaországon át Bethlen Gábor védelme alá, a Felvidékre és Erdélybe települt protestáns (anabaptista) habán fazekasok a XVII. és XVIII. században Alvincen is foglalkoztak a díszes mázfestésű fajanszedények és hasonló kivitelezésű kályhacsempék készítésével, a finom munkát és drága ónzomán-

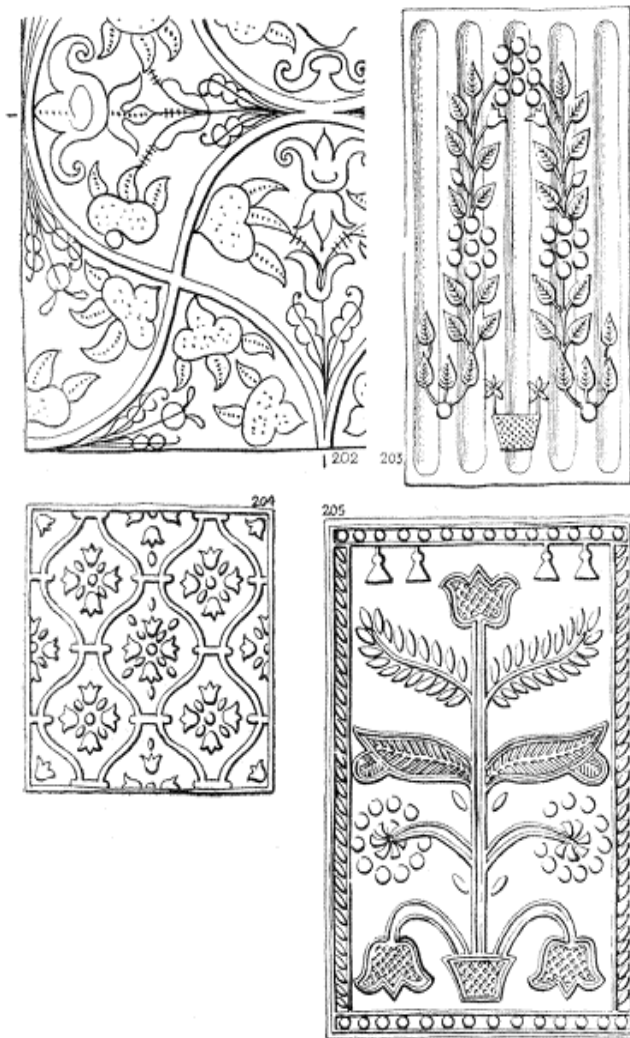

202–205. Alvinci és barcaújfalusi csempék: 202. A XVII. sz. első feléből való alvinci habán csempe részlete. A csempe domborított hullámos osztóvonalai sötétkék festésűek, a növényi minták pedig szabadkézi ecsetfestésűek fehér alapon lila körvonalakkal, arany-sárga tulipánokkal és szarvidomokkal, kék kehelylevelekkel, türkiz gyümölcszerű idomokkal (vö. Voit-Holl 47 á.); 203–205. Barcaújfalui csempék: 203. *kétsoros* (magas) *kályha* 1910 tájáról, fehér alapon összefolyt kék és zöld *lazúros* festéssel; 204. fehér alapon kék lazúr festésű; 205. zöldmázás csempe id. Seres János fazekas 1850 tájt készült dúca után (változatát l. Korondról 1875-ből, 62. ábra), egy háromszéki változatán Zderciuc Silvia az „1848–BE. JO.” feliratot olvasta.

cot megfizetni tudó megrendelők részére. Egy 1679. évi feljegyzésből kitűnik, hogy a „vinczi kályha” ez időben közismert fogalom volt (Szabó T. Attila: *Erdélyi kemence-adatok*, 72.). Évekkel ezelőtt egy gyulafehérvári lakos kertásás közben talált csempetöredéket mutatott, mely fehér alapon jellegzetes „habán” színekkel (arany-sárga, ibolya, áttetsző zöld, kék) festett finom virágdíszű volt (vö. Voit-Holl, 46–48).

Salkó (Sălcău). A Szentágotával szomszédos, többségében román falu kevés magyar lakosa a századforduló táján szinte kizárólag fazekassággal foglalkozott. Ekkor összesen 12 fazekasmester volt itt a Kriszka, Magyarai és Takács családokból. 1966-ban már csak 3 fazekas dolgozik, közülük egyik (Takács János) 1920 tájáig csempekészítéssel is foglalkozott (Erhard Andrée szíves közlése).

Románújfalu. A fogarasföldi magyar paraszti fazekasközpont némely fazekasa fából faragott dúccal négyzet alakú csempéket is készített. Az utolsó csempekészítő fazekas, Valeczki Lukács zöldmázás csempéin a tulipános motívum keresztben (kettős szimmetria-tengely) van elrendezve. A csempéket Gajna, SzászcSOR, Márpod, Kürpöd és más közeli falvak lakosai számára készítették. Valeczkinél még most is megtalálhatók a régi fadúccok (Seres András szíves közlése).

Barcaújfalu (203–205. rajz). Régi fazekasközpont, hol a múlt században fehér alapon kék glazúrral írott (szaruzott) kancsók és tányérok nagy tömegben készültek, elárasztva velük Brassót s az egész környéket Szebentől Bukarestig és Háromszékig (vö. Orbán VI, 414–5.). Egyes régebbi szász kutatók szerint a Barcaságon s másfelé található, fehér alapon késsel díszített edények kizárólag székely, barcaújfalusi munkák; azonban ez túlzás mert mint Orend Misch is helyesen megállapítja (*Krüge und Teller*), a kék ecsetfestésű edények elsősorban szászdaróci és kirchbergi szász munkák. Barcaújfaluban a kék glazúros és más edények készítésével kapcsolatos emlékek mellett napjainkig fentmaradt egyik régi fazekastól, Seres Jánostól, két csempedúc, ki még 1910 táján is dolgozott velük. Ezek közül a 23x33 cm-es méretű (egy cserépből kinövő részarányos virágbokor díszű) még 1850 tájáról való lehet, mert egy már elpusztult változatán „1848” vésett évszám volt olvasható. Háromszéken is elterjedtek az eme dúccokkal készített csempék (vö. *Malonyay* II. 337 d, 1, 3 a). A másik egy 21x39 cm-es magas „kétsoros” csempe, hornyolt alapon virágfrizzel (hasonló a csíkmadarasihoz), s a kész csempe fehér alapon kék és zöld összefolyt lazúrozással díszített. Egy harmadik barcaújfalusi csempe (23x24 cm) brokátmintás, fehér alapon kék lazúrozással. (Utóbbi adatok Seres Andrásról.)

*

Népi kandallóink és csempéink az erdélyi magyar néprajz egyik nagy figyelmet érdemlő területe, mely egyaránt érdekli a népi lakásbelső, a népi agyagművesség és népművészet kutatóját. Céлом nem az volt, hogy az összetett kérdés komponenseinek bármelyikét megoldjam, hanem inkább az, hogy az általam birtokolt konkrét adatok áttekinthető csoportosításával a további kutatáshoz kiinduló dokumentációs összehasonlító alapot, keretet és szempontokat nyújtsak. A kutatás mellett, úgy hiszem, az iparművészek számára is szolgálatot tehettem egy gazdag és hiteles inspirációs forrás megnyitásával.

A KÖZÖLT CSEMPÉK MÉRETEI

- | | |
|------------------------|-------------------------|
| 21. ábra: 22,5x26 cm | 95. ábra: 20,5x23,5 cm |
| 25. ábra: 22x28 cm | 96. ábra: 19,5x? Cm |
| 26. ábra: 21x44 cm | 97. ábra: 22x26,5 cm |
| 32. ábra: 19,5x24,5 cm | 98. ábra: 21x23 cm |
| 33. ábra: 20,5x25,5 cm | 99. ábra: 20x23 cm |
| 35. ábra: 21x27 cm | 100. ábra: 18x23 cm |
| 36. ábra: 25x25 cm | 105. ábra: 16x16 cm |
| 37. ábra: 21x27 cm | 115. ábra: 23x33 cm |
| 40. ábra: 24x30 cm | 116–123. ábra: 23x33 cm |
| 41. ábra: 24x30 cm | 125. ábra: 24x42 cm |
| 42. ábra: 22x25 cm | 126. ábra: 20x40 cm |
| 43. ábra: 19,5x23,5 cm | 127. ábra: 20,5x29,5 cm |
| 44. ábra: 25x36 cm | 128. ábra: 19x30 cm |
| 46. ábra: 25x37 cm | 129. ábra: 22,5x39 cm |
| 48. ábra: 22x25 cm | 130. ábra: 22x39 cm |
| 49. ábra: 20x21,5 cm | 140. ábra: 19x28 cm |
| 50. ábra: 23x36 cm | 141. ábra: 19x28 cm |
| 51. ábra: 26x41 cm | 142. ábra: 20x29 cm |
| 58. ábra: 26x28 cm | 143. ábra: 20x29 cm |
| 59. ábra: 24x26 cm | 144. ábra: 21,5x32,5 cm |
| 60. ábra: 21x24,5 cm | 150. ábra: 22x34 cm |
| 62. ábra: 21x27,5 cm | 151. ábra: 26x44 cm |
| 63. ábra: 11 cm magas | 152. ábra: 20,5x31,5 cm |
| 65. ábra: 8,5 cm magas | 153. ábra: 19,5x30 cm |
| 66. ábra: 8 cm magas | 154. ábra: 20x29 cm |
| 67. ábra: 6 cm magas | 155. ábra: 20x29 cm |
| 70. ábra: 22x32 cm | 157. ábra: 19x29 cm |
| 71. ábra: 26x35 cm | 158. ábra: 22,5x28 cm |
| 72. ábra: 26x32 cm | 159. ábra: 19x26,5 cm |
| 73. ábra: 23,5x34,5 cm | 160. ábra: 19x27 cm |
| 74. ábra: 12,5x32,5 cm | 161. ábra: 22x23 cm |
| 75. ábra: 7 cm magas | 164. ábra: 16x18 cm |
| 76. ábra: 2,8 cm magas | 167. ábra: 15x20 cm |
| 77. ábra: 3,2 cm magas | 168. ábra: 16x20 cm |
| 79. ábra: 26x26 cm | 174. ábra: 21x22 cm |
| 80. ábra: 21x22 cm | 189. ábra: 21x21 cm |
| 81. ábra: 22,5x24,5 cm | 190. ábra: 17x23 cm |
| 82. ábra: 21x22,5 cm | 191. ábra: 20x21,5 cm |
| 85. ábra: 22x36 cm | 193. ábra: 16,5x25,5 cm |
| 86. ábra: 23x32 cm | 194. ábra: 19x25,5 cm |
| 88. ábra: 24x34 cm | 195. ábra: 21x24,5 cm |
| 89. ábra: 23x32 cm | 196. ábra: 20,5x21,5 cm |
| 91. ábra: 20x20 cm | 203. ábra: 21x39 cm |
| 92. ábra: 20x20 cm | 204. ábra: 23x24 cm |
| 93. ábra: 20,5x23 cm | 205. ábra: 23x33 cm |

IRODALOM

- Orbán Balázs: *A Székelyföld leírása*. I–VI. Budapest, 1868–1873. II. 28, 79.
- Bünker, R.: *Herde und Öfen in den Bauernhäusern der Budapester Ausstellung*. Zeitschrift des Vereins für Volkskunde (Berlin, 1897).
- Bünker, R.: *Das siebenbürgisch-sächsisches Bauernhaus*. Wien, 1899.
- Bátky Zsigmond: *Különös formájú kályhaszemek*. NÉ (Néprajzi Értesítő), V (1904). 41–49.
- Bátky Zsigmond: *Néhány adat Bánffyhunynak és környékének népies építkezéséhez*. NÉ. VIII (1907). 50–70.
- Malonyay Dezső: *A magyar nép művészete*. I–II. Budapest, 1907, 1909.
- Sziládi Zoltán: *Erdély régi tűzhelyei*. NÉ. X (1909). 1–20, 207.
- Györffy István: *Dél-Bihar falvai és építkezése*. NÉ. XVI (1915). 104–129. XVII (1916). 99, 114.
- Vámos Ferenc: *A parasztház „szabad kéménye” és az ősi magyar ház fedélszerkezete*. Hajlék, I. 34–39.
- Bátky Zsigmond: *Kémény és kemence*. NÉ. XIX (1927). 11–26.
- Bátky Zsigmond: *Magyar tűzhelyek és háztípusok*. NÉ. XXII (1930). 113–137.
- Viski Károly: *Székely tűzhelyek*. NÉ. XXIII (1931). 16, 27.
- Ébner Sándor: *Régi tűzhelyek Borsod, Abaúj, Zemplén, Bereg és Szatmár megyében*. NÉ. XXIII (1931). 1–16.
- Veress Sándor: *Adalékok a moldvai csángók tűzhelyeihez*. NÉ. XXIII (1931). 27–30.
- Bátky Zsigmond: *A „gógány” eredetéhez*. NÉ. XXIII (1931). 81–83.
- Lükő Gábor: *Székely tűzhelyek*. NÉ. XXIV (1932). 76–77.
- Viski Károly: *Bódva környéki tűzhelyek*. NÉ. XXV (1933). 21–23.
- Bátky Zsigmond: *Építkezés*. A Magyarország Néprajza. I–IV. 2. kiadás, Budapest, 1941. I. 142–190, 212.
- Bátky Zsigmond: *Házvidékek és kultúrmozgalmak Kelet-Közép-Európában*. NÉ. XXVI (1934). 17–26.
- Gunda Béla: *Régi tűzhelyek és konyhaműveletek a békési Sárrét déli részén*. Nép és Nyelv 1936, 15–29, 95–101.
- Vuia, Romulus: *Le village roumain de Transilvanie et du Banat*. București, 1937.
- Papp László: *Adalékok az alföldi ház- és tüzelőberendezések történetéhez*. NÉ. XXXI (1939). 389–390.
- Szabó T. Attila: *Erdélyi kemence-adoatok a XVII–XIX. században*. Ethnographia, LII (1941). 72.
- Cs. Sebestyén Károly: *A székely ház eredete*. Budapest, 1941.
- Cs. Sebestyén Károly: *Krassó–Szörény vármegye parasztháza*. Kolozsvár, 1944.
- Kós Károly: *Cahlele din Ciuc*. Studii și Cercetări de Istoria Artei, I (1954). Nr. 1–2, 49–56.
- Kós Károly: *Magyar népi kályhacsempék Erdélyben*. Művelődés, IX (1956). 5. sz. 33–37.
- Svecova, Sona: *Vývoj buvama v Trnave pri Laborci*. Ceskoslovenska Etnografie, IV (1956). 219–236.
- Ionescu, Grigore: *Arhitectura populară românească*. București, 1957. 25–44.

Dunăre, Nicolae: *Colecția de cahle a Muzeului Etnografic al Transilvaniei*. Anuarul Muz. Etn. al Trans. pe anii 1957–58. Cluj, 1958. 157–175.

Svecova, Sona: *Die Entwicklung der Feuerstätten in Südmähren und den anliegenden Gebieten der Westslovakei*. Ethnographica II. Brno, 1960. 105–126.

Bănățeanu, Tancred: *Types d'ârtes dans les villages roumains d'une des régions marecageuses du Danube*. Ethnographica, II. Brno, 1960. 82–104.

Voit Pál–Holl Imre: *Old hungarian Stove Tiles*. Budapest, 1963.

Kós Károly: *Kalotaszegi kályhacsempék*. Igazság, 1969. 167. és 221. sz.

Gazda Klára: *Figurális kályhacsempék a sepsiszentgyörgyi múzeum gyűjteményében*. Aluta, I. (Sepsiszentgyörgy, 1969), 281–286.