

VETÉSI LÁSZLÓ Szász—magyar etnikai folyamatok Bürkösön

A városiasodás, a hatalmas néptömegek vándorlása a tömbhelyzeteket, a klasszikus értelemben vett nemzetiségi falut teljesen átalakítja. Az etnikai jelleg gyors mértékű nivellálódási folyamata jelentkezett. A társadalmi-ipari mozgással az együttélő nemzetiségek bonyolult kapcsolatrendszerai alakulnak ki. A nemzeti kultúrák és a nemzetiségi művelődés etnikus helyzetei, amelyek korábban népcsoportokhoz, etnikai egységekhez kötődtek, ma a tömegközlelési eszközök hatására is nagymértékben egységesülnek, és hasonlítani kezdenek egymásra. Ezért is döntő jelentőségű a tömegbefolyás előtti etnikus kultúra értékeinek, emlékeinek, állapotainak tanulmányozása. Az etnikai folyamatok kutatása ilyen körülmények között társadalmunkban napjainkra időszerűvé vált. Vizsgálunk kell az etnikai folyamatokat, a kölcsönhatásokat, a keverékkultúrát abban az utolsó pillanatban, amikor megjelennek a falusi társadalomban az urbanizációs hatások ama jelenségei, amelyek megindítják a változást.¹ Az etnikus folyamatok kérdésköre az élettevékenység különböző szféráiban való kölcsönhatások lehető legrészletesebb vizsgálatát igényli. Mi a családot mint mikroszerkezetet választottuk ki e kérdéscsoportból, ezek közül is a vegyes családot, amely a nemzetiségek egymáshoz való viszonyának alapvető megjelenési formája, az etnikus konszolidáció megerősítője, a nemzetiségi csoport létének sarokköve.²

Bár a nemzetiségileg vegyes családok etnikai folyamatainak kutatását éppen az urbánus makrostruktúrában való elhelyezkedés és az ahhoz fűződő viszony teszi időszerűvé, kutatásunk tárgya mégis egy vegyes lakosságú, jellegzetesen erdélyinek is nevezhető falu élete, ahol a vegyes család és nagyközösség, etnoszociális környezet kapcsolatláncolatainak áttekinthetőségénél fogva az együttélés, a kölcsönhatások, a nyelvhasználat olyan alapmodelljei hozhatók felszínre, amelyekből az etnikus folyamatokra vonatkozó általános következtetések levonhatók.

Bürkös magyar szórványfalu Szeben megye közepe táján, a hajdani Királyföldön, a Hortobágy-patak mentén, északkeleten a székely, délnyugaton a fogarasi nagy román néptömbök szomszédságában. Lakói kb. 70%-ban románok, 20%-ban magyarok, 10%-ban szászok és cigányok. Mivel a közösség tagjai heterogén, négy nyelvű környezetben élnek, Bürkös eszményi összehasonlító kísérleti terep etnopszociológiai, etnolingvisztikai vizsgálatokra. Különböző típusú, eltérő hagyományú népek különböző fokú, mérvű, intenzitású kapcsolata bontakozott ki itt az évszázados együttélésben: az eltérő gazdasági, társadalmi tényezők, hagyományok, vallás, nyelv, műveltség biztosították, hogy a négy, falun belüli csoport a kölcsönhatások ellenére is egészen a legutolsó időkig elkülönüljön és fennmaradjon. Az utolsó évszázadban a gazdasági különbségek gyors feloldódása miatt az együttélés, a hagyományokban való közeledés, a vallási közelség, a kölcsönös nyelv- és kultúraismeret kedvező feltételeket teremtett a szász népességnek a magyarba való beépülésére és beolvadására. Vizsgálódásunk tárgya a szász népesség integrálódása a magyarokkal való vegyes házasság révén. Etnikai integráción Sersztobitovval együtt „különböző nyelvi, kulturális és egyéb paraméterekkel rendelkező etnikai egységek: népek vagy nemzetiségek összekapcsolódását értjük, [...] amely egy meghatározott kulturális közösség kialakulásához vezet”.³

Az anyag, a helyzet összetettsége, bonyolultsága arra kényszerít, hogy egyetlen jelenségcsoport köré sűrítsük felmérésünket: s ez a bürkösi szász és magyar népesség idős és középnemzedékének vegyes házasságkötéseire tapadó etnikus folyamatok tanulmányozása. Azért a középnemzedéké, mert ez a réteg még megőrizte párválasztásában azokat a hagyományos viszonyokat, amelyek alapján a vegyes családok életében jelentkező etnikus folyamatok alaptörvényei feltárhatók. Tehát hangsúlyozottan a középnemzedékig, az urbanizáció hozta változásokig elvezethető interetnikus élet érdekel, mert ez teremt alapfeltételeket és nyújt alapismereteket is a mai jelenségek feltáráshoz; másfelől köztudott, hogy a vegyes falu volt az interetnikus kölcsönhatások „klasszikus” alkotóelemeit őrző alapsejt, amelynek egész összefüggésrendszere az etnikai folyamatok bonyolult jelenében egyfajta alapképletet tár fel. Célnk tehát a változás előtt álló, már a változásba torkolló, de még értékeiben mindig a hagyományos falura visszamutatató, ahhoz tartozó szász—magyar etnikai alakzatok felmérése és annak kutatása, hogy e

szórványfalu társadalmi szerkezetében a többség—kisebbség viszonylatában milyen súllyal jelentkezik a nemzetiségi, etnikai szabályozás.

A felmérés több síkon folyik:

- a) a falu népességeire vonatkozó történelmi, gazdaságtörténeti kutatások;
- b) demográfiai adatgyűjtéssel értékeltük a szász—magyar vegyes házasságok történelmi folyamatait;
- c) nominatív feldolgozással az egyházi anyakönyvek és emlékezet alapján felrajzolt családfákat egyeztetve családrekonstrukciókat végeztünk, különös tekintettel a nemzetiségi összetétel jellegzetességeire, a család etnikus folyamatainak irányára;
- d) reprezentatív családmintákat választottunk ki, és interjúmódszerrel empirikus vizsgálatokat folytattunk, ahol a vegyes családok belső, interetnikus harmóniavilágát kerestük, a belső szabályozókat;
- e) a vegyes családok nyelvi kommunikációinak meghatározóit belső közléseinek törvényszerűségeit kommunikációs mutatókkal vizsgálva próbáltuk nyomon követni;
- f) az elemzett helyzetek illusztrálására interjúszövegeket iktattunk közbe, s ezzel e szórványközösség többnyelvűségének, az akkulturációnak a nyelvre és a kifejezőkészségre való hatását is szemléltettük.

A beolvadás okai, összefüggései

Első kérdésünk ez: miért olvadt be, és miért épp a magyar népességbe a bürkösi szászág egy része? A tájegység felülnézetében a bürkösi szászágot különböző nyelvi-etnikai szférák ölelik körül. Ezek mind valamilyen hatással, jelenléssel járulnak hozzá a közösség mikro- és makrostrukturális létezéséhez, valamiképpen etnikai tudatmeghatározók is. (1. ábra)

1. ábra

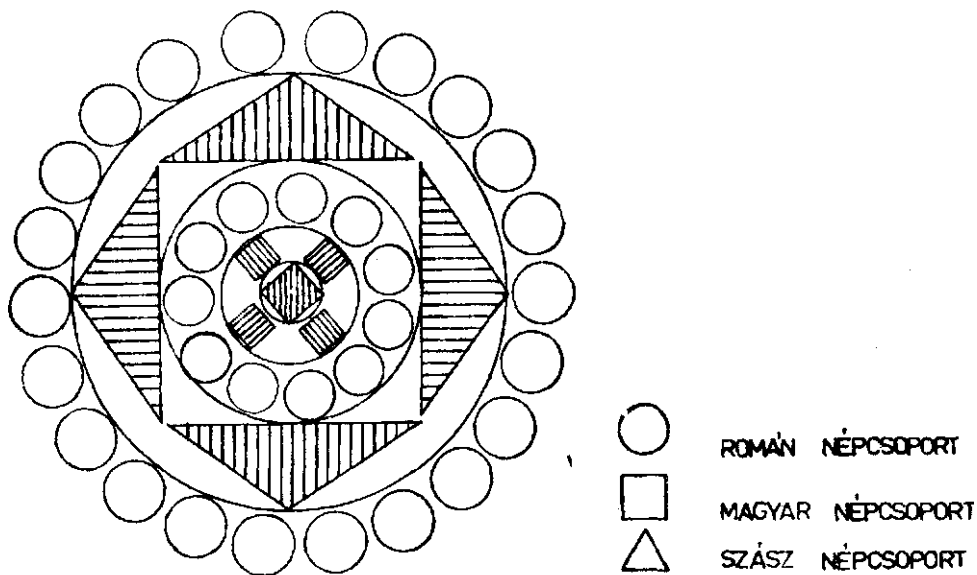

A legtágabb szféra az abszolút többségben levő románság, a közvetlen falukörnyezet a tájegység legfontosabb etnikai meghatározó népessége, utána a szászág következik, mely Szeben megye területén a második legnagyobb népesség. A falu népcsoport-szférái felé közelítve az aránymutatókat, a románság van a legnagyobb arányban, utána a magyar népelem következik, majd a szászág, amelynek a falun belüli arányai nem egyeznek a középstruktúráival. A románság—szászág arányai tehát koncentrikusan ismétlődnek, a magyar népelemé nem: tájegységünkön abszolút kisebbségben van (Szeben megye területén ma kb. 20 000). Ha tehát elsőnek a nemzetiségi arányokból indulunk ki, meglepő a következtetés: az egyes népelemek preferenciaváltozásai nem esnek egybe az etnikai számarányok-

kal, nincsenek egyenes összefüggésben az etnikai abszolút mutatókkal. A bürkösi százság gazdasági, társadalmi, nyelvi, etnikai törekvése tehát egy nála — megyei viszonylatban — kisebb csoport felé irányul; helyzetileg ehhez a közösséghez van közel, nem a saját, homogén vagy a mezzostrukturális szinten nagy lélekszámú közösségbe olvad bele, hanem kis lélekszámú csoportba. Falun kívül teremthetne kapcsolatokat, átkapcsolásokat a saját népcsoportjával az etnikai jelleg megőrzéséért, de mégsem teszi. Ez az „irracionalitás“ teszi izgalmassá és fontossá kutatásunkat.

A százszoknak a magyarság felé tartó etnikai folyamatait több tényező együttes hatásaként, bonyolult oksági összefüggések eredményeként vizsgáljuk. Ezek közül meghatározó ok a történelmi, gazdasági élet konjunktúrája. Ugyanis a nemzetiségek közti házasságkötések gyakorisága nem csupán a nemzetiségi arányoktól és hovatarozástól függ, hanem érvényre jut a történelmi, művelődési, politikai tényező is; mindez csak a gazdasági szerkezet változásai és a nyomokban jelentkező társadalmi átrendeződés alapján érthető meg.⁴ Ennek részei: a nemzetiségek közti gazdasági különbségek, népesedési helyzet, nyelv, nyelvismeret, felekezeti jelenségek stb.⁵ Giles, Bourhis és Taylor egy csoport nyelvi-etnikai életképességét (ethnolinguistic vitality) kutatva, ennek a következő összetevőit állapítja meg:⁶

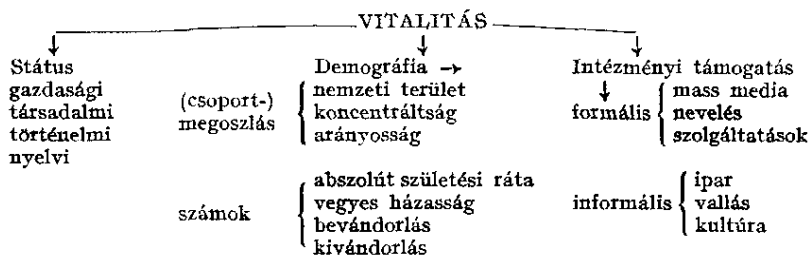

Történelmi-gazdasági visszapillantás

Az etnikai folyamatok iránya, törvényszerűségeik nem ismerhetők fel igazán a közösség történelmi-társadalmi beágyazottságának tanulmányozása nélkül. Ezúttal a százság—magyarság történetének csak vázlatos áttekintésére és néhány sajátosságának kiragadására vállalkozom, hiszen az átfogó történelmi bemutatást e tanulmány terjedelme nem engedi meg, de néhány alapvető adat felfedi a folyamat történelmi mozgatóerőit.

A százságnak Erdély területére való letelepítése II. Géza uralkodása (1141—1161) idején indul meg, aki „a mi hűséges vendégeinknek“ ajándékozta a Szászvárostól Barótig húzódó területet. Az első német telepések a Rajna és Majna közti területéről indulnak el, korabeli megnevezéseik is különbözőek (flandrenses, theutonic), majd a XII. század végén és a XIII. század elején a Rajna Saxonia vidékéről érkezettek, Saxonesek neve terjed el annyira, hogy a közösség általános neve lett.⁷

Milyen okokra vezethető vissza a százszok erdélyi letelepedése? A rendkívül megoszló történészvélemények között is teljesen világos, hogy ennek okai nem lehettek sem természetiek, sem véletlenek. „Az okokat — írja Pascu — a német társadalom alakzataiban és az útnak indulók társadalmi kategóriáira való hatásában kell keresni. [...] A német társadalom közösségi viszonyai utolsó napjaikat élik. [...] A közösségi tulajdon romjain [...] a feudális tulajdon emelkedik [...], és súlyos veszélybe kerül a közösségekben lakó parasztság társadalmi és jogi szabadsága, akiket ugyanakkor gazdasági helyzetük leromlása is fenyeget. Ezzel egy időben egyes tartományokban, mint például a majnai, a lakosság lélekszáma igen megnövekszik. Egyre nagyobb számú paraszt marad elégtelen föld nélkül. [...] Ezekkel a változásokkal egyidőben változások mennek végbe a feudális függőségbe került paraszt és urai közt is: a terménybeli járandóság pénzbeli járandósággá kezd átalakulni. [...] A feudális úrral szembeni kötelezettség mellett [...] erősen megnehezedik az állammal szembeni kötelezettség is [...], amelyhez a folyamatos elszegényedés társul. [...] Másfelől ez a veszedelem fenyegeti a feudalizálódás folyamatában nem nagyon előrehaladott stádiumban levő tartományok parasztságát is. [...] A többféle ellenállási forma között [...] az elmenekülés, kivándorlás fontos helyet foglal el.“⁸

A százszok elfoglalta területek egy részén a telepítés előtt székelyek laktak. Székely Zoltán véleménye szerint „nehéz kinyomozni, hogy Szeben vidékét mikor

szállták meg. [...] Tény, hogy a székelyek a magyar királyság területén mindenütt a gyepűvonal mentén helyezkedtek el, mint határvédők. Ez a feladat hárult a Szeben környékére telepített székelyekre is, akik a déli határvédelmet látták el a Vöröstoronyi-szorosnál. E vidékre való betelepítésük a XI. század elején történhetett, mert a szászok a XII. század közepén jöttek Erdélybe, s megérkezésükkor itt már helynevekkel igazolt magyar települések vannak — és ezek létrehozásához bizonyos időre, legalább száz évre volt szükség. A székelyek helyébe betelepülő szászok azonban nem egyszerre jöttek, hanem különböző időpontokban. [...] A székelyek keletre vonulása után ők is mind keletebbre nyomultak, a székelyek helyébe. Ezt világosan mutatják azok a hitelesítő ásatások is, amelyeket napjainkban végeztek a régészek az egykor székelyek lakta szászföld műemléktanplomainak helyreállítási munkálatai során. Ezeknél — például Szászsebesen, Medgyesen — a templomok körül a kimondottan német jellegű mellékletekkel eltemetett halottak sírjai a bjelobrdói típusú sírok fölött vannak; ez utóbbiak pedig semmi esetre sem tartoztak a szász népességhez.⁹

A szászok részére a magyar királyok kiváltságokat biztosítottak. Mindez részletesen áll előttünk a II. Endre által kibocsátott szabadságlevélben, a „szászok aranybullájában“, az Andreanumban. A régi német közösségi minta alapján faluközösségeket szerveztek, tizedekbe, századokba szerveződtek, szabadparasztok (hospites) voltak, gazdasági, társadalmi előjogokat élveztek, mint pl. a szabad bíró- és papválasztás, belső törvénykezés, vámmenteség a székelyek és románok földjein keresztül is. A föld a szász falvakban közösségi tulajdon, amelyet családi parcellákra osztottak, örökléssal, de nem tulajdonjoggal. Ezek a földtagok kezdetben egyformák voltak, később egyenlenség állt be, amely a faluközösségen belül társadalmi különbségekhez vezetett.

Bü rkös jelenlegi társadalmi, etnikai arculata kialakulásának gyökerei és mai képe a gerébség, a gerébe k csoportja nélkül nem érthető meg. A gerébe k egészen a XV. századig különálló réteget jelentettek az erdélyi szászok társadalmi szerkezetében. Eredetüket a magyar nemesség és a nemesek módjára élő, német parasztréteg között kell keresnünk, a német állam szolgálattevő rétegeiben, akik sokszorosán részt vettek a német városok építésében, csatlakoztak a Kárpátok felé vonuló telepésekhez, közvetítő szerepet töl ttek be a királyi hatalom és a telepések csoportjai között. A gerébe k közül megkülönböztetett helyzetben voltak azok, akik német uradalmak, ún. *prédiumok* (saját birtok a Királyföldön) tulajdonosai voltak. A gerébe k legfontosabb funkciói: a községi bírászkodás megszervezése, ahol ők többnyire az alsóbírászkodást gyakorolták, képviselték a községeket minden fontos ügyben, közbenjártak a jogokért a királyi udvarban, a szász városok alapításában is különleges helyet foglaltak el. Munkájuk fejében előjogokat élveztek: a szántóföldterület dupláját kapták, malom-, halastó-birtoklási jogot.¹⁰

„Néhány gerébnemzedék — írja G. Gündisch — nagyobb méretű telepítő munkába is kezdett, és ezzel a szászok által lakott területet [...] tekintélyesen kiszélesítette. Itt azonban különbséget kell tennünk a Királyföld prédiumai — vagyis a gerébe k saját tulajdonú területein alakult községek — és a vármegyei községek között. Az első csoportba tartozó néhány községről, mint pl. Hortobágyfalva (Harwendorf) és Gezés (Gesass), okmányok bizonyítják, hogy a »szebeni szabadságaink szerint« alapítottak. Fr. Michaelis, a magaréi egyházi terület [...] községeit, mint pl. Magarét, Szászaltnát, Bü rköst, az alcinai gerébe k prediális alapításaihoz sorolja.¹¹

A XV. század második felében eltűnik a gerébe k különálló rétege, beolvadtak egyrészt az erdélyi magyar nemességbe, másrészt pedig a szász városi polgárságba. G. Gündisch idézett tanulmánya szerint tehát Bü rkös minden bizonnyal ilyen, gerébe k által alapított prédium lehetett. A gerébségnek a magyar nemességbe való felszívódásával, a gerébe k Királyföldön alapított prédiumain lassan gyökeret vernek a feudalizmus viszonyai. Az alaplakosságok mellé jobbágyságot telepítenek. Az elmagyarosodó udvartartás, a magyar népesség nagyobb tömegű bü rkösi megjelenése a hűbéri viszonyok gazdasági-társadalmi térhódításához kapcsolódik. (Nem igazolható, hogy a bü rkösi magyarság a székelyek ittmaradt folyamatos töredéke volna, amely helyben átvészelte a történelem nyolcszáz esztendejét.) Az 1600-as évek elejére annyira felgyarapszik a magyarok száma falunkban, hogy részt követelnek maguknak a templomhasználatból. 1642-ben egyezséget köt a két egyház a templomhoz való közös joggyakorlásra, amelyet I. Rákóczi György láttamoz, és amelyből kitetszik, hogy a magyarok a szászok helyén velük egyenlő jogokat foglalnak el (unde apparet Hungaros non via facti, sed juris et aequitatis, loca guedam Saxonum occupasse).¹²

Bü rkös társadalmi, etnikai alapszerkezete tehát erre a folyamatra vezethető vissza; népességei társadalmi-közösségi arculatának alakulása, etnikai összetétele,

gazdasági szerkezetének sajátosulása, a magyar nemesi, hatalmi viszonyoknak való folyamatos alárendelés fokozatosan járul hozzá a többi, szász szabadparaszti falvaktól való alapvető eltávolodáshoz és elkülönüléshez és az államalkotó nemzethez való csatlakozás, közeledés igényéhez.

Az utóbbi kétszáz esztendő magyar családneveinek áttekintése rávilágít arra, hogy valószínűleg a birtokviszonyok változásából eredően rendkívül nagy volt a magyarság fluktuációja. A XIII. század végén gyakori családnevek közül napjainkra kevés maradt fenn, pl. Botos, Bernád, Jezsenszki, Szilágyi, Szöllösi, Zólya, és teljesen eltűntek olyan családok, mint a Bagatai, Bartha, Boér, Bonyhai, Boros, Borosnyai, Keszegh, Szacsvai, Szoboszlai, de már ez idő alatt is szerepelnek német eredetű családnevek: Branstetter, Kopacz, Mosztok, Vetró. Egészen az utolsó másfél évszázadig a két népcsoportnak jól megalapozott és pontosan elhatárolható etnikus kultúrája, hagyományrendszere volt. Bár a gazdasági, piaci kapcsolatok útján folyt a magyar etnikai értékek átadása, utánpótlása, és párválasztás révén is igyekezett a nemzeti-nemzetiségi tömbökbe illeszkedni, a szórvány- és a tömbkultúra közt a kommunikációs csatornák kielégítően működtek, s e kisközösség az önálló mikrokultúrává válás folyamatában élt, és kultúrája szórványkultúrának tekinthető. Ez a közösség szórványhelyzete ellenére — ha a szászság beolvadása árán is — egységesen fennmaradt. „Általánosítható tanulságnak látszik — írja Paládi-Kovács Attila a hasonló helyzetben levő néhány ukrán és bánági faluról —, hogy a feudalizmus századaiban az etnikai szórványok századokon át fennmaradhattak még kompakt, egynyelvű etnikai-nyelvi közegbe élkelten is. Az etnikai folyamatok mozgása tehát lassú volt, s érvényesült bennük a mennyiségi változások minőségi változásokba való átcsapásának törvénye. Talán nem tévedünk, ha arra gondolunk, hogy hasonló helyzetekben az etnikai folyamatok a középkorban sem játszódtak le gyorsabban, mint a 18—19. században. [...] Külön tanulmányokat igényelne, hogy megvizsgáljuk a korszak több etnikai szórványának viselkedését Magyarországon, kimutatva a viselkedésüket meghatározó, befolyásoló okokat, s a különböző csoportok, alaphelyzetek összehasonlítása révén vonjunk le további következtetéseket.”¹³

Át kell tekintenünk a falu gazdasági helyzete alakulásának történetét is, a birtokviszonyok változásait nemzetiségi szempontból. Botos János egy 1803-ban készült — szász neveket is tartalmazó — jobbágymutatásra hivatkozva állítja, hogy e népesség egy része jobbágy volt.¹⁴ Az idézett nevek között szerepelnek a mai családnévtörödékek közt fellelhető nevek is (Bartesch, Kopotz, Mostok). Az 1848-as státusról készült dokumentum szerint a Mostok család két tagja rendelkezik valamelyes földterülettel (3 és 8 kat. holddal). A jobbágyszabadítással a birtokviszonyok is átalakulnak. Az 1909-es jegyzékben már a 147 birtokos közül 17 szász család rendelkezik 100 holdon felüli földterülettel. Az 1918 utáni reformokkal a bürkösi nagybirtok eltűnik, helyét a felaprózódott közép- és kisbirtok foglalja el. Feltételezzük tehát, hogy a századunk első negyedére a két népesség között gazdaságilag nivellálódás állt be, s minden feltétel megteremtődik ahhoz, hogy a vegyes házasságoknak semmilyen gazdasági és rétegszemléletű akadálya ne legyen. Főleg gazdasági okai vannak tehát annak, hogy ugyanazon a faluközösségen belül két, egymáshoz gazdasági státusukban közel álló, vallási dogmarendszerükben, sőt egyházi hagyányaikban is összekapcsolódó etnikus közösség tagjai gazdasági, közösségi érdekléncolataik folytonosságának biztosítását a falun belüli heterogén párkapcsolatok kialakításában találták meg.¹⁵

Kisebbségi helyzet

A bürkösi szászság beolvadásának másik fontos oka a falun belüli kisebbségi helyzetük. 1910-ben, az utolsó magyar népszámláláskor a falu lélekszáma 1178, ebből román 790; magyar 320; szász 61; egyéb 5. Az 1920-as első román népszámlálás adatai szerinti lélekszám 1188; ebből román 847; magyar 267; szász 67; egyéb 13. A szász többségű tágabb környezet ellenére, a falun belüli kisebbség miatt is, az etnikai folyamatok bonyolult kapcsolatokkal kötődnek egymáshoz. Német iskola nincs a faluban, a szász gyermekek a magyar állami, majd felekezeti iskolába jártak, tökéletesen megtanultak magyarul; az azonos nyelvi kóddal az egymás megismerésének, megértésének, a kapcsolatteremtésnek nyelvi feltételei megteremtődtek; a közösségi hagyományokban is bonyolult kölcsönhatások figyelhetők meg.

Vallási tényezők

A gazdasági és nyelvi státus mellett a vallási tényező mint etnikus meghatározó végigkíséri a szász—magyar kapcsolatokat a történelem minden korszaká-

ban, és annak szerves alkotórésze: hiszen a lutheránus vallás Bükösön egyet jelent a szászsággal, a református vallás pedig a magyarsággal; a felekezeti tudat szorosan tapad az etnikus tudathoz, és a szórványhelyzetben e kapcsolat, jelentősége felfokozódik. Egyáltalában nem elhanyagolható tehát a vallási, egyháztörténelmi szempont figyelembevétele. Már a témát vizsgáló legrégebb szakirodalom is az asszimilációs folyamatoknál, vegyes házasságoknál a vallási tényezők fontos szerepét hangsúlyozza.¹⁶ Nagy vallási különbségekkel rendelkező, egymás mellett élő, olykor egészen kisebbségben levő népeknél, népcsoportoknál is minimálisra csökkenthet a vegyes házasság a mereven elzárkózó felekezetieskedés miatt (lásd pl. a csángókat); az egymáshoz közel álló felekezetek, vallások a nagy nyelvi különbségek ellenére is homogenizálják a vallási tudatban is mélyen gyökerező etnikai tudatot, és ezzel katalizálhatják a vegyes házassági arányt.¹⁷

Bükös a hajdani szász univerzitás területén helyezkedik el. A reformáció idején a szászság egységesen a lutheri irány mellé állt, az erdélyi magyar lakosság viszont zömmel a reformáció kálvini irányához csatlakozott. Nehezebb helyzetben voltak a szász adminisztráció alatt álló területek magyar lakói. A szász univerzitás súlya alatt a szászok földjén élő magyarok egy része, főleg az alávetett helyzetben lévők, az evangélikus valláshoz csatlakoztak, nagyobb részük azonban ellenállt, a református vallást fogadta el, így a szászvárosiak, kóboriak, vízaknaiak, tordosiak, majd a szászveszősiek, bükösiek, alamoriak, péterfalviak, mikeszásziak, akiknek egy része eltérő vallásuk ellenére is sokáig az evangélikus egyház kötelékeibe tartozott: „A szász földön levő református gyülekezeteknek a saját hitvallású egyházaikhoz való csatlakozását az Approbata Constitutio I. 1:9 tette lehetővé. Azelőtt csak külön fejedelmi intézkedések mentesítettek egyes ref. gyülekezetet az ág. h. ev. püspök fennhatósága alól.”¹⁸ Minden bizonnyal erre a szétválásra is vonatkozik az a szabályozólevél, amelyet I. Rákóczi György adott ki 1642. július 10-én, és amelyben a templomhoz való közös tulajdonjogot is leszögezi. Ezentúl a két népesség viszonyának jelzőberendezése a közös templom lett.

Az elmúlt két évszázad levéltári anyagának tanúsága szerint a két népesség közti viszony változó jellegű volt. Ennek oka az egymás mellett élő népcsoportokat megosztó hatalmi politika mellett az alsó, faluközösségi szintű társadalmi különbségek, az eltérő, olykor ellentétes paraszti érdekeltségek. A bükösi levéltári anyag szerint a legtöbb ellentéteskedés a templom közös használatából, az ahhoz fűződő jogokból és kötelezettségekből adódott. A vita a Rákóczi-féle szabályozólevéllel sem zárul le: a múlt század elején újabb egyezségekre van szükség a javítások körüli teherhordozások kölcsönös-egyenlő elosztására.

A politikai tényező

A legélesebb és legutolsó ok, amellyel hirtelen, egyidőben történik meg az „etnikai szétválás” és a magyar népességgel való „etnikai egyesülés”, a szászok háború utáni helyzete. Etnikai szétváláson „olyan folyamatot értünk, amely során egy megelőzően egységes etnikai közösségről leválik, pontosabban kiválik egy másik közösség. [...] Az etnikai egyesülés formái [...] úgyszintén két csoportra: a konszolidációs és az asszimilációs folyamatokra oszthatók fel. Etnikai konszolidáció alatt Kozlov viszonylag önálló, de eredet, nyelv és kultúra szempontjából közeli népek egységes etnikai közösségbe olvadásának folyamatát érti. [...] Asszimiláció alatt már kialakult népek etnikai interakcióit érthetjük. [...] Az asszimiláció folyamatának lényege, hogy egyes csoportok vagy egyének, amelyek az egyik néphez tartoznak, érintkezésbe kerülnek a másik néppel — különösen, ha állandóan ennek közelében helyezkednek el —, s a kapcsolat eredményeképpen elveszik jellegzetességeiket a kultúra és az életmód területén, elsajátítják a másik nép kultúráját, elfogadják nyelvét, és fokozatosan megszűnik az első etnikai közösséghez tartozás érzése is.”¹⁹ A bükösi szászság esetében épp a politikai helyzet sürgetésével lett teljes a leválás és a magyar népelemmel való azonosulás, mely részben tehát nem is folyamat, hanem *esemény* volt, amely az egész közösséget érintette, és hét esetben direkt módon okként járult hozzá a saját etnikum feladásához. Túlzás volna persze azt állítani, hogy a szászságot érintő események alapvető okai voltak a leválásnak és asszimilálódásnak; tulajdonképpen csak felgyorsított, betetézett egy olyan *folyamatot*, amely később talán amúgy is bekövetkezett volna, de rendkívüli az, hogy két esztendő alatt megtörtént a Kozlov által jelzett folyamatban mind a teljes szétválás, leszakadás, mind pedig a teljes egyesülés, az etnikai értékekről, kultúráról, nyelvről való lemondás is, és egy ismert, de idegen kultúra, nyelv önkényes, de „önkéntes”, gyors, menekülésszerű elfogadása. Ez időszakban Bükösön minden szász igyekezett áttérni: ki református, ki ortodox lett, a többséghez, a „védeettekhez” húzódt.

Összefoglalva a szász—magyar etnikai folyamatok irányának okait, leszögezhethjük, hogy a falun belül etnikailag kisebbségben levő szász középparaszt réteg gazdasági státusának megteremtését, folytonosságának biztosítását nem az etnikailag homogén szomszéd szász falvak népességeivel közös, tehát a falun kívüli párkapcsolatokban kereste, hanem egy tőle jórészt idegen, de ismert nyelvű, közös, összefonódó hagyományú, átfogó történelmi okok által is közelített, vallásilag is közel álló, gazdasági érdekeltsegekben, hagyományvilágukban is közös, falun belüli etnikumban.

Vegyes házasság, beolvadás

A magyar—szász vegyes házasságok kezdetei messzire nyúlnak vissza. Az anyakönyvvezetés Bürkösen 1783-tól kezdődik, az ezt megelőző időszak interetnikus kapcsolatait nem mérhetők fel. A matricula adatai szerint vegyes házasság a XVIII. század végén, a XIX. század elején gyakorlatilag nincs, e kapcsolatok megjelenése, rendszeresedése a jobbágyfelszabadítással kezdődik el, a XIX. század végén s a XX. század elején éri el csúcspontját. 1868-tól rendelkezünk rendszerezhető adatokkal, a húszévenként csoportosított adatokat egy vegyes házassági grafikonra rajzoltuk fel. A felső vastag vonal a magyar—szász vegyes házasságok összmutatója, a szaggatott a szász nők, a vékony folyamatos a szász férfiak, a bevonalazott rész a más faluból való szász partnerek arányát jelzi. (2. ábra)

2. ábra

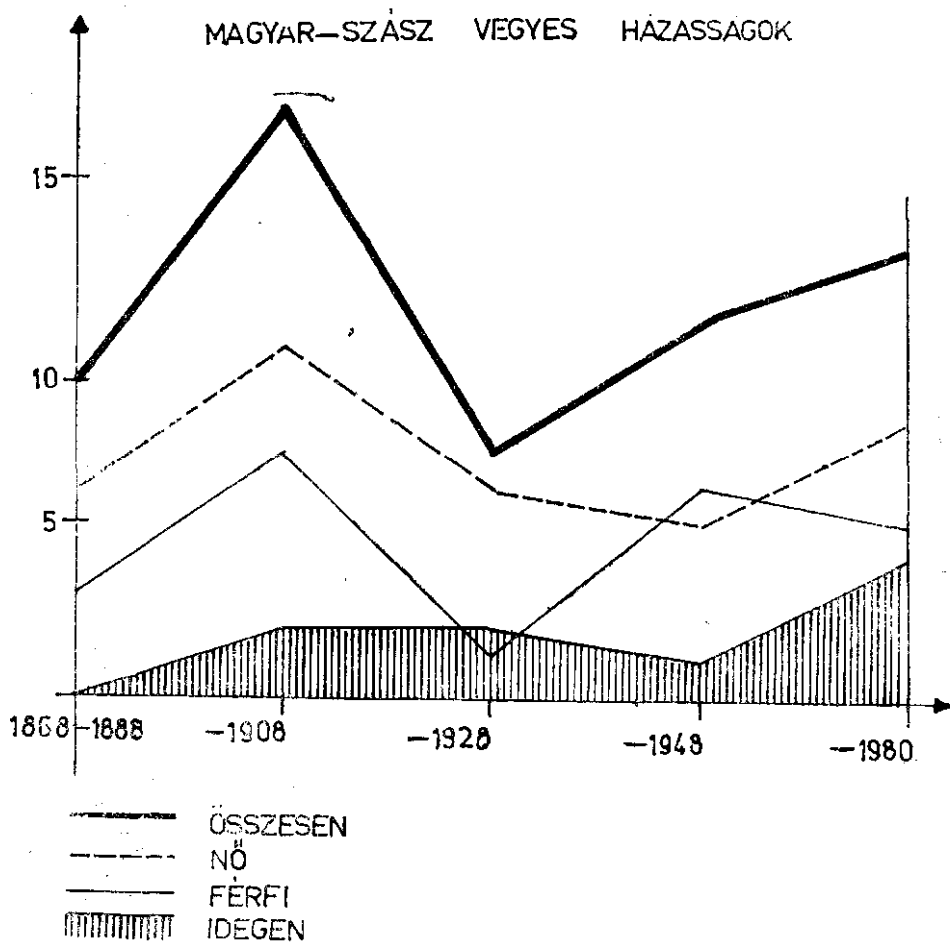

A századvégen a vegyes házasságok száma már viszonylag magas (9). Közülük 3 férfi és 6 nő, idegen partner nincsen. Két, régebben ide származott, magát németnek, illetve morvának valló név is szerepel (Branstetter, Stadler).

A századfordulón (1888—1908) kötik a legnagyobb számú vegyes házasságot (17), ebből 7 férfi és 10 nő. A máshonnan származó felek száma 2 nő, az egyik Magaréről, a másik Nagykapusról.

1909—1928: az első világháború, a Monarchia összeomlása körüli és az azt követő időszakban 7 a vegyes kapcsolatok száma, ebből 6 nő és egy férfi, kettő „idegen“, egyik Szászaltnáról, a másik Bécsből. Az ezt követő időszakban ismét emelkedik a kapcsolatok száma (1929—1948 között 11 (6 + 5), ez az első eset, hogy a nők száma meghaladja a férfiakét; máshonnan való partner ezalatt egy jön a faluba. 1949—1968—1980 között kissé emelkedik, az „idegenek“ száma pedig megnő, a helységek: Ágota, Mártonfalva, Újegyháza. A képlet tehát világos: az utolsó évtizedekben elfogy a falu belső partnertartaléka, a mobilizálódó falu párválasztási tere kitágul, befogadja, átfogja a munkaerővándorlás útján a szűkebb és tágabb környezetet egyaránt.

A máshonnan való partnerek helységeit 8 falu, illetve város alkotja: Ágota 2, Berethalom 1, Bécs 1, Magaré 1, Mártonfalva 1, Nagykapus 1, Szászaltna 1, Újegyháza 1.

A vegyes házasságok száma tehát az 1868—1980 közti időszakban 57. Mindkét közösség lélekszáma kicsi, s emellett adataink csak a magyaroknál kötött házasságokat tartalmazzák, a kapcsolatok demográfiai tanulmányozásakor a teljesség igényével nem léphetünk fel. Az ötvenhét vizsgált házasságból 9-et kötöttek „idegen“ partnerrel (14%), ami világosan jelzi a belső kapcsolatok különleges fontosságát.

A vizsgált időszak alatt jelentkező családnevek gyakoriságát is érdemes megfigyelnünk. A legnagyobb szász családnévtest a vegyes házassági adatokban a *Kopacz* (a név helyes leírása eléggé ellentmondásos, néhol *Kopolz*, máshol *Kopotz*, mi a ma általános, magyarított formát írjuk). Tizenegy ilyen nevű családtag szerepel adataink között, utána a *Bartesch* és a *Mosztok*, 9+9 arányban. (3. ábra).

3. ábra

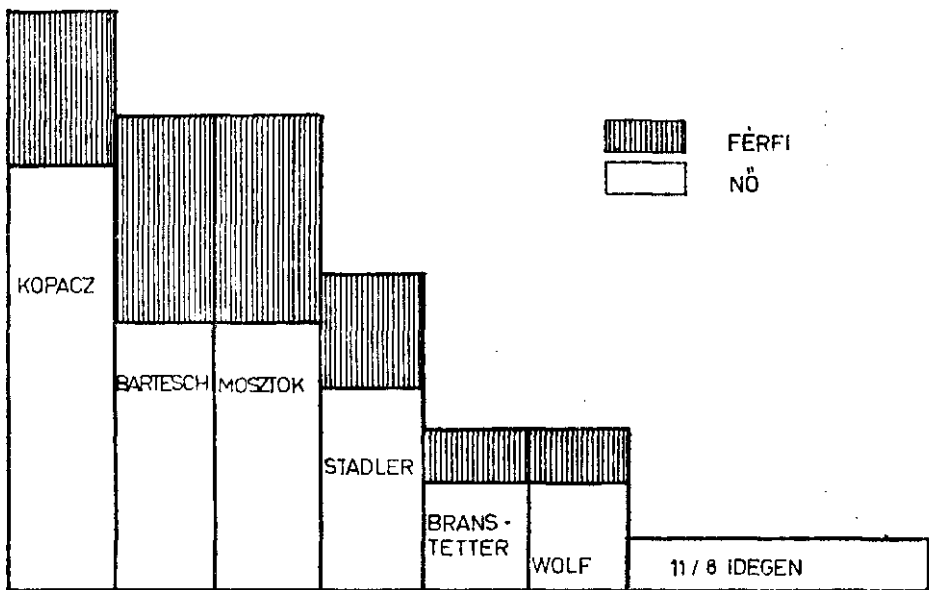

A bürkösi szász családtest alpnévanyagát három név adta a történelem folyamán: a *Stadler*, *Branstetter*, *Wolf* beszámrazott családnevek, ezenkívül 11 név fordul elő egy alkalommal, ebből 8 idegen. Figyelemre méltó, hogy a vegyes házasságokban kiemelkedik a női arány. Ezeket a vegyes házasságokat, melyeknek példái előttünk állnak, teljes egészében az elmagyarosodás folyamata követte, és

ennek egyik oka az is, hogy a bürkösi szászság szinte teljesen a női ágra szűkült le. A női ágra lefogyott szászság pedig a magyar, férfi tekintélyű család viszonyok értékhierarchiájában a befogadó család, a férj nyelvi, vallási türelmessége ellenére is alárendelt helyzetbe került. Az, hogy a vegyes házasságok nagy részében a férfi magyar és a nő szász, hozzájárult az etnikai folyamatoknak a férfi irányába való eltolódásához. Mert az etnikai folyamatok iránya, a szülők etnikus tételezései, de főképp a gyermekek nemzeti hovatartozásának eldöntése kapcsolatban van a szülők családon belüli valódi jogával, a családtagok valamelyike gazdasági, kulturális, társadalmi státusának az etnikai közösségen belüli érvényesülésével, és ezzel valamelyikük nemzeti hagyományainak a család mikroközösségében való uralkodó működésével.²⁰

Emellett szükségesnek tartottuk lehetőségeink szerint az egész közösség nemzetiségi összetételét felmérni. A mai középnemzedéket teljes egészében összeírtuk, és azt vizsgáltuk, miképpen oszlik meg a jelenlegi bürkösi magyar, szász vagy magát magyarnak, illetve szásznak valló népcsoport tagjaiban a szász és magyar népelem.

Hatvan magyar és szász családnevet választottunk ki, amely valójában a két közösség egész családtörzsét átfogja, leszámítottuk a frissen beköltözőtöket, és genealógiai táblázatokkal rekonstruáltuk etnikai szerkezetüket. A következtetés meglepő: csak 18, szásztól „tisza” magyar családnév szerepel az adataink között, a községnek tehát csak 30%-a tiszta magyar, a többi része valamilyen arányban szász is. A szászság asszimilálódása ezért ma már teljes egészében csak a mai magyar—szász közösség nemzetiségi szerkezetében rekonstruálható. A jelenlegi bürkösi magyar népesség 6, családilag tiszta szászt olvasztott magába, közülük ma már csak 2 mondja magát vallásilag is a szászokhoz tartozónak; részben él magyarokkal együtt 7 szász. (4. ábra)

4. ábra

S Z Á S Z														MAGYAR				
TISZTA						SZÜLŐ		NAGYSZÜLŐ			DÉDSZÜLŐ		ÜK-SZÜLŐ	SZÜLŐ		NAGY-SZÜLŐ		
MAGYAR			SZÁSZ															
9	9	18	2	4	6	6	2	8	7	11	18	1	2	3	4	2	2	1
		18			6			8			18			3	4		2	1
	1			2				3			4			5	6		7	8

ÖSSZESEN = 60

Rendkívül érdekes a szász népelem megjelenésének a foka a családban. 8-nak valamelyik szülője szász, 18-nak a nagyszülője, 3-, illetve 4-nek a déd- és ük-szülői. Ez azt jelenti, hogy az elmagyarosodás vegyes házassági hulláma a mai középnemzedék nagyszülői szakaszán jelent meg, ami lényegében egybeesik a grafikon által igazoltakkal. A szülő, nagyszülő házasságkötési idősíkja arra mutat, hogy a századforduló megfelelő feltételeket teremtett a vegyes házasságra. (5. ábra, 3., 4. pont)

A szászság beolvadásában különleges hangsúllyal értékelhető, hogy az elmagyarosodás sürgetése érdekében belső, családi vagy külső, közösségi nyomás csak kivételes esetekben fordult elő. Ez a folyamat tehát nyilván objektív, általában társadalmi okok határozzák meg, és a különböző nemzetiségű állampolgárok együttéléséből, gazdasági, kulturális tevékenységéből, vegyes házasságaiból eredő következmény, tehát a természetes átalakulás kategóriájába tartozik.²¹ A vegyes házasságok elleni tiltakozásnak egyetlen „hivatalos fóruma” volt: a szász papság. Ez az attitűd a fogyó etnikum létfolytonosságának féltéséből, az elszigetelt etnikum életében betöltött különleges szerepéből adódott. Az értelmiségi réteg különleges feladatként vállalta magára a szászság etnikai azonosságtudatának erősítését, a

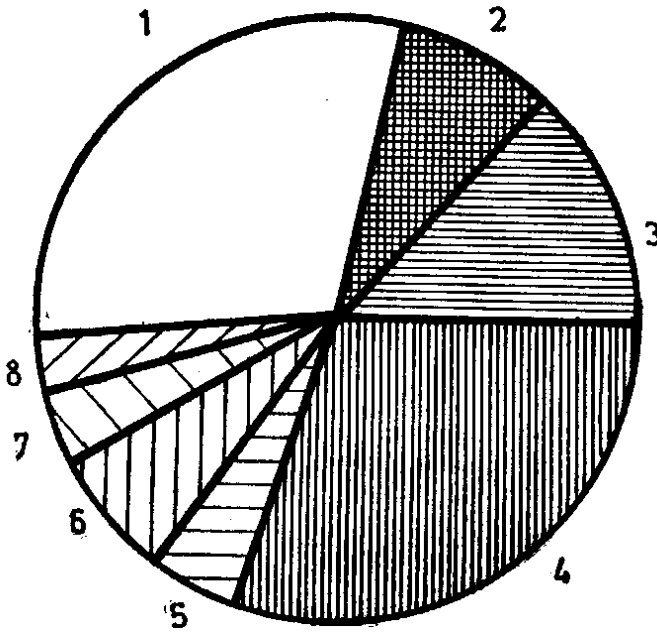

német, sőt a szász nyelvnek is a tanítását az anyanyelvű iskola hiánya miatt: nélkülük a közösség szinte teljes egészében csak nyelvjárásbeszélő maradt volna.

Nyelvi élet, etnikumörzés

A falu népe négy nyelvű környezetben él, a közösség beszédstruktúrája ezért változatos.

Vizsgáljuk meg először a négy etnikum nyelvismeretét és az etnikumközi kommunikációt.

Ennek jellegzetességeit a 6. számú ábrával szemléltethetjük.

A körök a különböző etnikumokat jelzik beírás szerint, a köröket összekötő vonalak a nyelvi kommunikáció jelei, a köröket körülvevő jelek pedig a népcsoportok nyelvismeretét mutatják: a kör a román, a kocka a magyar, a háromszög a német nyelvet jelenti.

Szembetűnő, hogy az egyes csoportok nyelvismerete az egymáshoz viszonyított lélekszamarányokkal van fordított összefüggésben; minél nagyobb egy népesség a falun belül, nyelve annál valószínűbben „köznyelv“, a közlés annál általánosabb csatornája, és annál kevésbé tanulja meg a kisebb népelemek nyelvét.

A román népesség a faluban abszolút többségben van, nyelve egyetemesen közvetítő köznyelv, metakommunikációs jelleggel uralja a közlés csatornáit; zárt etnikai kultúrát őrzött meg, amely ugyanakkor a többi etnikum felé nyitott, befogad, beolvaszt; közlésének nyelve a falu összes népelemével az ő anyanyelve, nyelvismerete elenyésző százalékban szász és magyar, párkapcsolatai kis százalékban vannak a magyar és szász csoporttal.

A magyar anyanyelvű közösség idősebb és középkorú nemzedéke nagyobb-részt háromnyelvű; elszigeteltsége ellenére anyanyelvű kultúráját, etnikus tudatát megalapozottnak tekinthetjük. A magyarok nagy része anyanyelvi szinten beszél a román nyelv mellett a németet is. Háromnyelvűségének alapvető oka a hosszú történelmi folyamat, a szász-ság—magyarság közötti szokatlan mérvű gazdasági, nyelvi-etnikai közeledés.

A szász-ság tehát már csak töredéknépesség, szinte el is veszítette etnikai tudatát. Ennek ellenére tagjai tökéletesen beszélnek még szászul, németül.

A cigányság a legtöbbször zárt, elszigetelődött etnikuma a falunak; a belső kommunikációs eszköze az anyanyelv, párvalasztásilag teljesen endogám, egzisz-

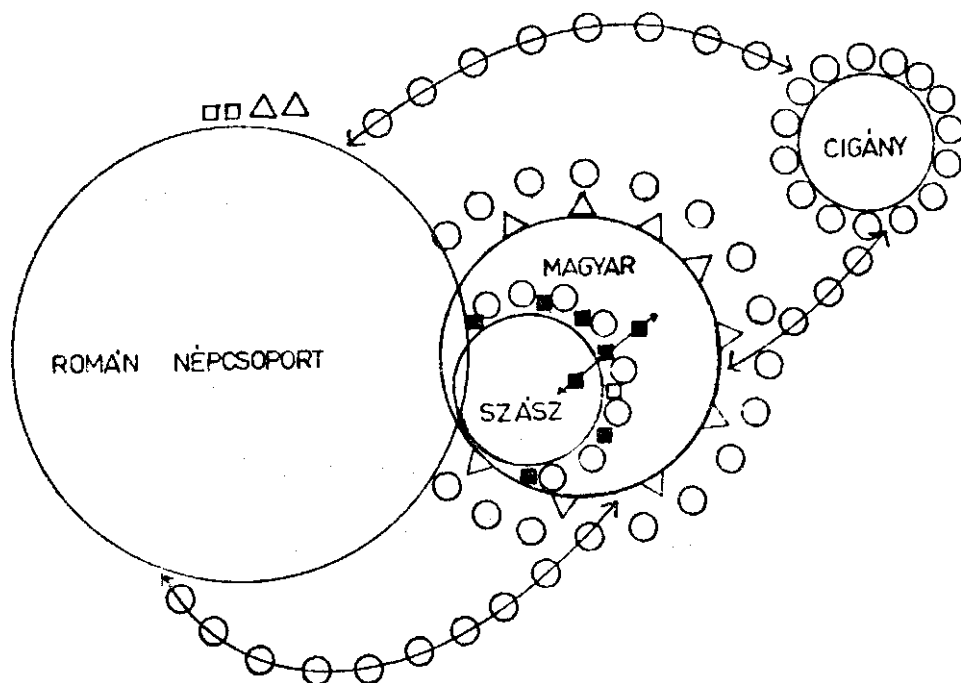

tenciálisan a többséghez tapadva él, a románság archaikus kultúráját őrzi. A falu többi népével románul beszél.

A szász népeiséget kivéve tehát *mindegyik népcsoportot az anyanyelv alapvető használata jellemzi*. Az etnikumok közti makrokommunikáció képlete: az abszolút román többség nyelvén való közlés dominál, ezt mindegyik népcsoport anyanyelvi szinten beszél, ez a metanyelve az etnikumközi érintkezésnek; a román népesség mindhárom másikkal saját anyanyelvén kommunikál, a magyar és szász népközösség ismeri egymás nyelvét, de magyar a belső közlés nyelve, a szászság egymás közt is magyarul beszél; a cigányság belső nyelve anyanyelve, a többiekkel románul beszél.

Közösségeink többnyelvűsége ösztönös, összetett. A „nem anyanyelvek“ (a második, illetve harmadik nyelv) nem külön nyelvi rendszerként kerülnek a tudatba, hanem gyermekkortól kezdve tanulják, az anyanyelv és többségi nyelvek jelrendszerei párhuzamosan működnek. Világos tehát, hogy az anyanyelv élete, használata, fejlődése, változása elválaszthatatlan attól a társadalmi, nyelvi közösségtől, amely használja, ennek alapsejtje pedig a család. A beszéd alapvető funkciója kapcsolatot, közösséget teremteni a társadalom tagjai között, ezért a nyelvi közösségek nem elszigeteltek, hanem a társadalom és nyelv kapcsolatának eredményei. Az egymás mellett élő nyelvek, kultúrák kapcsolatainak, bonyolult jelenségeinek alapvető feltétele a többnyelvűség, amely az együttélő népek, népcsoportok számára egzisztenciális feltétel és társadalmi igény.

A bürkösi szász közösség bonyolult helyzetben van: valamiképpen reprodukálnia kell saját kultúráját. „Minden kultúrának [...] szükségszerűen két forrása van: egy belső és egy külső — állapítja meg Deme László. — A belső eredetű anyag az, amit [...] maga produkál; a külső eredetű anyag az, amit egyéb forrásokból vesz át. Az egyéb források persze körkörösén helyezkednek el; egyesek közelebb, mások távolabb állanak. [...] A maga és a mások hagyományából [...] minden mikrokultúra tendenciózusan és érdekeinek megfelelően válogat. [...] Ezt teszi minden népcsoport, amikor a külső forrásokból [...] elsősorban azt építi saját kultúrájának szerkezetébe, ami saját, sőt legsajátosabb, és mai, sőt legmaibb törekvéseinek és érdekeinek kifejezője [...], előzménye, szolgálója [...], minél erősebben áll egy mikrokultúra a saját lábán, annál sikeresebben asszimilál külső eredetű javakat.”²²

Kérdéseink tehát — Deme László gondolatait (egy kis túlzással) e töredék-

népességre vonatkoztatva —, hogy miképpen pótolja közösségünk mikrokulturájának legfontosabb elemeit, milyen tartalma és kerete van ennek a folyamatnak, milyen irányban halad ez a közösség az önállóvá, sajátossá válás folyamatában?

Láttuk, hogy a bürkösi szászág elszigetelődött, anyanyelvét nem használja, kulturájának elemei fogynak a családi, közösségi együttélésben, az akkulturáció utolsó szakaszában van. De egy népcsoport sem megy bele zavartalanul etnikai hagyományainak, nyelvének elhalásába. A falu általános kommunikációs rendszereit, közülük is a személyközi kommunikációt, a tömegtájékoztató eszközöket próbálja még kihasználni. Az elsődleges csoportok (család) a másodlagos kiscsoportok (rokonság, falu) kiesnek a nyelvmegőrző közlésrendszerből, mert magyarul, illetve románul kapcsolódnak bele a kommunikációba. Biztosítottabb helyzetben van az, akinek családja etnikus megerősítést kap a második vagy harmadik nemzedék szász vegyes házasságai útján. Milyen forrásai, csatornái vannak mégis az anyanyelvi kommunikációnak?

Az anyanyelvhasználat legfontosabb részét a szomszéd szász falvak lakosságával való nyelvi kapcsolatteremtés jelenti. Bürkös községközpont, még hat falu tartozik hozzá, közülük három összefüggő szász lakossággal rendelkezik. Ezek adminisztratív ügyintézése német beszélgetésre is ad alkalmat. Emellett Bürkösön hagyománya van még a magyar népesség körében is, hogy a hagyományos szász ünnepekre baráti, munkatársi meghívásra ellátogatnak a szomszéd falvakba. Ez a lelegevenebb anyanyelvi kommunikációs csatorna, bár a véletlenek esetlegesére épül. Az aktív anyanyelvhasználat másik csatornája az *anyanyelvi istentisztelet* és vallásgyakorlás. Falunkban a negyvenes évek végén megszűnt az önálló evangélikus egyházközség, évente 4—5-ször jön istentiszteletet tartani az ágotai lelkes. Az anyanyelv aktív használata tehát szinte kizárólagosan az alapnyelvet (magyar) nem tudó, falun kívüli népességekre, valamint a vallási rítusra szorítkozik. A német (szász) kultúrához való kötődés további információutánpótlása a *tömegtájékoztató eszközök* minimális hatása. Minden szász olvas németül, a szász asszonyok kis része járhatja a *Neuer Weget*, az anyanyelv itt textuális utánpótlást kap. A tv magyar nyelvű adása mellett jelentős szerepe van a német nyelvű műsornak is; a televízió a hagyományos kiscsoport-kereteket konzerváló erővel rendelkezik, de hatása nem nagy. A rádió anyanyelvű műsorai nem érhetnek célt az általánosan elterjedt vezetékös rádió miatt sem. Számításba vehető még a német nyelvű könyvek forgalma is. Ezzel lényegében le is zárul az anyanyelv használata, élete.

A szász családtörődéknek, mikrokulturának a köznapi, anyanyelvi-művelődési kommunikációs helyzetbe való beágyazódását a következőképpen szemléltethetjük (7. ábra):

7. ábra

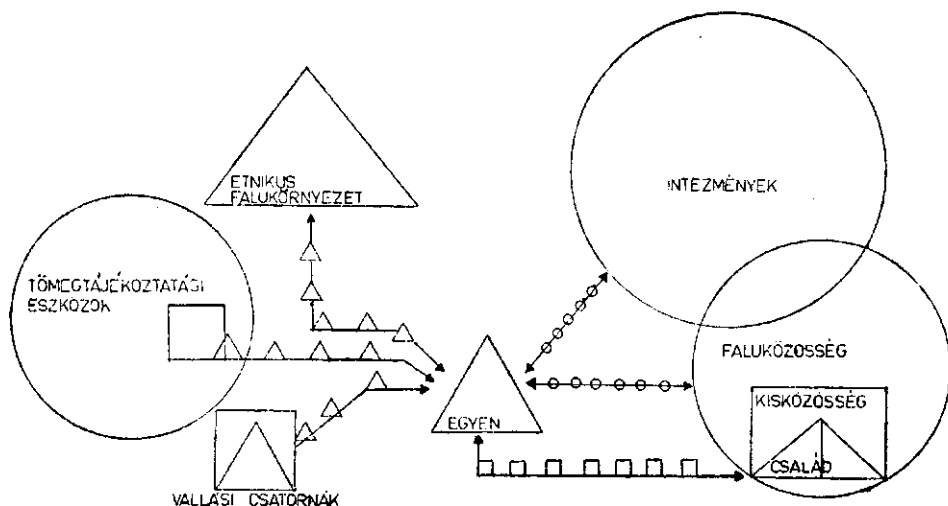

A tengellyel elválasztható skéma bal fele az anyanyelvű információszerzés eszközeit, csatornáinak csoportjait szemlélteti. Szembetűnő, hogy mennyire szegényes az anyanyelvi kommunikáció és az anyanyelven szerzett információk mennyisége. A közösség anyanyelvhasználata lényegében passzív. A tömegkommuni-

kációk eszközei anyanyelvhozódása minimális, valójában csak a német nyelv passzív befogadhatóságát jelenti. Csak két aktív kommunikációs csatornája van a közösségnek, ahol az anyanyelv beszélt nyelvi rendszerként is működhet: a faluközi szintű, ez a szász nyelv gyakorlatát, életét jelenti, a másik a felekezeti csatorna, a vallás gyakorlatának összes jelentkezése, amely német nyelvű. Az anyanyelvhasználat tehát időszakos és esetleges. Az ábra jobb fele a nem anyanyelvi kommunikáció és információszerezés csatornáit szemlélteti. Egy anyanyelvi szintű, anyanyelvként használt nyelven (magyarul) beszél a család; a család és kisközösséggel való kapcsolatteremtés nyelve is ez: ez jelenti a mikrostruktúra mindennapi nyelvét. A közösségnek a mezzostruktúrában és a makrostruktúrában való részvétele — kommunikáció a falu nagy részével és az intézményekkel — a többségi nyelven történik.

A szászok anyanyelvhasználatát tehát a partikuláris szférából, családból, kisközösségekből kiszorult, általános életmegnyilvánulásai, önkifejezés, célok, eszmények — a vallásgyakorlás kivételével — mind az anyanyelven kívüli nyelvi szférában valósulnak meg. A kisközösségi élet, a partikuláris szféra egésze egy anyanyelvként használt másik nyelv jelentérendszerének gyakorlatában jelentkezik. A szász etnikai elemek tehát szinte teljesen kiszorultak a vegyes családból, e kultúra lappangóvá lett, a szász nemzetiségű családtag etnikai értékeinek csak töredékelei vesznek részt az élő mikrokultúrában; a család sem tesz különleges erőfeszítést azért, hogy átadja saját örökségeit, elfogadta a folyamatok irányát, és azonosult vele. Mikrokultúrájával teljesen elzárkózik a kultúráját éltető külső és belső forrásoktól, szinte teljesen átalát a magyar kultúra élésére és fogyasztására; ez a közösség az akkulturáció olyan fokán áll, hogy valójában nem is igényli a szász tömbökbe való betagozódást, félrejtett értéként őrzi sajátját, miközben kis- és nagyközösségi élete egyaránt anyanyelven kívüli nyelvi-etnikus közegben folyik.

Hogyan is oszlik meg egy bürkösi szász asszony nyelvhasználata egy fiktív nap alatt? Miként már említettük, a bürkösi szászok nagyobb része nő, háziasszony vagy nyugdíjas tsz-tag, életidejük nagyjából a partikuláris szférához kötődik, és vele együtt a nyelvhasználatuk is: életmegnyilvánulásai nagyjából a családi kisközösség élettevékenységeinek zárt rutinmunkavégzésében folynak. Családjuk tagjainak többsége pedig magyar. Megfigyeléseink szerint kommunikációs tevékenységeik kb. 70–75%-át tölti ki a magyar, 20–23%-át a román, és alig 1–2%-át a német nyelv használata.

A paraszti szórvány-kisközösségek életében tehát rendkívül nagy fokú a zárt befelefordulás, valamint az anyanyelvként használt második nyelv és az ehhez való kötődés jelentősége. Hiába él tehát egy kisközösség egy nagyközösségen belül abszolút kisebbségben, a második nyelv használata tölti ki nyelvi-közösségi életének nagy részét. Nagyfokú befelefordulásnak vagyunk tehát a tanúi, a nyelvhasználat (ha a magyar nyelvet vesszük alapnyelvnek) fordított arányban van a falun belüli nemzetiségi aránnyal. Vagyis minél kisebb egy közösség, annál inkább igyekszik anyanyelvét vagy az anyanyelvként használt második nyelvét — a partikuláris szféra jelentőségének felnagyításával is — a családközi, a kiscsoportokkal való kapcsolatteremtés nyelvi kontextusaival, folyamataival kiemelni.

A kisközösségekből eltűnt hát a szász anyanyelv használata, de érdekes az, hogy kompenzációik milyen meglepő összefüggésekben jelentkeznek. A vegyes családoknál a lakás berendezése az etnikus tárgyak, kultúrák elemeinek keveredését mutatja: a férfi és a nő által a házasságba hozott tárgyak aránya értékmutatója is a család interetnikus harmóniavilágának. Ennek szemléltetésére felvázolunk egy érdekes kompenzációs gesztust.

Jezenszki János és Kirschner Katalin házában 4 írott falvédó van, mind német nyelvűek. Ezeket K. K. készítette, kettőt közülük még lánykorában, kettőt pedig a házasságkötés után. A szász nő tehát házasságába is magával hozta lányágának tárgyi, nyelvi világát, nem semmisíti meg őket, a tárgyak őrzése az etnikai jelleg őrzése is egyben. A falvédók jelenléte ugyanakkor legszebb jele a férj részéről a másik etnikum toleranciájának: a házasságkötés etnikailag harmonikus, a nő megtartja vallását, etnikai azonosságát, a lánygyermeket szásznek nevele.

A falvédók szövegei két szempontból érdemelnek különös figyelmet: *helyük* és *tartalmuk* (jelentésük) szempontjából.

A szövegek közül három a legnagyobb forgalomnak kitett helyen, a mindennapi élet szobájában van, a hétköznapihoz szól, jelentésének megfelelő helyen található. (8. ábra)

*Komm Herr Jesus sei unser Gast,
und segne was du uns bescheret hast.*

(Jövel, Jézus, légy vendégünk, áldd meg, amit adtál nekünk.)

8. ábra

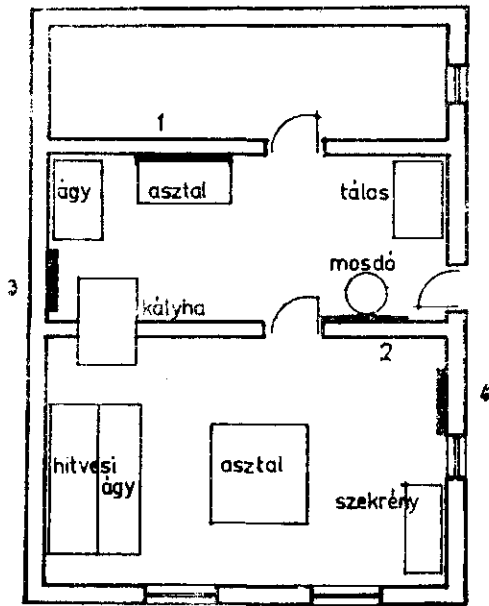

Az első szöveg asztali ima, amely hálaadásra szólít. Figyelemre méltó, hogy nem az ünnepi belső asztal étkezési aktusát kíséri, hanem mindennapi, folyamatos funkciót tölt be, hétköznapi vallási kötelezettségre emlékeztet, a nyelv és vallás néptöréken és családon belüli egységére, a hála anyanyelvi kifejezésével figyelmeztet, jelentéstartalma az étel — hála — anyanyelv komplexitását erősíti.

A második szöveg a mosdó fölött van, figyelemfelhívás:

Wasch dich oft und kalt,

Wirst du gesund und alt.

(Mosdjál gyakran és hideg vízben, akkor egészséges leszel, és sokáig élsz.)

A szöveg tehát a gyakori mosdás — hideg víz — egészség kapcsolatát anyanyelvi környezetben ritualizálja. (9. ábra)

9. ábra

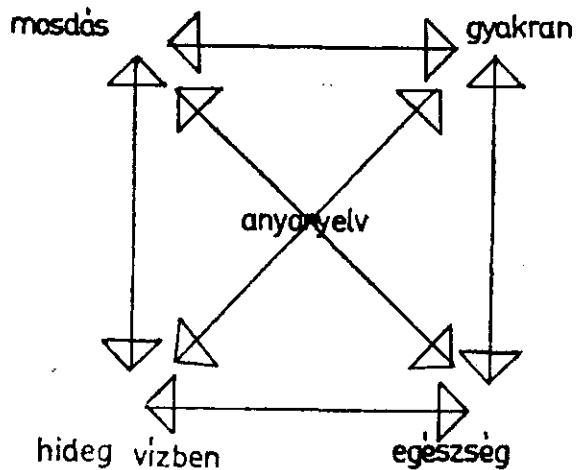

E szövegek tartalma egészében partikuláris, a szász nő anyanyelven közvetített rítusvilága, az egységes anyanyelvű szülői ház cselekvésaktusaira emlékeztet. Most megjelenik a heterogenitást tudatosító, jelző első fogalom is: *a férj*:

Das grösste Glück für einen Mann

Ist eine Frau die kochen kann.

(A legnagyobb boldogság a férj számára a főzni tudó feleség.) Jelentésében patriarchális, irányultságában a nőre utaló anyanyelvi célformulában fogalmazza meg a szász asszonynak az új családba való beilleszkedési szándékát, jelentése az egyénitől a kisközösségi felé irányul, az anyanyelvi környezetben élő lánytól a férjhezmenettel az interetnikumba szocializálódó asszonyig. (10. ábra)

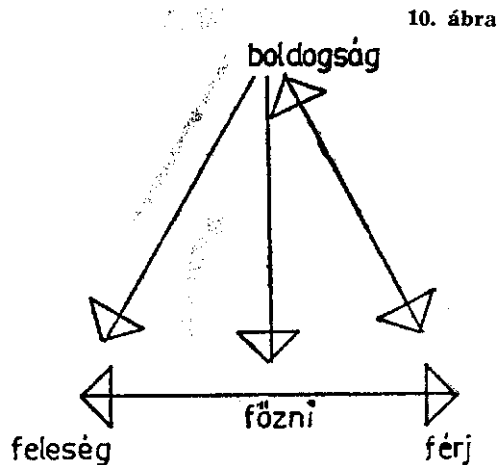

Különös jelentősége és jelentése van tehát annak, hogy a szász asszony partikuláris kötelezettségeit, az új családi, mikronyelvi közösség mellett, a heterogén nyelvi és kulturális családprogramban is lehetségesnek, sőt fontosnak tartsa anyanyelven megfogalmazni és ezt így feladatként tételezni.

A házban lévő negyedik szöveg tartalmában és elhelyezésében is ünnepélyesebb. Nem a mindennapi felé irányul, hanem különleges rituális célt szolgál. Helye a belső szoba, de nem az ajtóval szemközi falon, hanem a hitvesi ágy feletti családi képpel szembeni falon van. A belső szoba, „az első ház“ a rendkívüli események, különleges vendégek fogadószobája, melynek a többitől eltérő a berendezése, minősége: a falon főhelyen a családi kép kiretusált mása, a szász asszony lányságfelidező képei, szemben velük az ünnepélyes szentencia a teljes és végtelen boldogságról és annak titkáról szóló közhely:

Das grösste Glück auf Erdenrund

Ist trautes Heim auf festem Grund.

(A földkerekségen a legnagyobb boldogság az erős alapon álló meghitt otthon.)

Feltételezzük, a szövegek csak akkor vannak a falon, ha annak tárgyi (mint falvédő), tartalmi (mint szöveg, közlés) és kontextuális (anyanyelvi) jelentéseivel egyaránt egységesen egyetért a család. Tehát a más-más anyanyelvű férfi és nő együtt tartják fontosnak e boldogságjelszavakat, elfogadták jelentéseiket: J. J és K. K. magyar—szász vegyes családja az etnikai különbségek ellenére is elvileg erős alapon álló, meghitt otthonnak tekinti, érzi családi életét, és hiszi, hogy két heterogén nyelv, kultúra együttélése is teremthet boldog családi életet. És mindezt a nő tárgyi, nyelvi gesztusa fejezi ki.

A szövegekben, kivitelezéseikben gicces falvédők reális etnikumörző, etnikumjelző eszközökké, jelképekké váltak. A mindennapi életből eltűnő nyelv egy rituális tárgyi nyelvvé, írott nyelvvé, „ikonná“ szerveződik, ebben a formában a férj számára a másságnak, a kivételesnek, tehát az ünnepélyesnek a kifejezője lesz, a nő számára ezentúl a hajdaninak, tehát a dezolálódó etnikai tartalmaknak, értékeknek, őrző-óvó, jelenidejűsítéssel való tudatosítása. A családi, egyéni gyakorlatból a legpartikulárisabb szférából is eltűnt nyelv textus-dekoráció tárgyiasulásában jelentődik vissza, és hat etnikusként. Tehát az anyanyelvhasználat teljes térvesztésében a szászság kontinuitásának megszakadása után csak egy ilyenfajta értékörzés maradt meg, a sajátoshoz, etnikaihoz való ragaszkodás, a mikro-kultúra álpótlékaként. (11. ábra)

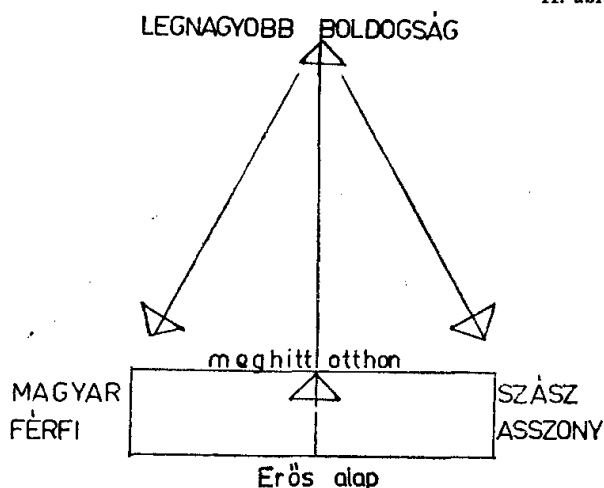

Mintavizsgálatok

A következőkben áttekintjük a bürkösi magyar—szász vegyes házasságokat, általános és sajátos jellegzetességeikkel együtt. Falunkban jelenleg 14 szász, illetve szász eredetű egyén él, közülük 11 magyarokkal vegyes házasságban, van tiszta szász, valamint elmagyarosodott család (Mosztok—Bakó) és egy meg nem nősült szász férfi is. Az, hogy szász, esetükben már nagyon nehezen identifikálható népejelzés. Az etnikus hovatartozás eldöntéséhez a következő szempontokat vettem figyelembe: az alapszempont az önazonosítás (ő minek mondja magát), azután a családi, vérségi szerkezet, valamint a házasságkötés pillanatában a valási-etnikai hovatartozás, a közösség identifikálása is.

1.	Bartesch András	1910	Vojnc	1945-ig szász
	Botos Piroska †	1913		1932—1945 szász
2.	Bernád Sándor	1903		
	Mosztok Zsófia	1912	Zsófi	ev. szász
3.	Bernád Sándor	1926		
	Mosztok Regina	1921	Régini	ev. szász
4.	Botos András	1913		
	Kopacz Anna	1926	Jéni	1946-tól magyar
5.	Botos István	1927		
	Argay Mária	1929	Marcsa	szász
6.	Jezsenszki János	1911	Jáni	ev. szász
	Kirschner Katalin	1915		
7.	Kádár Vilmos	1921		
	Bartesch Mária	1925	Márici	1954-től magyar
8.	Kopacz Károly	1913		1945-től magyar
	Szilágyi Anna	1926		
9.	Papp István	†		
	Zólya Zsuzsanna	1907		1926-tól magyar
10.	Szilágyi András	1921		
	Mosztok Mária	1925	Márici	1948-tól magyar
11.	Mosztok János	1909		
	Zólya Ilona	1911		1930-tól magyar
12.	Mosztok János	1910	Háni	1945-től magyar
	Bakó Anna	1911	Áni	1945-től magyar
13.	Bartesch András	1923		szász

A 11+2 vegyes család valójában feloleli a faluban élő szászság egészét. Egyetlen nem vegyes, tiszta szász család volt a faluban, de a férfi elhalálozásával az özvegyen maradt asszony elköltözött egyik gyermekéhez Ágotára. A 14 szásznak született egyénből jelenleg már csak 5 vallja magát vallásilag is szásznak.

Az áttérés általános időpontja 1945—1946.

Elsőként reprezentatív családmintákat választottunk ki, ezeken követjük nyomon az etnikai folyamatokat, azok kísérőjelenségeit és az attitűdöket. A vegyes családok a családtagoknak (főleg a férjnek) egymás (főleg az asszony) etnikai értékeihez való viszonyulása, a családon belüli hatalmi helyzet, valamint az egyik félnek a saját etnikumától való leválási mintái alapján tipizálhatók. Négy mintahelyzet állapítható meg, az összes többi ezek variációja, alapszerkezetükben mind körükük csoportosíthatók.

Etnikailag harmonikus-türelmes családsképlet. Ide tartoznak a Jezsenszki János, id. és ifj. Bernád Sándor, valamint Botos István családjai. A férj „eltűri”, hogy a szász asszony megmaradjon saját vallása mellett, a gyermekek nemek szerint oszlanak meg. Az 1945-ös veszélyektől valamilyen oknál fogva megmenekültek, ez nem készítette őket lemondásra.

Diszharmonikus, türelmes, politikailag meghatározott. Ide tartozik Botos András családja. A férj toleranciája ellenére bizonyos körülmények úgy hozzák, hogy etnikai hovatartozását megtagadja, mely az asszonynak etnikai, vallási komplexust okoz.

Etnikailag harmonikus, intoleráns (Kádár Vilmos, Szilágyi András). A férj, illetve családja a szász nőt etnikai értékeinek megváltoztatására ösztönzi; az asszony ezt vállalja, az értékeiről való lemondás nem okoz számára lelkiismereti kérdést, nem zavarja a családi egyetértést.

Etnikailag harmonikus, politikailag determinált. Bartesch András, Papp Istvánné, Kopacz Károly, Vetró Lajos, valamint Mosztok János családja tartozik ide. Az elmagyarosodás, lemondás döntő oka a háborút követő bizonytalan helyzet volt.

Vizsgáljuk meg a vegyes családok genealogikus szerkezetét, a keveredési jellegzetességeket, arányt és variációikat. Ezt egyrészt családrekonstrukciós módszerrel emlékezet, valamint az anyakönyvek feldolgozása alapján végeztük el; a belső nyelvi közlésrendszer vizsgáltuk, a vegyes családon belüli kommunikáció törvényszerűségeinek, módozatainak rendszerét. A családfa alapteste a két adatközlő jelenlegi családja. Erre rajzoltam rá a felmenő ágakat úgy, hogy a testvérek rangidejében az adatközlők az őket megillető helyre kerüljenek. Ott, ahol más nemzetiségű van, azt a szokásos jelekkel jelöltem, de csak a nem magyarokat: háromszöggel a szászt, körrel a román. A családfák adatait igyekeztem a lehetőségekhez mérten pontosan, részletesen kitölteni, de főleg a szászokra vonatkozó adatok hiányosak. A függőleges vonalak mellett berajzolt ferde az idegen családtagot jelenti nemek szerint: a bal felé dőlő vonal a férfit (vót), a jobb felé dőlő a nőt (menyet).

A családon belüli kommunikáció módozatainak felrajzolásához a szociometriától kölcsönzött grafikus szimbólumokat, indexeket készítettem. A szülők nevét kiírtam, az *F* a fiúgyermeket, az *L* a leánygyermeket, az *M*, illetve *V* a hozzájuk tartozó menyeket és vöket jelöli, a betűk lábánál lévő számok a gyermekek születés szerinti rangidejét mutatják, az unokákat *GY* jelöli. A gyermekeket szülei oldalára nemük szerint írtam, amennyiben a gyermekek nemét tudtam. A kocka a magyar családtagot, a kör a román, a háromszög a szász nemzetiségű családtagot jelenti. A szimbólumokat összekötő vonalrendszer a családtagok közti kommunikáció jele, éspedig úgy, hogy az alapnyelv közepén helyezkedik el, a különböző nemzetiségű családtagokkal megjelenő, módosuló nyelvi szerkezetet, a kiegészítő nyelveket a szkéma köré rajzoltam, feltüntetve rajta vastag nyíllal az idegen nyelv megjelenésének forrását is. A kommunikációs jeleken is használtam a nemzetiségi jelképeket, a magyar nyelvénél nem.

„Maradj, amiben születél!”

Jezsenszki János és Kirschner Katalin 1936. november 15-én kötöttek házasságot. Elemezve a családfa férfi és női ágát azt látjuk, hogy a magyar és szász népelem bonyolult módon keveredik. A férfi ágán az apai nagyanya szászsalatnai szász asszony, a magyar ág a férfi vonalon folytatódik. A szász asszonynak az anyai nagyapja volt magyar, nagyanyja magaréi szász, anyai ágon megy tovább a nemzetiségi hovatartozás és a felekezeti vonal: a felszász anya almakeréki szász férfival lép házasságra, ezzel a család homogenizálódik. (12. ábra)

J. J. és K. K. házasságából 5 gyermek születik: 3 fiú és 2 lány. Ezeket hagyományos úton, nemek szerint osztják el. A gyermekek közül egynek van családja, a második fiú egy román lánynak udvarol, Szebenben él öccsével együtt;

JEZSENSZKI JÁNOS
1911. jún. 5. = 1936. nov. 15.
Kirschner Katalin
1915. jan. 11.

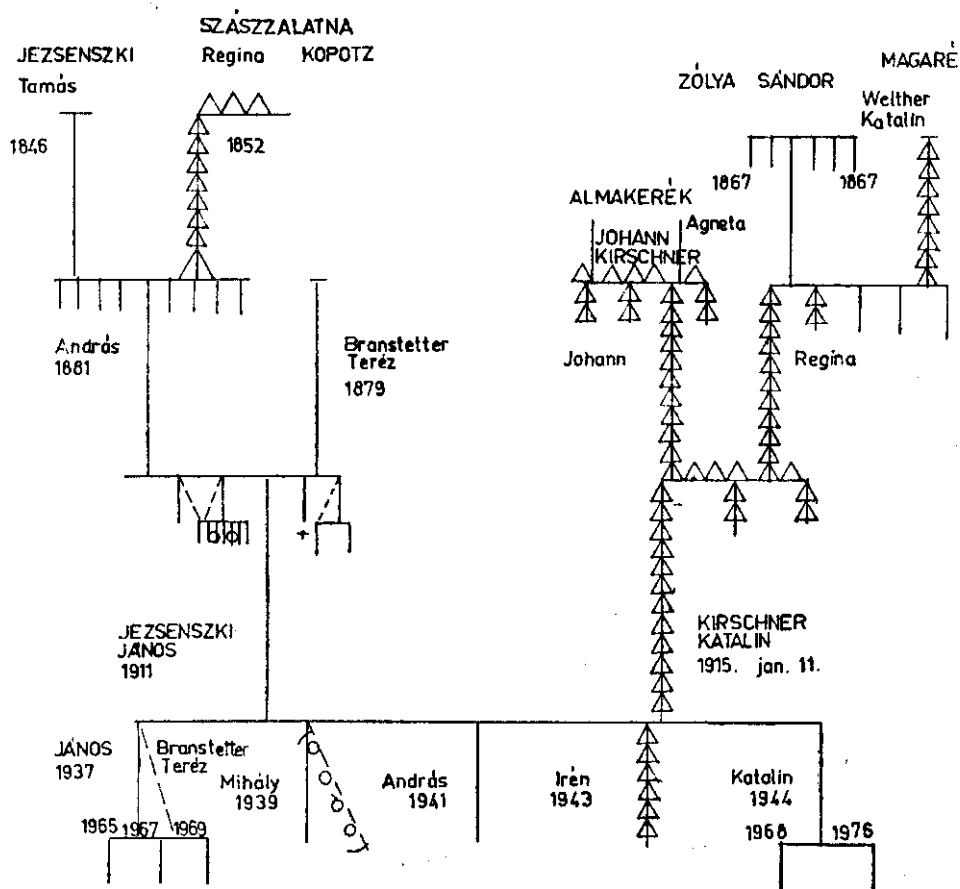

a lányok közül a nagyobbik idegbeteg, a kisebbik kiszakadt a szász etnikumból, magyarnak vallja magát, két, házasságon kívül született gyermeke van.

J. J. és K. K. családi életüket harmonikusnak mondják. Családalapításukat nem elleneztek, csak a szász lelkész fejezte ki elvárását arra nézve, hogy az asszony vallását ne hagyja el. Vallomásai szerint úgy éltek, mintha semmi különbség nem volna a két nemzetiség között, mindenben együtt vettek részt, ennek egyik alapvető oka a közös nyelvismeret. Az asszony szerint a bürkösi szászok és a más falubeliek között vannak különbségek; itt főleg az egység hiányát rója fel, ellentétben a szász falvakkal, ahol „egyet tartnak“.

J. J. etnikus, interetnikus tudata szinkretista. Felesége nyelvével, vallásával szemben toleráns, de gyermekei párválasztásával kapcsolatban határozott elvárásai vannak. Ellenzi más nyelv megjelenését a családban. Gyermekei ellentmondásos családi élete is egyrészt erre vezethető vissza. A vegyes házassággal kapcsolatos attitűdjét a közösen ismert nyelvre építi fel. Ha ismerik egymás anyanyelvét a családtagok, a házasság — véleménye szerint — elképzelhető, ellenkező esetben kérdéses. Számára a közös nyelvismeret saját anyanyelvének ismeretét jelenti, amit elvár vejeitől és menyeyitől is.

A házasság etnikus harmóniájával mindketten meg vannak elégedve. K. K. öntudatos szász, számára az etnikai értékekhez való ragaszkodás nem másodlagos, hanem elsőrendűen fontos dolog, ezért rejtett ellentmondásban van, mert anyanyelvét nem használhatja. Nemzetiségéhez való ragaszkodása példamutató, etnikai tudata mélyen gyökerezik a vallásban, mint ahogy az egész közösségben is a vallást elhagyni a nép és a nyelv elhagyásával jelent egyet. Az oltár előtt tett eskü szimbóluma az anyanyelvéhez, népéhez való ragaszkodásnak is.

J. J. és K. K. családjában a kommunikáció belső nyelve a magyar. 1945 előtt még beszélt az asszony szászul is a gyermekeivel, de aztán nem. A közösség társadalmi-nyelvi, etnikai folyamatai nem esnek egybe a szülői etnikus-vallási tételezéssel sem. A gyermekek közül a nagyobbik fiú és a két lány Bűrkösön maradt, ahol a faluközösség hatósugarában az anyai etnikum veszélyben van: a két lány nyelvi-etnikai elsodródásban él.

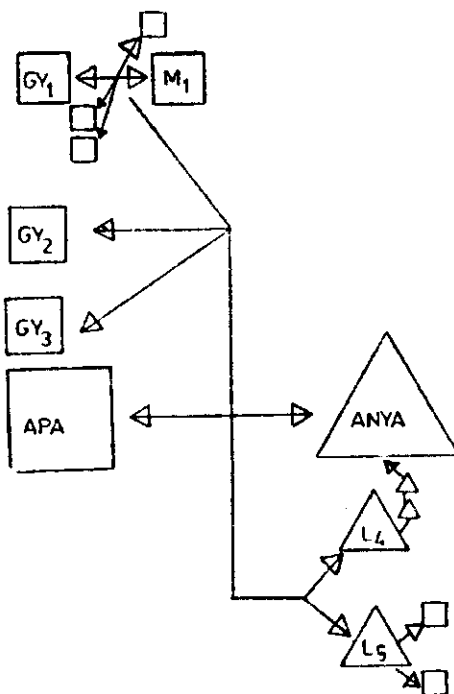

13. ábra

A kisebbik lány elhagyta etnikumát a nemzetiségi interferencia gátló hatása miatt. És akkor rendhagyó dolog történik: a nagyobbik lány, minthogy idegbeteg, a szülői házban marad, gondozást igényel; az anya etnikai konfliktusát (anyanyelvének éltetését) a beteg, társadalomból kiszakadt lányával kompenzálja. A család nyelve a magyar, de az anya a családi, nyelvi burkon belül egy mikrokultúrát alakít ki lányával; betegségét felhasználja saját nyelvének, etnikumának éltetésére: egymás között szászul beszélgetnek. *Ez az egyetlen példa falunkban arra, hogy két szász egymással szászul társalog.*

— K. K.: Nálunk nem volt soha ellenkezés, csak a tiszteletes úr egyszer, amíg nem voltunk megesküve, jöt, többször is monta az aposomnak: nem lopod el Kátrit, csak ha őt marad az ő valásán, nem szabad elhagyja az ő valását. Ő meg azt mondta, nem, én nem is kívánom, hogy hagyja el...

— *Nem ellenezték a házasságot a szülők?*

— J. J.: Nem, nem volt semiféle vita a családba'...

— K. K.: Nem éreztünk seemi különbséget... Más falvakban tudja másképen van, a szászok tudja, tartotak egyet, hogy ne vegyüljenek: régen a szászok nem akartak más nemzetet, csak a szászt, de aztán már it Bűrkösön így vótunk felnöve. Nagyanyám is szász faluról jöt inen Maagaréről, nagyapám bűrkösi magyar volt és el jöt... látja it ilyen veegyesek voltak amióta én tudom... Mikor egy bál

vot, egyek vótunk iten: mikor én leány voltam csináltunk mi is kooronát mint ahogy a szász falukon, veegyesen szászok és maagyarok, vagy csinálták a maagyarok a kosarasbált mentünk mi is... mind, mind közössen, én nem tudok semi harcot.

— *János bácsi nem kérte soha Kati nénitől, hogy legyen magyar?*

— J. J.: Én nem, még vitatkoztam velük: tartsatok össze te, álljatok egymás mellé...

— *Vita nem volt soha a családban?*

— J. J.: Nem, nálunk nem!

— K. K.: Én is jártam egy évig maagyar iskolába, aztán Hedrich tartot a nagy szobába német iskolát, mert nem tutak sokan szászul, németül beeszélni, mert nem volt szász iskola... ökeme volt tanító is pap is... Ott votak a szász gyermekek, amilyen volt Háni bácsi s neki volt két testvére, azok nem még tutak beeszélni se, csak románul...

— *A gyermekeket nem tiltották más nemzetiségűektől? Nem mondták soha nekik, hogy ezt vagy azt ne vedd el, ne menj hozzá?*

— J. J.: Montam, én montam. Megmondom most is, hogy Misi kurizál egy ügyes leánynak, asszonynak; ügyes, de mondtam neki: Misi, miből lehet... De tudja az egy olyan ügyes asszony, hogy olyant még leányban sem lehet megfogni, egy cukrázdában főnökő...

— K. K.: Ott voltam három hétig a kórházban s nem telt el egy nap, hogy meg ne látogasson, három hét alatt minden nap ott volt.

— J. J.: Van egy asztal, van tizenkét személy, csak egynek kell más nyelvet beszélni, az egészségnek úgy kell vele beszélni, kell vele foglalkozni...

— K. K.: Aztán már amilyen én is voltam, beszéltem románul, maagyarul... az más volt. B. Piroskát sem akarta az András anyja, hanem hogy vegyen András szásznet. Elhagyta a vallását, aztán amikor meghaltak, visszajöttek mind a ketten a magyar vallásra. Vagy elment a Bartsch Misi leánya Kádár után, az meg követelte, hogy beeszéljen maagyarul. De már amilyen én is voltam — anyám is maagyar iskolát járt, magyarul jól tudott — nem volt semmi különbség nálunk...

— J. J.: Én azt megmondom magának, én ha bárkit elvetem volna magyar leányt, let volna olyan mint egy búba, úgy megtisztelve nem tudtam volna lenni, mint velle. Neki mindegy volt, hogy szász pap, magyar pap, mosott, vasalt nekik, úgy szerette őket, mind is a saajátját, hogy olyant nem lehet megfogni azt én mondom...

— K. K.: Én szeeretem nagyon román, maagyart mind is az eenyémet...

— *Nem fáj Kati néninek, hogy nem tudja használni az anyanyelvét?*

— K. K.: Hát kifelejtem már... én aakarnám használni, de nincs kivel. Én nem kívánom, de szeretném, ha venének a fiuk szásznet, de lássa nem házasodnak. Andris is mind azt mondja: nem házasodom, nincsenek maagyar leányok. János tud és Irén is szászul, de aztán ahogy akkor elvittek nem még beeszéltem, mint a féltem, hogy beeszéljek... Most már nem még vaagyunk csak heten... Azt mondja a szász pap: keetőér hogy ő kijöjön — ő nem mondja rooszszaságból, de hogy ne még jöjön azért az öt eemberért egyszer-kétszer egy évben — nem aakarnák áttérni. Mondom, én nem térek át... Én tudom, hogy maguk járnak maagyar templomba, mert értenek. Mondom, járunk. Hát akkor miért nem térnek át, hogy legyenek eegyek. Mondom én nem térek át, nem haagyom el most vénségemre a vallásomat... én nem haagyom el, én azt az esküt tetem az oltár előtt, én nem haagyom el amíg meghalok: Ich gelobe und verpflichte mich den evangelischen Christenglauben nicht nur mit dem Munde, sondern auch mit dem Herzen zu bekennen und zu diesem Bekenntnis treu zu bleiben bis zum Tode... Ott tettem az oltár előtt, hát hogy seemisitsem meg, nem, nem tudom elhagyni...

Tudom, hogy nem jó, de belenyugodtam...

Botos András és Kopacz Anna 1940. május 19-én kötött házasságot. Tiltakozás nem történt, csak a szász pap részéről; a család elfogadta. Családi életük első éveit a szász szülőknél töltötték, akiknek azonban határozott elvárásuk volt otthon a szász beszéd. Mindez csak addig tartott, amíg a szülők éltek. Házasságukból négy gyermek született, 2 fiú és 2 lány, idő múltán az asszony magyarrá lett.

A Botos család a Bernád mellett a legtekintélyesebb bürkösi családok egyike, akikről a legtöbb anyakönyvi bejegyzés is történt; a XVIII. századi családnevek közül már csak ez a kettő követhető nyomon napjainkig. A szépapától kezdődik a családjegyzék, aki 1770. május 15-én vette feleségül Kerekes Ilonát. Fia, József apátfalvi szász leányt vesz feleségül: ez az egyetlen szász a vérségi ágon. Kopacz Anna tiszta szász, tekintélyes bürkösi szász családból származik. Három testvére közül kettő szász leányt, egy román lányt vett feleségül. Mivel a szász evangélikus le-

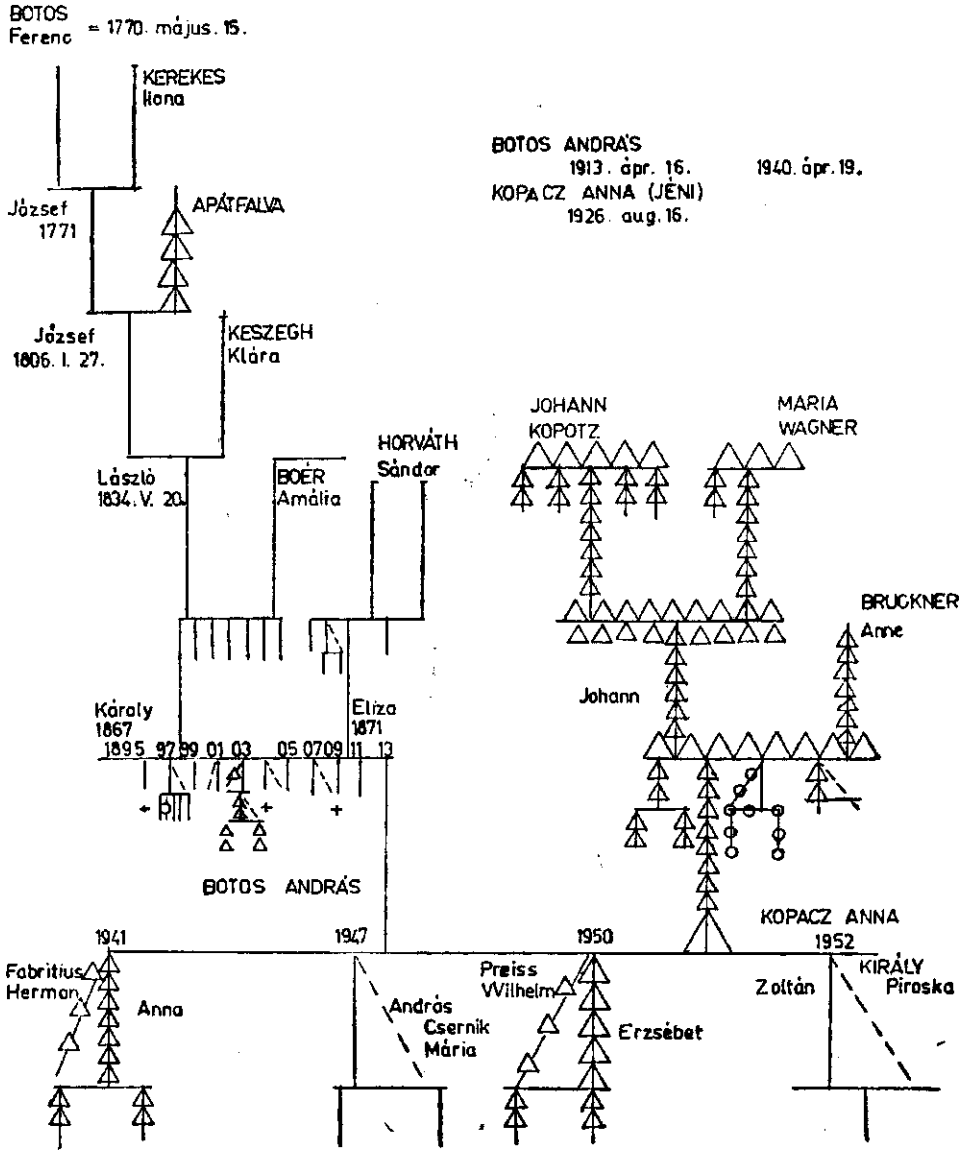

váltár anyagával nem rendelkezünk, teljességgel az emlékezetre voltunk utalva. (14. ábra)

K. A. vallomásában az uralkodó elem a konfliktusélmény: az 1945-ös események és az azoktól való megszabadulás ára. Választás előtt állott. Vagy lemond a vallásáról s az etnikai hovatartozásáról is, vagy pedig vállalja a férjétől, gyermekeitől való elválást. Kompromisszumos megoldást választ: lemond a szászágáról azzal, hogy „krüptoszász” magatartással is megtarthatja azt, ami az övé, de lelkiismeretfurdalása van ezért a lépéséért, mert elhagyta azt, ami számára a legfontosabb kellett volna hogy legyen. (15. ábra)

A konfliktust feloldó okok között ott szerepel az, hogy úgysem tudta volna szásznek nevelni gyermekeit, és hogy a vallásaik között nincs nagy különbség. A magyarrá válásához kapcsolódik másik konfliktusa: gyermekeit nem tanította meg németül, s ezért most gyermekei és szász vejei részéről állandó szemrehányás éri.

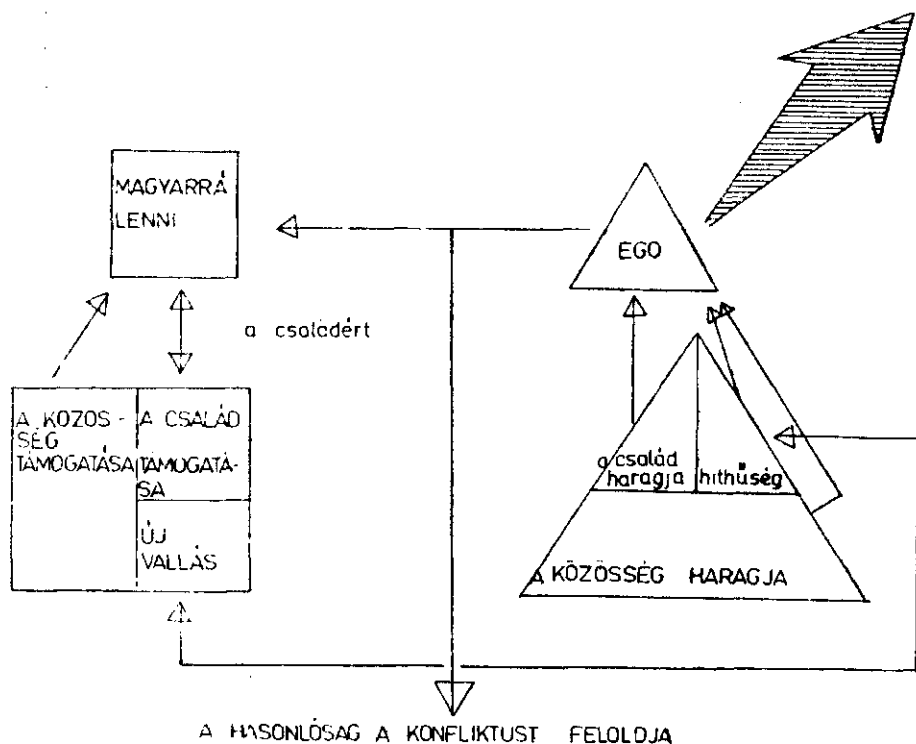

A családban az asszony szüleinek halálától és főleg az asszony áttérésétől kezdve az uralkodó kultúra és nyelv a magyar lett.

A szülők és gyermekek egymással csak magyarul beszélnek. Az apa is — ám-bár tökéletesen beszél szászul és németül is. Így a gyermekek nem tanulnak meg németül; még a lányok etnikai tételezettségük ellenére sem. Mégis egy érdekes dolog történik. A fiúk, akik mégis az apa nyelvi-etnikai vallási modelljét viszik tovább, magyar lányokat vesznek feleségül, megerősödik ezzel a szülők tételezett szándéka; a lányok ellenben az anyai nemzetiségi képletet öröklők tudat alatt is, százzal kötnek házasságot, Ágotára költöznek, kiszakadnak a heterogén kultúrából, öröklött, formális etnicitásuk reálissá válik a szász többségű makrostruktúrában. A szülők nemek szerint tételezett, külső okokkal megzavart etnikai szándéka véletlenül egybeesik a gyermekeknek a párválasztással kinyilatkoztatott hovatartozás-döntésével. Példánk arra hívja fel a figyelmet, hogy a vegyes családokból származók párválasztásának kivételes jelentősége van az etnikai hovatartozás eldöntésében.

A fiktív családban az alapnyelv a magyar, a szülők-vejek társalgása szász nyelven folyik, de a magyar gyermekek, menyek és a szász vejek közti közlés román nyelvi burokkal egészül ki. (16. ábra)

— *Amikor összeházasodtak, volt ellenkezés a szülők vagy a falu részéről?*

— K. A.: Volt, a szász pap nem, a magyar pap nem, az ott volt a lakodalmon is, a szász pap nem is akart jönni a lakodalomra. Már akkor korcsosok voltak régebről is, de mégis ez a szász pap anyira tartot, hogy nem, nem...

— *És a szülők között?*

— K. A.: Nem, nem voltak elene ... Aztán maradtam úgy egészen 46-ig, mentem a szász templomba, jó volt, a leánka születet, let evangélikus, minden rendben volt, a leánka az én vallásomon, aztán születet egy fiú gyerekünk, az ment reformátusnak az apja után... Amíg együtt laktunk apámékal, szászul beesztünk.

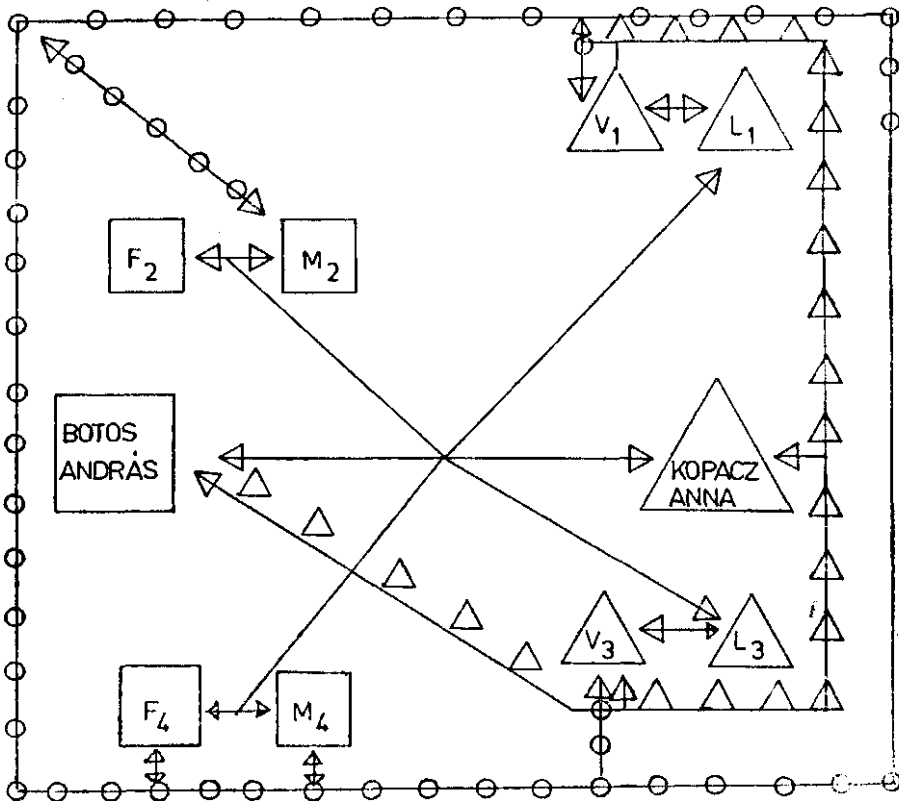

ő nagyon ragaszkodott hozzá, s akkor úgy keletett lenni, ahogy aakartam az én apám, mert ott laktunk vele együtt. A gyermekek kicsik voltak. Már 47-ben, amikor Andi született, már Annus járt iskolába, már magyarul beszélünk. Mikor úgy még mondtam vajegy német szót: én nem akarok lenni szász, én nem akarok, és nem még beszélünk, így nem tudtak, egyik sem tud seमित. Ha jönnek a németiek, nem tudnak egyezni.

— *Hogy beszéltek egymással?*

— K. A.: Egymás között magyarul a testvérek is. Amilyen iskolába megy az ember, azt érzi. Románul beszélnek egymással a fiúk és a vejek. Mind nekem adnak okot, hogy miért nem tanítottam meg szászul. Hát ha én aakartam, és ha nem akartak felelni, nem még akartál lenni szász... Ne még adjatok nekem ookat, mert ugysem volt német iskola itt, busz nem járt, el voltunk kinezva, kelet csínálja a házat, nem tudtam adni gaazdába, és így mentek a magyar iskolába, és ők azt érzik. Magyar s kész a béke; s akkor mentek románba 4-től...

— *A lányok férjeikkel szászul beszélnek, ugye?*

— K. A.: Szászul, de Erzsi nem tudott egy szót se. Semmit, semmit mikor odament [férjhez]. Apósa, anyósa mind csak szászul beszéltek vele, nagy szászok voltak: kel beszélj drága, te szász vagy... mi nem beeszelünk másképp, csak szászul. Mind halgatott, nem mondott seमित, egy szót se. Hát kel beeszelj Lisbet — nem is mondták neki Erzsi — Lisbet kel beeszelj, mert mi nem beeszelünk másképpen. Sirt eleget, aanyit sirt, aanyit sirt, s aztán belejött, jötek a gyerekek, azokat kelet beeszelni, s most tud... A lányok voltak evangélikusok ameddig én átátértem [46-ban]. Nekem volt kicsi gyermekem 4 éven alol, s azokat az anyákat nem vitték, amíg nem telik be a gyermekek éve. Más évben tudom, hogy meghalt egy szász aszony, Trénya néni s a szász pap oda hivat a kaapuhoz: inkább máma

maradtál volna az ágyba'... Mért tiszteletes úr? Voltak nálam és vetek fel adatokot, ki hogy születet és csak te esel be, visznek el, csak te vagy és Kroner Káti (az aztán megszabadult, mert szivbajos volt), csak te esel be. Jöttem haza sirva, s mondom istenem mi lesz velem, kire hagyom a gyermekeket, anyám nem volt, anyósom nem volt, testvér nem volt, senki, senki, kire hagyom a gyermekeket... Akor jöt az öreg Ráczné, az volt a násznagynéja aanyáméknak, az nagyon tartot nálunk. Azt mondja: drága tértél át, legyél a férjed után... aztán nem lesz baj. Tudsz imádkozni, a Miatyánkot németül, mert nem hallja senki; — ilyen jó tanácsot adot az öregasszony. Nem hallja senki... s te légy a családdal otthon. Akkor jött Vistea bácsi, az volt a szekretár, a férjemet hívja, mondja, hogy né a listán vagyok, de ce nu trece după dumneata, că atuncea scapă... És én persze nem tudtam mit még gondoljak... nem könnyű... én azt hiszem, nagyot vétkezek, ha ezt teszem. Jött a Marcsa anyja, az volt a nagynéném, azt mondja: nem, nem bűn, ha valaki eldobja hitét, akármi jön. Jött a férje: leányom, én neveltem két fiút és odaadta a feleségem Hitlernek s ot vannak a háboruban s már az egyik meghalt: tértél át. Én kértem az Istent bocsásson meg, mert én áttérek, a gyermekem nélkül én meeghalok. Mit csináljak? Vetem két taanut Argay bácsit és Baka bácsit az Áni néni apját, és elmentem a szfáthoz, és áátértem akor. Szegény szász pap Hedrich hogy haragudot rám, hogy anak a földben sincs nyugta, miért hagytam el a vallásomat. Találkozot velem: Na bis du jetzt glücklich, azt mondta nekem, hogy most már boldog vagy, fühlst du dich es besser — jobban érzed magad most már... mondom én nem tetem aazért, hogy legyek glücklich, de én tetem a gyermekekér, hogy maaradjak a gyermekek közt. Ha nekem nincs senkim, kire biztam azokat a gyermekeket, azoknak kel aanya... Én már látom, hogy szóról szóra ugyanaz az ige csak ez maagyarul s a másik németül, és az ur-vacsoraosztáson van ostya és it kenyér, ez a különbség. A bibliában mind szóról szóra az... Nagyon nehéz... nagyon, nagyon nehéz... Aztán azt is gondoltam, német iskola úgysincsen, csak két gyermek maradt, s amíg nem lesz 20 (úgysem lesz) csak magyarba menek és a férjem maagyar, hát legyek én is maagyar.

— *A többi szászok nem mérgelődtek emiatt?*

— K. A.: Nem, mert akkor mindenki áttért. Mis volt roomán, Háni bácsi szász volt, ő is akko hagyta el, Márici a kovácsnál ő is akkor, Vojc, Mosztok Misi mind, mind 45-ben. Mi román község voltunk, itt nem voltak szászok, ezt tudták volna mondani, hogy itt nincs senki.

„Egy családban két nyelv ...“

Szilágyi András és Mosztok Mária (Márici) 1948. október 31-én léptek házasságra. A Szilágyi családnévet az 1800-as évek elején említi először az anyakönyv, a férfi ágán egészen az 1840-ben született nagyszülőlig tudtunk visszamenni; a család magyar. Az asszony ága szász. Mindkét ágon bürkösi származású, már a szülők testvérei közt megjelenik a magyarokkal való vegyes házasság. (17. ábra)

A nő házasságkötés után nemsokára áttér. E lépésének oka a férj nyelvi, vallási elvárása. A házasságkötéssel szemben ellenállás nem volt; a családi légkört mindketten harmonikusnak mondják, és ezt ők is a magyar—szász közös hagyományal, nyelvismerettel magyarázzák. Egy gyermekük van (leány), akivel kapcsolatban érdekes jelenségnek lehetünk tanúi: bürkösi félromán férjet választ magának, aki tud magyarul, és akivel szemben a szülőknek ugyanaz az elvárásuk. (A családfára rárajzoltam a vő családját is.) A közlés nyelve az egész családban a magyar. (18. ábra)

A szász asszony harmonikusnak érzi a családi légkört, etnikus konfliktusai nincsenek, a saját etnikuma elleni akkulturáció tendenciáját elfogadja. A férj nézetei a családi bilingvizmusról ellentmondások. Egyfelől állítja, hogy meg kellett volna tanulnia leányának németül, másfelől nem tartja egészségesnek a családon belül a kétnyelvűséget, a homogenitás híve. Az asszony általában azonos nézeten van férjével, elvárásait magáévá teszi, az anyanyelve családon belüli továbbélésével kapcsolatban sincsenek rejtett igényei. Tehát a férj és családjának, a befogadó közösségnek az etnikai elvárása egybeesett a befogadott nő etnikai tudatának lazaságával, és ez békés, konfliktus nélküli családi életet teremtett.

SZILÁGYI ANDRÁS 1921 • 1948. okt. 31.
 MOSZTOK MÁRIA (MÁRICI)
 1925

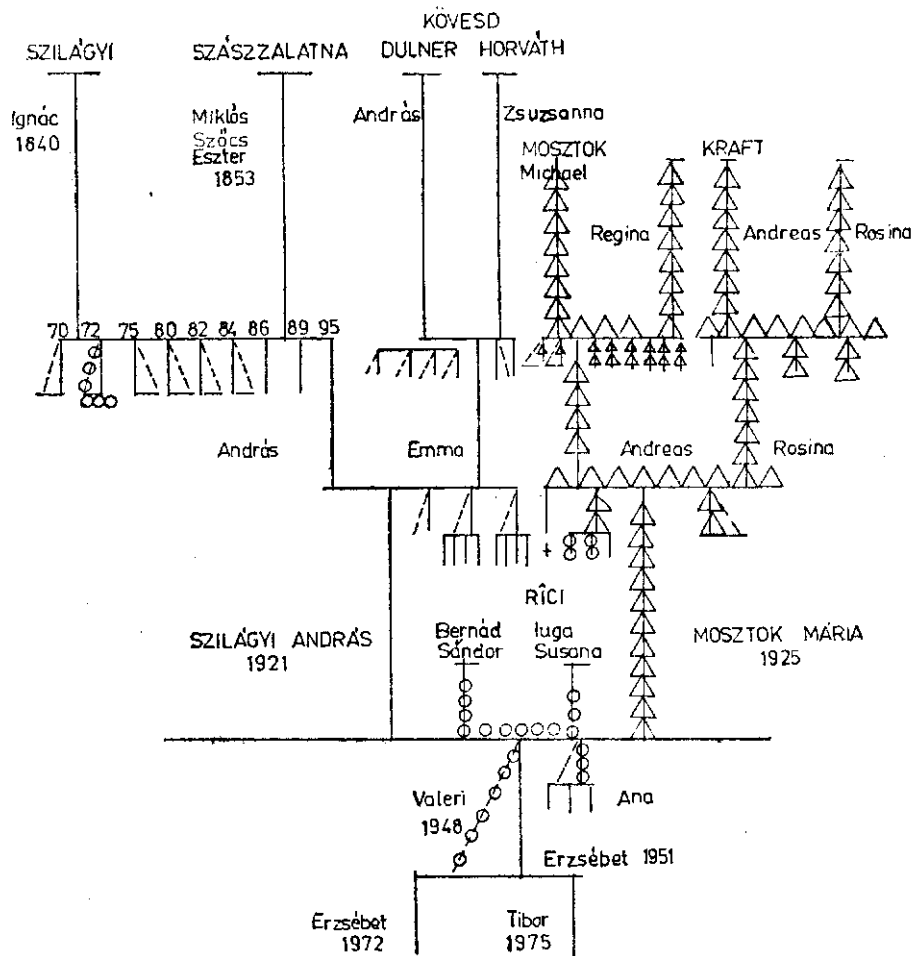

— A szászoknál esküdtek?

— Sz. A.: Igen, úgy mentek itten, a lány után. A szász pap ellenezte, de aztán meg is halt, mi voltunk az utolsók, akiket megesketett.

— A szülők nem ellenezték?

— M. M.: Nem, soha, semmiben. Itt egyek voltunk, közösen jártunk, mulatóságok, társaságok mind közösek voltak...

— Sz. A.: Mindenik szász tudott magyarul, a magyarok mind tudtak szászul, megszoktuk egymással énekelni, jártunk fonókba, télen, hosszúak voltak az esték... Én is tudtam elég jól németül.

— Idehaza csak magyarul beszéltek? Szászul nem?

— Sz. A.: Nem, pedig kellett volna tanítsuk a gyermeket, de nem akart semmiképpen. Miért nem beszélsz te, tanuld meg, magyarul beszélünk mi itten, de

18. ábra

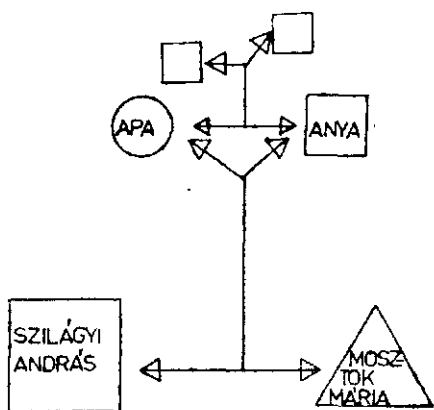

20. ábra

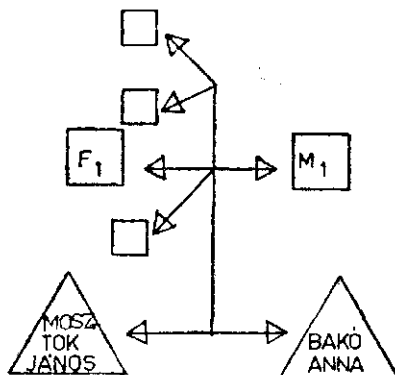

19. ábra

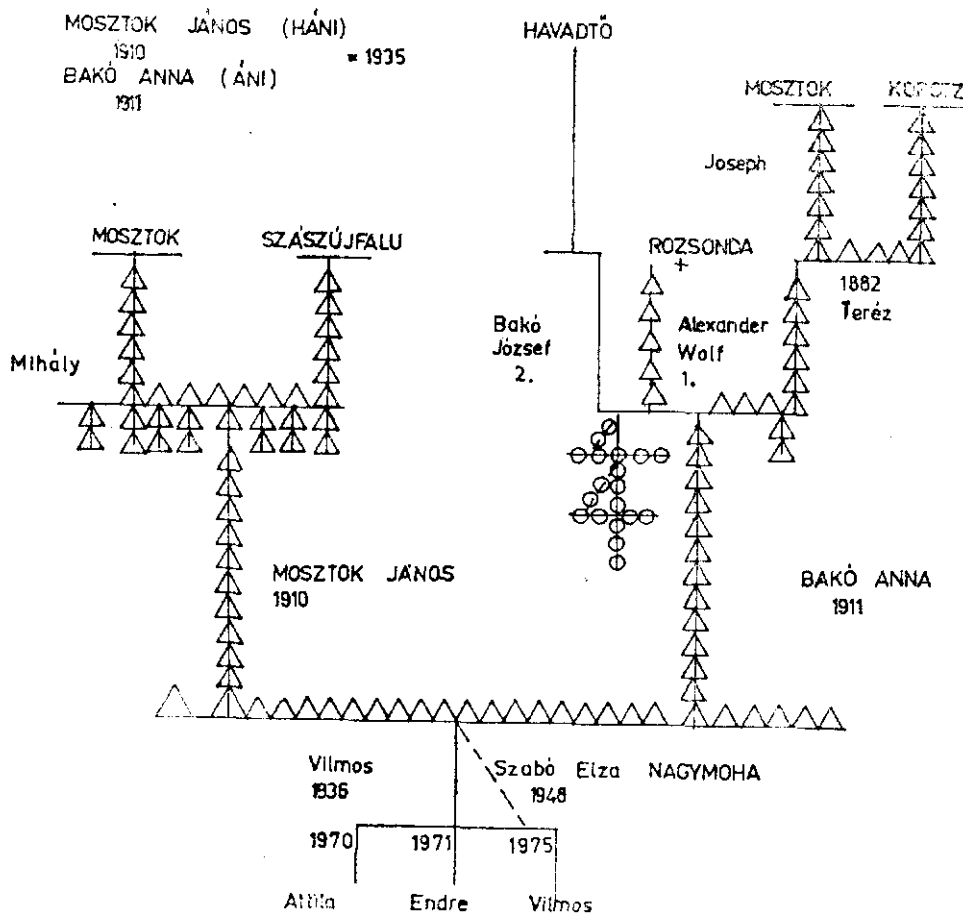

németül nem tudsz ... Se a leányom, se az unokák nem tudnak. Nehéz is lett volna a családban, hogy beszélj magyarul is, németül is...

— M. M.: Igen, ahol let volna hol bebeszélj csak szászul, de aztán kell beszélj két nyelven... én akartam, hogy tanuljon meg németül, de a leányka nem szerte...

— Sz. A.: Úgy volt nálunk, hogy a fiúk mentek az apjuk vallására, a lányok az anyjukéra... egy időben, de nem az egész családnál. Volt úgy, hogy megmaradt az anya az ő vallásán, s a gyermekek mind az apjuk után mentek, de nem jó...

— M. M.: De én nem is voltam sokáig úgy, mert aztán áttértem, csak egy pár hónapot álltam úgy, mert ugye gondoltuk, hogyha lesz gyermek így is, úgy is, nem lehet.

— Sz. A.: Én nem szeretem az ilyet, hogy van némelyek, ahol a feleségek német, a leányokkal beszél szászul, de nem jó.

— M. M.: Mindegy is, mert a vallás sem diferál sokat a német a magyartól.

— Sz. A.: Voltak olyanok, hogy csúfoltak egymással a gyermekek, ezek a Bransterrer-félék, a fiúk voltak katolikusok, a lányok voltak reformátusok az anyjuk után, aztán veszekedtek a gyermekek. Látja, milyen rossz is ez a dolog, hát vagy így, vagy úgy, a gyermekek, testvérek csúfoltok a nyelvükkel, vallásukkal?

— M. M.: Nálunk nem is volt vita, veszekedés, nem is lehetett, mert mindegyik tudta a nyelvet, mind közösen voltunk itten, össze voltunk vegyülve, a testvérem is magyar után van, nem is érezzük a különbséget.

„Aztán mi is magyarok lettünk...”

Mosztok János Háni és Bakó Anna Áni 1935-ben kötöttek házasságot. Utolsó családmintánkban két tiszta szász magyarosodását igyekszünk felmérni. M. J. tiszta szász, B. A. mostohaapáról volt magyar; a velük való adatgyűjtés, sajnos, csak töredékes, de itt is szembetűnő, milyen természetességgel mesélik el magyarrá válásukat. (19. ábra)

A családban mindig is magyarul beszéltek. Az egyetlen gyermek szásznak született. M. J. szülei érdekes módon románul beszélgettek otthon. B. A. családjában otthon a szász asszony és a második, magyar férj közt magyar volt a kapcsolatteremtés nyelve. Németül is tud, iskolába is járt a szász lelkésznel, de úgy érzi, hogy őt mindenek ellenére magyarnak nevelték. Magyarrá válásuk mégis egyszerre hirtelen zárult le 1945-ben. (20. ábra)

— B. A.: A szomszéd szász falvak lakói mind egyet tartanak, nálunk nem húznak a szászok fele, hanem inkább a magyarokhoz, itt mindenki a maga elve után dolgozik. Ezek a szászok mintsem, hogy kimenjenek a faluból, a birtok miatt visszatartották a fiatalokat a faluba, hogy ne oszolják szét. Háni bácsi sem tud könyvet és a németországi testvére sem, mert nem küldte az öreg iskolába, az öregnek volt nagy birtoka, és itthon tartotta dolgozni... Így aztán összejöttünk mind magyarokkal, most már össze vagyunk forrva; negyvenötben aztán mi is magyarok lettünk, mit csináljunk?

A négy mintahelyzet után a többi szász család beszédrendszerét mutatjuk be. Ezek variációinak pluralizmusa nélkül nem volna teljes a nyelvi életről alkotott képünk. A vegyes családot itt is nagycsaládként értelmeztük a megjelent új családtagokkal együtt, ami a nagyközösségbe való beágyazódására is példákat nyújt.

Özv. Papp Istvánné Zólya Zsuzsanna családja bonyolult kommunikációs jelenség. Hét gyermeke van; a három legnagyobb (két fiú és egy lány) magyarokkal lépett házasságra, a negyedik (fiú) és az utolsó (lány) románnal, az ötödik (lány) és hatodik (fiú) gyermek pedig szászsal. (21. ábra)

A nyelvi variációs alapképlet a következő: az egynyelvű családokban alapnyelv az anyanyelv, így beszélnek a kiscsaládban (szülők—gyermekek), a magyar—román, magyar—szász vegyes házasságokban pedig mindegyik esetben a román a családi alapnyelv (lásd 4., 5., 6., 7. gyermekeket). Míg az 5. számú magyar—szász vegyes családot a román nyelv kizárólagos használata jellemzi, a 6. számú családnál érdekes jelenségnek vagyunk a tanúi. (22. ábra)

21. ábra

PAPP ISTVÁN 1905
 ZÓLYA ZSUZSANNA 1907
 = 1926

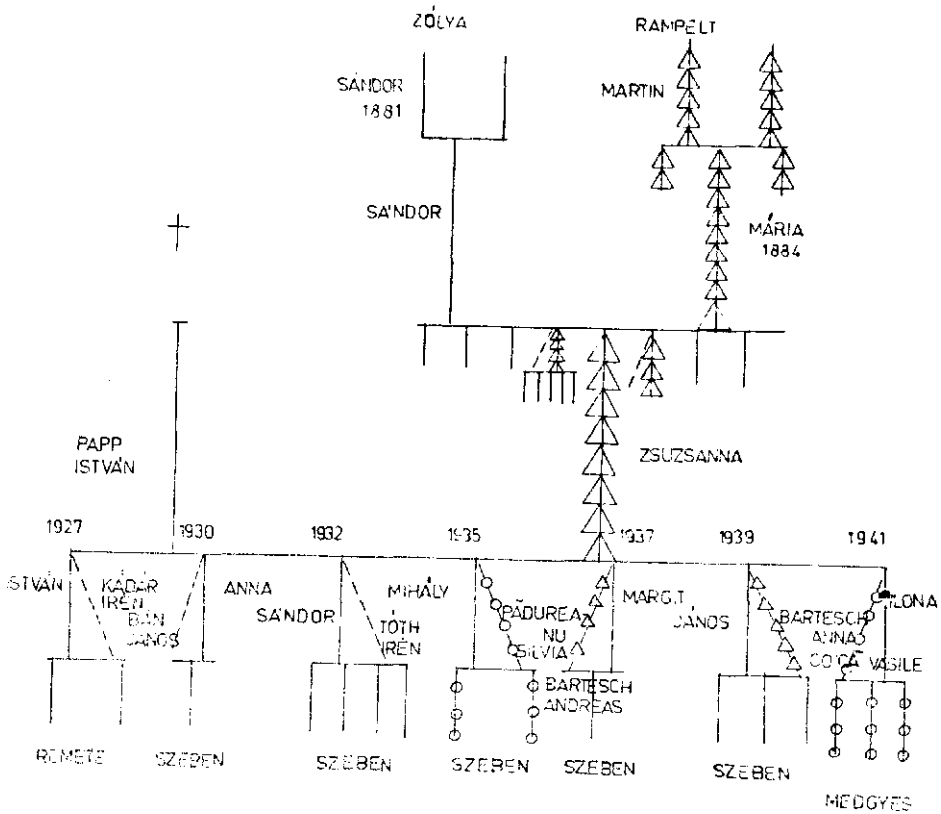

A két leánygyermek közül a nagyobbikat az anyai szász nagyszülők nevelik, megtanul szászul is, anyjával szászul beszél, a kisebbik lányt pedig az apai nagyanya neveli, megtanul magyarul, az apjával magyarul beszél. A szász eredetű aszszony a szász családtagokkal is románul áll szóba, anyanyelvét nem használja.

Bartesch András és *Botos Piroška* szász—magyar vegyes házasságából 5 gyermek született, ezek, a legnagyobbikat leszámítva, mind magyarokkal alakítanak ki párkapcsolatokat; a legnagyobb Konstancán él, román nemzetiségűvel. A teljes magyar nyelvű családi kommunikációt átfogja a menyőtől eredő nyelvi rendszer. A szász apa nem használja anyanyelvét a családban. (23., 24. ábra)

Bernád Sándor és *Mosztok Zsófia* családi kommunikációja bonyolult. A négy gyermek közül a két lány szász, a két fiú magyar; a nagyobbik lány szászhoz megy férjhez Mártonfalvára, és ezzel megszilárdul a kettős anyanyelvi kommunikáció a családban. A kisebbik lány magyarhoz megy férjhez, Medgyesen laknak, magyarnak vallják magukat, a két fiú közül a nagyobbik magyart vesz el feleségül, a kisebbik pedig román.

A fiktív családban három nyelv rétegződik tehát egymásra. A kis családban a közlés nyelve a magyar, a nagycsaládban visszatér a nő lappangó, passzív anya-

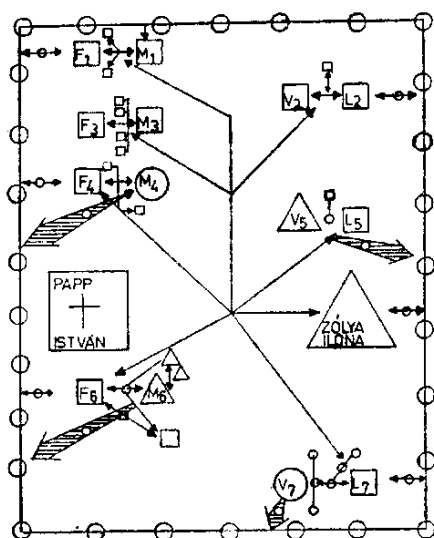

BARTESCH ANDRÁS
 1910. dec. 31. = 1931
 BOTOS PIROSKA
 1913. II. 6.

APÁTFALVA

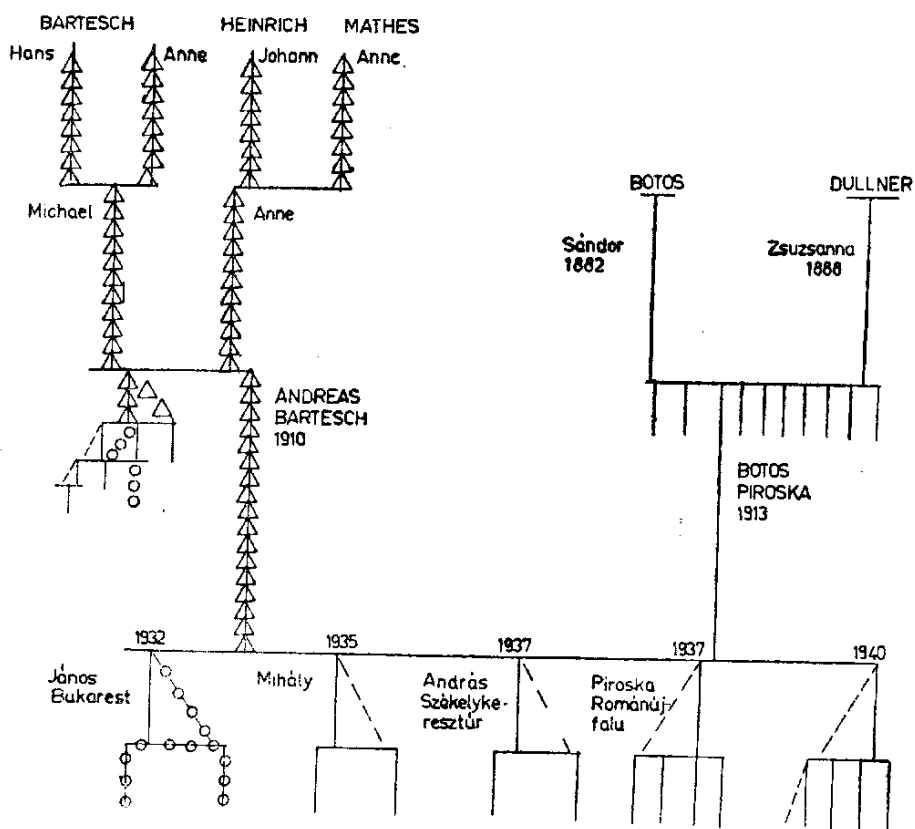

24. ábra

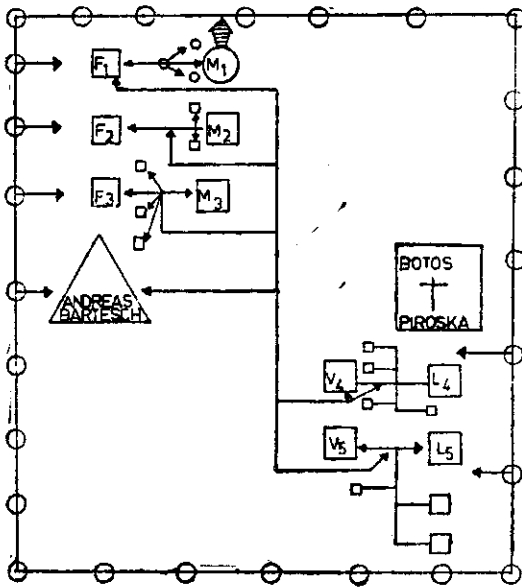

25. ábra

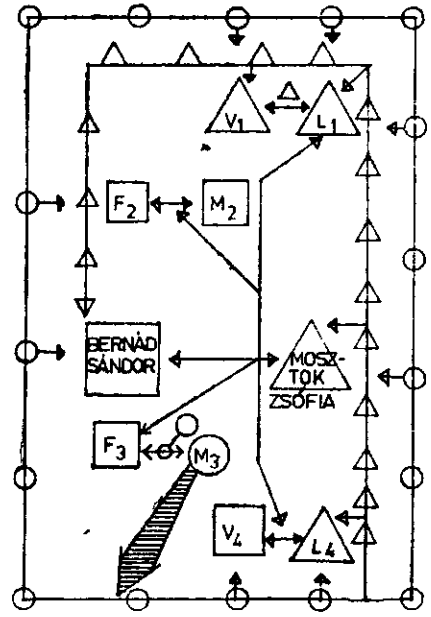

nyelve, a szászok egymás közt szászul beszélgetnek, kivéve az anyát és leányát, a szász vő az anyóssal és sógornővel, apóssal, sógorokkal szász mikronyelvrendszert teremt, a román meny körül (aki se szászul, se magyarul nem tud) alakul ki egy román nyelvi burok.

Bernád Sándor és Mosztok Régina magyar—szász vegyes házasságában a két lány szász, a fiú magyar, de etnikai kontinuitás nincs. A lányok románhoz mennek férjhez, egyik Szebenbe, a másik Erdőszentgyörgyre; a kiscsaládban az alapnyelv a magyar; a nagyobbik lány gyermekével magyarul beszél, a kisebbik lány

26. ábra

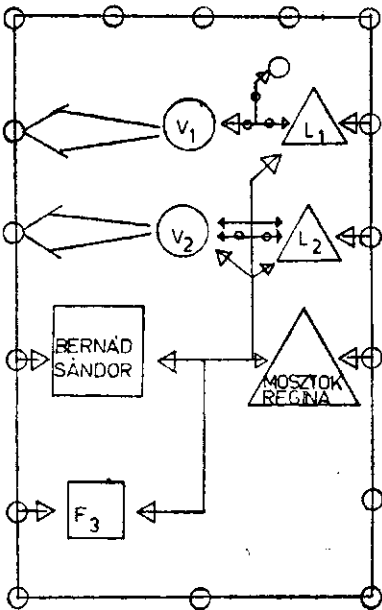

27. ábra

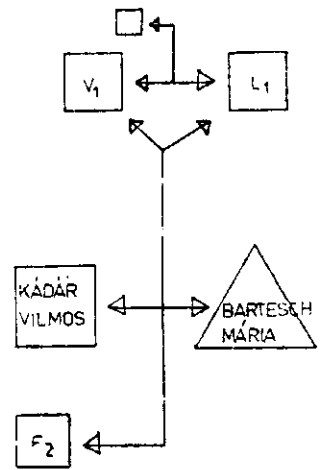

28. ábra

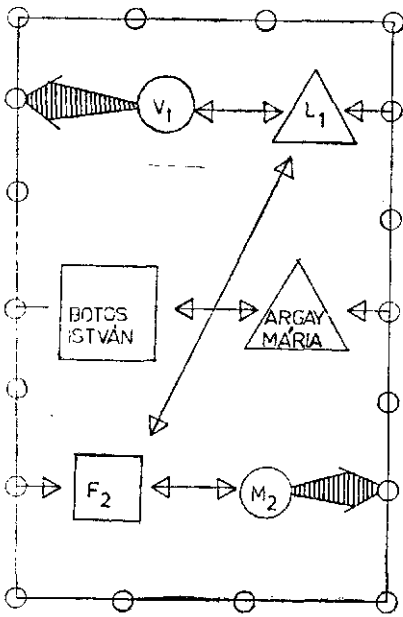

29. ábra

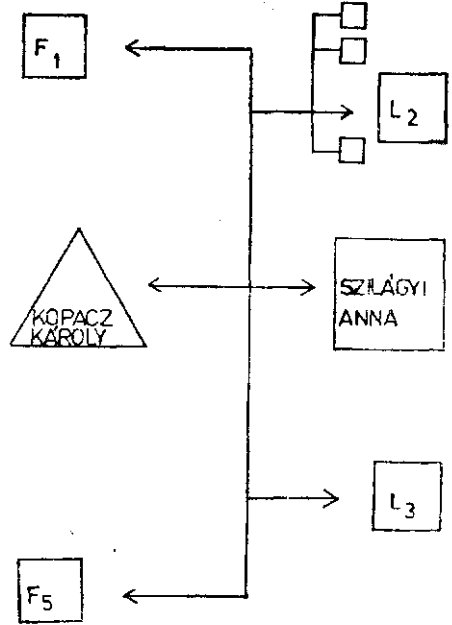

férje jól tud magyarul, az érintkezés kétnyelvű, a család itt is a román nyelvű közlés burkában helyezkedik el. (26. ábra)

Kádár Vilmos és *Bartesch Mária* magyar—szász vegyes házassága teljes mértékben homogenizálódott. Az asszony az egyetlen nem vegyes családból származó, a házasságkötés pillanatában egyáltalán nem tud magyarul. A férj családjának őhaja azonban az egynyelvű család, és a nő ezt vállalja, megtörténik az etnikai

30. ábra

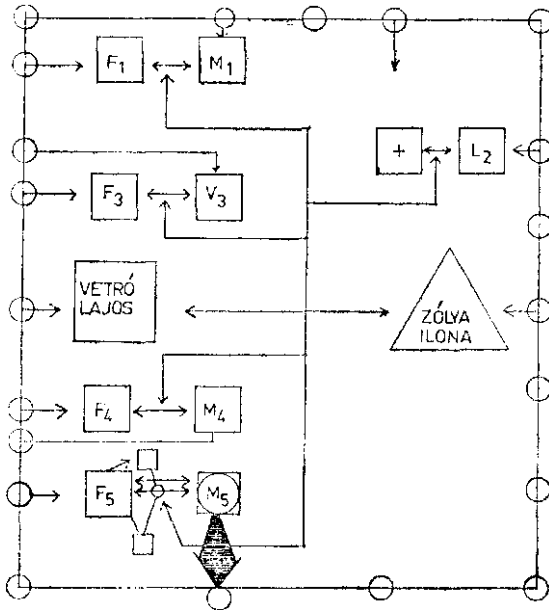

értékekről való lemondás, megszületnek a gyermekek, az anya a gyermekekkel együtt tanul magyarul, és teljesen „átrétegződik“. A család nyelve a magyar, a gyermekek is magyarnak vallják magukat. (27. ábra)

Botos István és Argy Mária: a férfi magyar, a nő félszász, gyermekeik, egy lány és egy fiú románokkal kötnek házasságot, a belső nyelv a magyar, a nagycsaládi nyelv a román, mely átszövi a család belső nyelvi életét. (28. ábra)

Kopacz Károly és Szilágyi Anna: a férfi apai ágán folytonos a szász elem, anyai ágon magyar, az asszony ágát lásd Szilágyi András családfájánál. A családban magyar egynyelvűség van. (29. ábra)

Vetró Lajos és Zólya Ilona: az asszony anyai ágán örökölt meg a szász népelem, amely aztán a vegyes házasságban magyarrá lesz (lásd Papp Istvánné Zólya Zsuzsanna családfáját). A gyermekek, a legkisebbet kivéve, magyarokkal lépnek házasságra, a legkisebbik fiú felesége félmagyar (Iuga Ana), a család többnyire magyarul beszél, de kiegészítő nyelv a román. (30. ábra)

„Cserfának születél...“

Végül egy kívülálló asszony (özv. Szabó Dávidné Branstetter Teréz) vallomását idézzük, aki kívülállóként, de a vegyes házasságoktól nem egészen érintetlen, mondja el véleményét. Álláspontja az előbbiektől eltérően mereven a nyelvi és felekezeti korlátok közé zárkózó s egy kisebbségben levő csoport véleménye; magatartásának elkötelezettsége figyelemre méltó, enélkül az általános vegyes család- és attitűdkép nem lehetne teljes.

— Mi leszarmaztunk ősrégi időktől, papi, úri ivadékból, ha nem is volt sok iskolánk, amit hallottunk, azt megtanultuk... Anyáméknál is baj volt a házassággal. Anyám elhagyta az elsőt az utolsó órában, mert nem akart áttérni. Lujza — azt írta neki nagybátyja —, se anyanyelvedet, se vallásodat el ne hagyd, ha tudod, hogy elhagyod a vőlegényedet. Apámnak is kijelentette: ha nem jössz be a templomba, utánad sem jövök, vége. Ha kapok egy embert, aki egy velem, jó, ha nem, maradok pártában. Elhagylak, inkább nem megyek férjhez, pedig olyan szép lány nem volt... akkor keresték, hogy melyik a legszebb, anyám jött ki a legszebbnek a vármegyében; még a kisasszonyok sem jöttek ki arca és testképén, mint anyám...

— *Teréz néni intette a gyermekeit, hogy kihez menjenek férjhez, kit vegyenek el?*

— Én nem, lássa a Jóisten, csak azt mondtam, hogy olyant vegyetek, mint mű. De benne volt az érzelem, nem is beszéltek a leányaim idegenekkel: amire esküdtek, ha megszegitek, az Úr a földön nem ad jót nektek. A fiam vette, hogy katolikus, de csak úgy, hogy mikor megkérte, hogy elhagyja a vallását, úgy veszi el; na az kényszer dolog. Aki úgy kér, hogy hagyja el a [...], ami nekem a legdrágább lett volna, én nem mentem volna olyanhoz; ha kívánod, hogy a vallásomat hagyjam, Isten megáldjon, még akad egy fiú az én számomra, aki egy, mint én. Én nem megyek másfele, akkor nem vagyok semmi: elhagyom, amit ismerek, az ismeretlent felveszem. Én az én érzelmekre hallgattam. Itt a szászok jól voltak a magyarokkal, közösek voltak a házassággal...

— *A vegyes házasságnak mi az oka?*

— Nem tudom, Isten akarja, próbára tesz minket, mély titok, hogy hogy lesz, mint lesz; most úgy veszik, hogy legyen jó, legyen minden, mind gyárba járnak, másképp beszélnek. Milyen szépen tudok én énekelni, leányaim nem tudnak magyarul énekelni, mert nem tanultak... Én csak azt mondtam gyermekeimnek: rendel az Isten, ha meghagyott évszázadokon át... Ha cserfának születél, maradj annak.

Záró-nyitó gondolatok

1. A szász—magyar etnikai folyamatok nyomán a bürkösi szászság az elmagyarosodás utolsó stádiumában van. Ez a folyamat főként vegyes házasságokkal jött létre, történelmi, gazdasági, nyelvi-etnikai feltételek bonyolult összetevődéséből. Kultúrája nem azonosítható egyértelműen sem a szász, sem a magyar kultúrával; a szász—német nyelvi kultúráról a magyar nyelvű kultúra felé való haladás átmenetében kb. azonos mértékben, párhuzamosan tartalmazza, élzeti mindkettőt. Nagyobb részüik lehetségesnek tartja azt, hogy egyszerre lehet száznak és magyarnak lenni, és ez nemcsak a tudati döntésben jelentkezik, hanem a szórványműveltség egészében, magatartásuk, entitásörzésük összes megnyilvánulásaiban. A

szászág etnikai tudatában párhuzamosan van jelen a két értékrendszer: egyszerre, egyaránt tekintik magukat magyaroknak és szászoknak, de sem egyiknek, sem másiknak. Ezt a közösséget bietikus közösségnek tekintjük, de mintha valójában „etnikumközi“ tudat volna, egyikből a másikba való átmenettel. Már nem szászok, mert nagyobb részük a falusi társadalomban dominánsan meghatározó vallási hovatartozásukat feladták. Már nem szászok, mert magyarul beszélnek, műveltségük, közösségi életük nagyobb részét a magyarokhoz kötődik, magyarokkal élnek vegyes házasságban, utódlás, folyamatosság nincs, nyelvi, gazdasági-kulturális mechanizmusaik távol állnak a szászokétól; de nem magyarok, mert genealógiailag a teljes, többségi vérségi elemük a szász, tökéletesen beszélnek szászul-németül, de a legfontosabb ok, hogy a szászágból a magyarságba való átváltás döntés alapon történt, és ezt a tudati döntést, ha családi-politikai kényszer alatt is, de maguk „választották“, a magyarrá válás első nemzedéke tehát ők. Mert nincs olyan küszöbhelyzet, etnikus létminimum, amely az egyik népcsoport másikba való átmenetének szintjét, fázisát merevítően jelezhetné.

2. A nyelv, nyelvhasználat egy etnikai csoporthoz való tartozás fontos meghatározója, de nem helyes egyenlőségjelet tenni az etnikai csoport és a nyelv közé. Van példa rá, hogy külön etnikai azonosságú csoportok annak ellenére fennmaradnak, hogy az őket eredetien megkülönböztető nyelvek már kihaltak.²³

3. A szász—magyar vegyes házasságok második nemzedéke mondhatni nyelvi neurózisban él, tiltakozik a kétnyelvűség ellen. (Ez különben a nem vegyes házasságokból származó, de szórványhelyzetben élő, a családba visszaszorult anyanyelv esetében is gyakori.) Egy mikrostrukturális nyelv az abszolút kisebbség és a többségi nyelv státusához hangolt etnikai légkörben félszűzességérzetet, kisebbségi, különcségerzést kelt. A szász—magyar vegyes házasságban született gyermekek a kisközösségi értékek által strukturált iskolai oktatásban megerősített magyar dominációjú nyelvi, családi légkörben érzik jól magukat, s elvárják a szüleiktől, hogy csak magyarul beszéljenek. A gyermekek két esetben is határozottan tiltakoznak a családon belüli kétnyelvűség ellen.²⁴

4. Az etnikai beolvadás folyamata nem visszafordíthatatlan. Számatlan példa van rá, hogy a beolvadás utolsó látzó szakaszában indul meg egy néptöredék etnikai ébredése, vitalizálódása. A bürkösi szászoknál már erre nem számíthatunk, a folyamat elvileg lezártnak tekinthető.

A továbbtanulmányozásra váró kérdések közül fontos az, mi marad meg egy beolvadt népcsoportból, miként él, él-e tovább a beolvadt a beolvadtóban, hogyan keverednek az etnikai elemek a család műveltségében, mekkora súllyal és aránnyal, a kétnyelvűség, keveréknyelvűség milyen hatással van a következő nemzedék személységfejlődésére? Adataink vannak rá, hogy a gyermekkortól kezdődő többnyelvűség gátlóan hathat a személység fejlődésére, a többnyelvi interferálódásban anyanyelvi súllyal és jelleggel nem alapozódik egyik sem, és egyfajta „alinvizmus“ alakul ki.

5. E felmérés egy kísérlet kockázatát vállalja magára, nem is nevezhető többnek próbálkozásnál, eredménye is csak részeredmény. A faluközösség etnikai viszonyaiba való beágyazódás ismerete előtanulmány lehet a beolvadt keveréknyelvűségnek és az egész közösségnek most már a makrostruktúra, az összkapcsolódás és többséghez való viszonya elemzéséhez. A városiasodással e népcsoport következő nemzedéke már kiszakad a falu normatív rendszeréből, az etnikai jellegekben nagyfokú közeledés, a határok, különbségek elmosódása erőteljes folyamat.²⁵ E népesség második, harmadik nemzedékének a többi népcsoporttal fűződő viszonya s a városi értékrendszerbe való beilleszkedése alapvető kérdésekre adhat majd választ az etnikai folyamatok irányára, törvényszerűségeire vonatkozóan.

6. Egy szórványközösség nyelvi-etnikai folyamatait kutatva, e tanulmány végzetlő be kell vallanom, nagyon gyakran éreztem magam szaknyelv- és „szakirodalom-szórványban“, sok helyütt magam kellett nyelvet, de főleg módszertant teremtenem a kérdések feldolgozására. Nagyon sokat köszönhetek e tanulmány megszületésében a *Korunk* szerkesztőségének, különösen Gáll Ernő főszerkesztőnek, aki biztatóan mellettem állt e járatlan úton. Remélem, hogy e felmérés-kísérlet fontos ösztönzés lesz a nagy kérdések szélesebb összefüggésekben való kutatására.

JEGYZETEK

1. Hoppál Mihály: *Egy falu kommunikációs rendszere*. Bp., 1970. 66.
2. O. A. Ganckaja—L. N. Tyerentyeva: *Etnikus folyamatok és a család*. In: *Népi kultúra — népi társadalom V—VI*. Bp., 1971. 259.

3. Idézi Tamás Pál: *Etnikai folyamatok a Szovjetunióban. Kutatási irányok és eredmények.* Szociológia, 1979. 2:186.
4. *I. m.* 188.
5. *I. m.* 189.
6. H. Giles—R. Y. Bourhis—D. M. Taylor: *Towards a Theory of Language in Ethnic Group Relation.* In: *Language, Ethnicity and Intergroup Relations.* London, 1977. 309.
7. Ștefan Pascu: *Voievodatul Transilvaniei I.* Cluj, 1972. 115—129. — *Geschichte der Deutschen auf dem Gebiete Rumaniens I.* Buk., 1979. 27—31.
8. Pascu: *I. m.* 117—119.
9. Székely Zoltán: *Korai középkori temetők Délkelet-Erdélyben.* Korunk Évkönyv, 1973. 225.
10. G. Gündisch: *Sächsisches Leben im 13. und 14. Jahrhundert.* In: *Geschichte der Deutschen [...]* 53—55.
11. Gündisch: *I. m.* 55.
12. Bod Péter: *Historia Hungarorum Ecclesiastica.* Tomus I. Liber I—II. Lugduni-Batavorum, 1888. 279.
13. Paládi-Kovács Attila: *Ukrán szórványok a 18—19. században a mai Magyarország északkeleti részén.* In: *Népi kultúra — népi társadalom VII.* Bp., 1973. 358.
14. Botos János: *Erdélyi falu társadalmi rajza 1930-ban.* Erdélyi Helikon, 1930. 10.
15. Imre Samu: *Az ausztriai (burgenlandi) magyar szórványok.* In: *Népi kultúra — népi társadalom VII.* 123.: „Felmerülhet a kérdés, mivel magyarázható, hogy ez a két, viszonylag kis lélekszámú magyar csoport a németiség gyűrűjében évszázadokon át megtartotta anyanyelvét? Véleményem szerint ebben jelentős szerepe lehetett e községek lakossága kisnemesi státusának, ami éppen az idegen környezetben meglehetősen zárt közösséggé tette őket, s a beköltöző kisebb számú idegen, elsősorban német elemet hosszú időn keresztül sikerrel olvasztották magukba, ahogy erre a magukat magyar nemzetiségűnek vallók névanyagából is lehet következtetni.“
16. Idézi Tamás Pál: *I. m.* 191. Ugyanerről ír P. Trudgill és G. A. Tzavaras: *Why Albanian-Greeks are not Albanians: Language Shift in Attica and Biotica in Language Ethnicity and Intergroup Relation.* 1977. 172.: „Az asszimilációs folyamatokban különböző tényezők játszottak közre: úgy a görögök, mint az albánok a görög ortodox egyház tagjai, és az egyház papsága céljával tűzte ki, hogy a vallásos hasonlóságokat domborítsa ki az etnikai különbségek rovására.“
17. Ezzel kapcsolatban érdekes az a Bürkösen elterjedt tévhit, hogy Luther és Kálvin testvérek voltak, de nem fértek össze, egyik német lett, és „megcsinálta“ az evangélikus egyházat, a másik magyar (!) lett és a református egyházat, tehát a vallási különbségek ellenére mi is testvérek vagyunk.
18. Pokoly József: *Az erdélyi református egyház története V.* Bp., 1905. 200—201.
19. Kozlovot idézi Tamás Pál: *I. m.* 183—184.
20. *I. m.* 191.
21. *I. m.* 186.
22. Deme László: *Nemzeti és nemzetiségi kultúrák és nyelvek a szocialista társadalmakban.* Irodalmi Szemle, 1968. 7:623.
23. Trudgill—Tzavaras: *I. m.* 178.
24. *Uo.*
25. Ganckaja—Tyerentyeva: *I. m.* 262.